



## DECRETO ALCALDICIO

**AUTORIZA PROCESO DE LICITACION PÚBLICA DE “PARADEROS REQUÍNOA RUTA 5, DIRECCIÓN NORTE Y DIRECCIÓN SUR”.**

Esta Alcaldía decretó hoy lo siguiente:

### **VISTOS** :

Las facultades que me confiere la Ley N° 18.695 de 1988, Orgánica Constitucional de Municipalidades, Texto Refundido coordinado y sistematizado, fijado por el D.F.L. N° 1 del Ministerio del Interior de 2006.

Lo dispuesto en la Ley N° 21634 que Moderniza la Ley N° 19.886 y Otras Leyes, para mejorar la calidad del gasto público, aumentar los estándares de probidad y transparencia e introducir principios de economía circular en las compras del estado.

El Decreto N° 661/2024 DEL Ministerio de hacienda, que Aprueba reglamento de la Ley N° 19.886, de Bases sobre contratos administrativos de suministro y prestación de servicios, y deja sin efecto el Decreto Supremo N° 250, de 2004, especificando y detallando las normas legales para la gestión tanto de compradores como proveedores que venden sus productos y servicios a organismos públicos.

El Decreto Alcaldicio N° 2136 de fecha 13.08.2018 que aprueba Manual de Procedimiento de Licitaciones, Contrataciones y Adquisiciones.

Lo Dispuesto en la Ley N° 19.880 sobre procedimientos administrativos.

### **CONSIDERANDO:**

El Memo N° 403 de fecha 25.03.2026, del Director SECPLA, mediante el cual solicita autorización para dar inicio al proceso de Licitación Pública en el Portal [www.mercadopublico.cl](http://www.mercadopublico.cl), correspondiente a la contratación de **“PARADEROS REQUÍNOA RUTA 5, DIRECCIÓN NORTE Y DIRECCIÓN SUR”**. Se adjuntan Bases Administrativas Generales, Bases Administrativas Especiales, Especificaciones Técnicas, Planimetría y Formatos. Solicita designar dentro de la comisión evaluadora de ofertas a: Elisa Herrera Vergara, Constructor Civil, SECPLA; Cristian Donoso Maturana, Arquitecto, SECPLA; Pilar Gutierrez Caro, Ingeniero Constructor, DOM y Daniela Faune Lagos, Arquitecta SECPLA o quienes los subroguen.

El Certificado de Disponibilidad Presupuestaria N° 347/2026, de fecha 20.03.2026.

El Decreto Alcaldicio N° 3337 de fecha 15.12.2025, que aprueba Presupuesto Municipal del año 2026.



## **DECRETO:**

**AUTORIZASE** iniciar proceso de Licitación Pública en el Portal [www.mercadopublico.cl](http://www.mercadopublico.cl)., correspondiente a la contratación de “**PARADEROS REQUÍNOA RUTA 5, DIRECCIÓN NORTE Y DIRECCIÓN SUR**”.

**APRUEBASE** Bases Administrativas Generales, Bases Administrativas Especiales, Formatos, Especificaciones Técnicas y Planimetría.

**DESIGNASE** Comisión Evaluadora de Ofertas, la que estará integrada por Elisa Herrera Vergara, Constructor Civil, SECPLA; Cristian Donoso Maturana, Arquitecto, SECPLA; Pilar Gutiérrez Caro, Ingeniero Constructor, DOM y Daniela Faune Lagos, Arquitecto SECPLA, o quienes los subroguen.

**IMPÚTESE** el gasto correspondiente a “**PARADEROS REQUÍNOA RUTA 5, DIRECCIÓN NORTE Y DIRECCIÓN SUR**” a la Cuenta Presupuestaria 215-31-02-004-231-901, Servicios Comunitarios / Proyectos Municipales, según Certificado de Disponibilidad Presupuestaria N° 347/2026, de fecha 20.03.2026.

**ANOTESE, COMUNIQUESE Y ARCHIVESE.**

## **DISTRIBUCION:**

- Secretaría Municipal.
- SECPLA.
- Mercado Público.
- DOM.

DJMS



Firmado electrónicamente  
WALDO VALDIVIA MONTECINOS  
Alcalde

Firmado electrónicamente  
LEYLA GONZÁLEZ ESPINOZA  
Secretario Municipal

URL Verificación: <https://intranet.requinoa.cl/verificarDocumento/EACzqBbH8nHZ1cG>  
Este documento ha sido firmado electrónicamente de acuerdo con la Ley N° 19.799.



ESPECIFICACIONES TÉCNICAS

**“PARADEROS REQUÍNOA RUTA 5 - DIRECCIÓN NORTE Y DIRECCIÓN SUR”**

<b>PROYECTO</b>	“Paraderos Requínoa Ruta 5 – Dirección Norte y Dirección Sur”
<b>UBICACIÓN</b>	Ruta 5 – Acceso a Requínoa
<b>UNIDADES</b>	4
<b>MANDANTE</b>	Ilustre Municipalidad de Requínoa
<b>FINANCIAMIENTO</b>	Fondo Municipal
<b>MONTO (\$)</b>	\$30.000.000.-
<b>FECHA</b>	Marzo 2026

Las presentes especificaciones técnicas regirán todas las partidas referentes a la ejecución e instalación de cuatro paraderos (refugios peatonales) ubicados en la RUTA 5, Acceso a Requínoa, Dirección Norte y Dirección Sur. Estos paraderos se ejecutarán con fondos municipales, la contratación de obras se realizará mediante Licitación Pública y bajo modalidad de suma alzada.

Todos los materiales que sean necesarios para realizar la ejecución e instalación de los paraderos serán suministrados por el contratista.

Durante la ejecución de obras, el contratista deberá tomar los resguardos que resulten necesarios para procurar evitar que existan excavaciones abiertas, acopio de materiales u otros elementos que puedan poner en riesgo la integridad de las personas.

Si fuese necesario realizar modificaciones al proyecto, el contratista deberá contar con la aprobación del profesional a cargo de la Unidad técnica de SECPLA de la Municipalidad de Requínoa.

Toda duda o discrepancia de las presentes especificaciones técnicas, en sí o en relación con los restantes antecedentes del proyecto, debe ser consultada al ITO.

**Concordancias:**

Los planos y especificaciones técnicas del proyecto son absolutamente complementarios. Es obligación del Contratista conocer exhaustivamente toda la información, compatibilizarla, e informar oportunamente de cualquier discrepancia, antes de iniciar el proceso constructivo, para que ella sea resuelta sin obstaculizar el desarrollo de la obra.

**Leyes, ordenanzas, seguros y derechos laborales:**

El contratista deberá cumplir con las Normas y Reglamentos vigentes relacionados con:

- Ordenanzas generales especiales y locales de construcción y urbanización.
- Leyes, decretos o disposiciones reglamentarias vigentes, relativas a permisos, aprobaciones, derechos, impuestos e inspecciones municipales.
- Normas NCh relacionadas con materiales, control de calidad de materiales, seguridad contra accidentes y otros.
- Manual de Señalización de Tránsito del Ministerio de Transportes y Telecomunicaciones.

El Contratista será responsable de los pagos que corresponda realizar por concepto de impuestos, cotizaciones, imposiciones, accidentes, seguros de incendio y daños a terceros. Se hará responsable de que sus empleados o subcontratistas cumplan con todos los implementos para su seguridad como para terceros, de acuerdo a la normativa y legislación vigente. Asimismo, se hará cargo de todos los reclamos que provengan por accidentes de cualquier subcontratista o empleados de éste y causados por el cumplimiento del Contrato.

También responderá por accidentes sufridos por terceras personas, provocados por actos u omisiones del Contratista o de los Subcontratistas, sus obreros, agentes o empleados.

El mandante no será solidario ni responsable en ningún caso por incumplimiento de leyes y ordenanzas vigentes, pagos, derechos laborales, impuestos o por daños a terceros, incendios, accidentes o daños a la propiedad pública o privada, etc., por concepto del contrato.

**Sustitución o modificación de materiales:**

Todos los productos y materiales que vayan a ser colocados en la obra deberán ser nuevos y cumplir con las especificaciones técnicas más exigentes, en cuanto a calidad técnica y características externas, tanto físicas como estéticas. Su descripción se encuentra en las presentes Especificaciones Técnicas (EETT).

En general, no se permitirá cambio en los materiales, salvo cuando se demuestre su inexistencia en el mercado o su inaplicabilidad en obra. Cuando el contratista esté obligado a solicitar una modificación, esta solicitud deberá ser presentada al ITO, y deberá ser aprobada por el mandante.

El contratista deberá proponer alternativas de comprobada equivalencia técnica, que cumplan con todas las características, calidad y tecnología de las referencias y siempre que signifiquen ventajas para la obra.

**Calidad de los materiales:**

La totalidad de los materiales especificados serán de primera calidad y, para su instalación, deberá cumplir con las exigencias y recomendaciones del fabricante, consignadas para cada uno de ellos.

**Cubicaciones:**

Todas las cantidades o cubicaciones que aparecen en los planos, presupuestos, especificaciones y anexos, sólo son título de orientación y no tienen validez contractual, pues el contratista deberá estudiar su propuesta sobre la base de sus propias cubicaciones.

**Permisos:**

El contratista deberá cancelar todos los permisos y derechos que demande la obra considerados en el proceso de construcción de la misma. Se incluyen los derechos por rotura y ocupación de vías públicas, empalmes provisorios, electricidad, agua, alcantarillado, etc., en el caso que fuese necesario.

**Prescripción de seguridad:**

El contratista deberá tomar todas las precauciones que correspondan para evitar accidentes que puedan afectar a su personal o a terceros. Se deben considerar los instructivos sobre seguridad e higiene industrial del MOP y de las normas Chilena que se refieren a la seguridad en ejecución de obras, además de la protección personal mencionadas en NCH. 347 OF. 55; NCH. 348 OF.53; NCH. 349 OF. 55; NCH. 350 OF. 60 y NCH. 436 OF. 51, que dicen relación con seguridad en demolición, excavaciones y prevención de accidentes del trabajo.

El contratista asumirá la responsabilidad completa por cualquier daño a personas y a la propiedad objeto del presente contrato, como a la propiedad de terceros, como consecuencia de la ejecución de la presente obra.

El contratista deberá asegurarse que todo su personal utilice los elementos de protección personal (EPP) adecuados a las labores que realice cada trabajador.

**Inspección Técnica:**

El control de la obra estará a cargo de la "Inspección Técnica de la Obra" (ITO). Será nombrada por el mandante y todas las instrucciones por ella impartidas, deberán ser cumplidas estrictamente. La ITO no podrá efectuar ningún cambio al proyecto ni a sus especificaciones sin contar con el V°B° del Arquitecto proyectista y del Mandante.

**Limpieza y cuidado de la obra:**

Será responsabilidad y obligación del contratista mantener el orden y el aseo periódico de la obra durante todo el transcurso de esta. Será además responsable del traslado de materiales y desperdicios a botaderos autorizados. Se dispondrá de lugares de acopio debidamente señalizados, estos serán limpiados o vaciados periódicamente para no generar acopios que entorpezcan el correcto funcionamiento de las obras.

**1.- INSTALACIONES PROVISORIAS**

**1.1.- Instalación de faenas**

Se consulta instalación de contenedor para albergar las faenas que resulten necesarias y así otorgar las adecuadas condiciones de trabajo al personal de la obra e Inspección Técnica.

Las construcciones provisionales tendrán una presentación aceptable y digna. Todas las construcciones se realizarán acorde a las normas y técnicas de la buena construcción y su ubicación contará con el VºBº del ITO.

Se debe considerar en esta faena la demarcación de Zonas de acopio de áridos, aceros y maderas.

- DAR CUMPLIMIENTO DEL DS 594-99 DEL MINSAL.

Una vez finalizadas las obras, el Contratista deberá retirar todas estas construcciones. Será de responsabilidad del Contratista la seguridad y resguardo en obra de materiales y herramientas.

**2.- OBRAS PRELIMINARES**

**2.1 Demoliciones y retiros**

**2.1.1 Desarme de estructura metálica existente**

Se consulta desarme de paraderos existentes. La estructura metálica que se retire y se encuentre en buenas condiciones, será llevada al aparcadero municipal. Las partes que se encuentren en mal estado serán retiradas como escombros.

**2.1.2 Demolición de elementos de hormigón**

Se consulta demolición de fundaciones y radier existente. El material que resulte de esta demolición será retirado como escombros.

**2.1.3 Retiro de escombros**

El material resultante del desarme de estructura metálica y de la demolición de elementos de hormigón será retirado como escombros y trasladado a un botadero autorizado.

**3.- OBRA GRUESA**

**3.1.- Fundaciones**

**3.1.1.- Excavación y retiro de excedentes**

La excavación para fundaciones de los marcos metálicos, se realizarán a mano. Dos fundaciones (por paradero) según se indica en planimetría de 1,2 x 0,4 x 0,6 m. Las paredes deberán quedar perfectamente verticales y el fondo horizontal, libre de material suelto.

### **3.1.2.- Hormigón 225 k/cem /m<sup>3</sup> G15 + Aditivo Impermeabilizante**

Para fundaciones se consulta hormigón G15, dosificación 225 k/cem/m<sup>3</sup>, considera aplicación de Sika 1 Aditivo Impermeabilizante Líquido para Mezclas Cementicias.

## **3.2.- RADIER**

### **3.2.1.- Excavación y retiro de excedentes**

La excavación para ejecución de radier se realizará a mano. Se excavarán 2,45 x 4,75 m, e=8 cm. Las paredes deberán quedar perfectamente verticales y el fondo horizontal, limpio, sin malezas ni piedras, libre de material suelto.

### **3.2.2.- Cama de ripio compactado, e=8cm**

Se consulta cama de ripio (base de radier) aplicada sobre el terreno natural compactado con placa o con rodillo compactador manual. **Capa de e=8 cm, de material grava o ripio, de tamaño máximo nominal de 2,5 cm, con canto rodado, compactado mediante pisón de 20 kg.**

### **3.2.3.- Hormigón 225 k/cem /m<sup>3</sup> G15 + Aditivo Impermeabilizante**

Se consulta radier de 10 cm de espesor (sobre NTN), de hormigón de resistencia mínima G-15, R28 (resistencia a la compresión a los 28 días) 15 Mpa.

Consulta hidrófugo tipo Sika 1 y se terminará afinado en fresco monolíticamente.

## **3.3.- ESTRUCTURA METÁLICA**

### **3.3.1.- Estructura de Acero (Marco y Banca) - Perfil Rectángular 100 X 50 X 2 mm X 6 m / Perfil Rectángular 50 X 30 X 2 mm X 6 m**

Se consulta ejecución de estructura metálica para marco y banca con perfiles rectangulares de acero de 100 x 50 x 2 mm y de 50 x 30 x 2 mm según indica la planimetría. En la parte inferior de los pilares se soldarán fierros estriados de 10 mm a manera de anclajes de fundación.

La banca se anclará al radier a través de 4 pernos de anclaje 1/2 x 4 1/2". La placa de anclaje se ejecuta con plancha de acero laminada en caliente de 2 mm de espesor.



Pernos de anclaje 1/2 x 4 1/2" / Imagen referencial de instalación.

### **3.3.2.- Estructura de Acero (Cubierta) - Perfil Rectángular 70 x 30 x 2 mm x 6 m**

Se consulta ejecución de estructura metálica para cubierta con perfiles rectangulares de acero de 70 x 30 x 2 mm según se indica en la planimetría.

#### **4.- TERMINACIONES**

##### **4.1.- CUBIERTA**

##### **4.1.1.- Cubierta Zinc 5V AZM 150 (895 x 3500 x 0,35 mm) - Fibra de vidrio 5V Femoglass (900 x 3500 x 0,5 mm)**

La cubierta en su **sección opaca** será ejecutada con **Planchas de Zinc 5V AZM 150**, dimensiones 895 x 3500 x 0,35 mm y en su **sección translúcida** será ejecutada con **Planchas de fibra de vidrio 5V Femoglass** de 900 x 3500 x 0,5 mm. Las planchas serán afianzadas a la estructura de cubierta mediante instalación de tornillos autoperforantes hexagonales con golilla de neopreno N°12 1".

Se aplicará silicona neutra transparente para ejecutar sello del paso del cable de la luminaria solar por la plancha de fibra de vidrio.



Plancha Zinc 5V AZM 150 (895 x 3500 x 0,35 mm) / Tornillos autoperforantes hexagonales con golilla de neopreno N°12 1".



Planchas de fibra de vidrio 5V Femoglass de 900 x 3500 x 0,5 mm / Imagen referencial, plancha instalada.

##### **4.2.- REVESTIMIENTO DE MADERA (BANCA)**

##### **4.2.1.- Pino seco cepillado 2 x 4" x 4,1 m**

Se consulta revestimiento de asiento y respaldo de banca con madera de pino seco cepillado de 2 x 4" x 4,1 m (largo especial). Los listones de pino serán afianzados a la estructura metálica según se indica en planimetría mediante Tornillos Tirafondo cabeza TORK madera 75 mm x 4,8 mm (MAMUT - COLOR: RUSPERT) o similar técnico.



Tornillo Tirafondo, cabeza TORK madera 75 mm x 4,8 mm – MAMUT (Color: Ruspert) / Imagen referencial.

#### 4.3.- REVESTIMIENTO METÁLICO

##### 4.3.1.- Letrero "REQUÍNOA", acero inoxidable, e= 6 mm

Se consulta "Letrero REQUÍNOA" instalado sobre marco lateral de la estructura metálica según diseño en planimetría. El letrero se ejecutará en una plancha de acero inoxidable de 6 mm de espesor. Las letras y perforaciones serán cortadas con láser y el escudo grabado con láser.

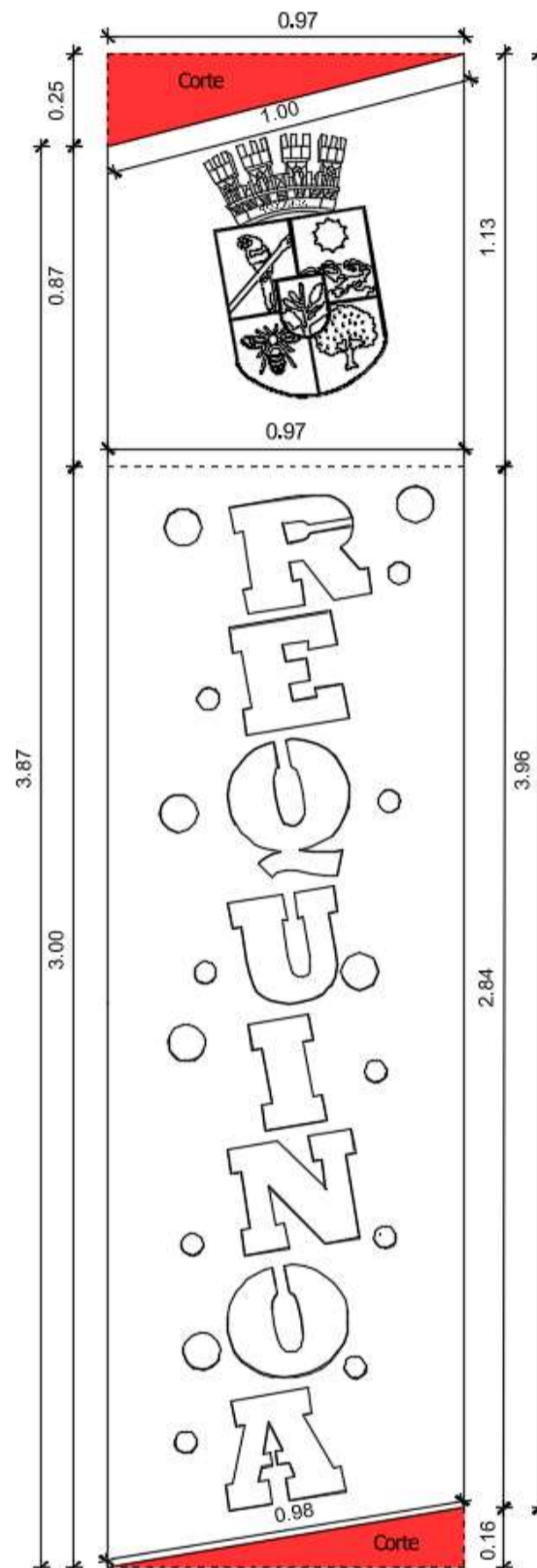

Modelo de letrero. Plancha acero inoxidable 6mm. Técnica de letras: corte laser. Técnica de escudo: grabado laser.

#### **4.3.2.- Revestimiento Zinc liso, e= 0,35 mm**

En la parte posterior del letrero, en la sección del escudo, se instalará un forro o revestimiento para protección de la humedad, afianzado a la estructura metálica del pilar, según indicación en planimetría.

#### **4.4.- PINTURAS**

##### **4.4.1.- Esmalte Anticorrosivo Triple Acción Metal**

Se consulta pintura de estructura metálica, dos manos. La pintura a utilizar será **Esmalte Anticorrosivo Triple Acción Metal Reforzado, Verde Petroleo, Semi Brillante - Sherwin Williams (o similar técnico)**, que será aplicada según instrucciones del fabricante, en dos manos mínimo, o todas las necesarias para obtener un acabado perfectamente uniforme y cada nueva mano será aplicada estando perfectamente seca la anterior.

Se deberá considerar limpieza de las superficies, las que deberán estar libres de polvo, grasas, aceites y otros contaminantes. Todas las superficies pintadas serán debidamente protegidas y, en todo caso, será responsabilidad del contratista reparar los daños que sufran las pinturas antes de la recepción de la obra.



Esmalte Anticorrosivo Triple Acción Metal Reforzado, Verde Petroleo, Semi Brillante - Sherwin Williams. (REFERENCIAL)

##### **4.4.2.- Protector De Maderas**

Se consulta pintura de madera para revestimiento de banca. La pintura a utilizar será **Cerestain Deck Protector De Maderas – Cerecita, Color: Verde (o similar técnico)**, acabado satinado, que será aplicada según instrucciones del fabricante, en dos manos mínimo, recomendable aplicada 24 horas la primera mano.

Se deberá considerar limpieza de las superficies, las que deberán estar libres de polvo, grasas, aceites y otros contaminantes. Todas las superficies pintadas serán debidamente protegidas y, en todo caso, será responsabilidad del contratista reparar los daños que sufran las pinturas antes de la recepción de la obra.



Cerestain Deck Protector De Maderas - Cerecita (Color: Verde). (REFERENCIAL).

## **5.- INSTALACIÓN LUMINARIA SOLAR**

### **5.1.- FOCO SOLAR CON PANEL POSICIONABLE**

Se consulta instalación de foco solar con panel posicionable (DEC-FOCO-60 Decosolar, o similar técnico). La instalación se llevará a cabo según indica la planimetría. El panel se posicionará sobre la cubierta en estructura metálica dispuesta para dicho fin. El cable se pasará a través de la misma estructura, según detalle.

Lúmenes: 6000

Tamaño Foco LED: 331 x 103 x 79 mm

Tamaño Panel: 384 x 196 x 22 mm

**Sin sensor de movimiento.**



Imagen referencial. DEC-Foco-60.

## **6.- ASEO FINAL Y RETIRO DE EXCEDENTES**

### **6.1.- Aseo final**

Se deberá retirar todo el material excedente proveniente de la obra, los escombros resultantes deberán ser depositados en botaderos autorizados.

Previo a la entrega de la obra final deberá efectuarse una limpieza general de toda el área intervenida.

#### **NOTA:**

**SE PROCEDERÁ SEGÚN LAS NORMAS CHILENAS, ORDENANZA GENERAL DE URBANISMO Y CONSTRUCCIONES Y EL BUEN ARTE DE CONSTRUIR.**



Daniela Fernanda Faune Lagos  
Arquitecto SECPLA  
Municipalidad de Requínoa

Requínoa, Marzo 2026.-

## FORMULARIO GEO-CGR

Nombre Licitación: Paraderos Requínoa Ruta 5, Dirección Norte y Dirección Sur.

Corresponde a una Licitación de Obra (indicar):    SI  NO

(Marcar con una X)

### 1.- Modalidad de Contratación

<input checked="" type="checkbox"/>	Suma Alzada
<input type="checkbox"/>	Llave en Mano
<input type="checkbox"/>	Pago contra recepción
<input type="checkbox"/>	Administración delegada
<input type="checkbox"/>	Concesiones
<input type="checkbox"/>	A serie de precios unitarios

### 2.- Tipo de Financiamiento

<input checked="" type="checkbox"/>	Presupuesto propio
<input type="checkbox"/>	Presupuesto otro(s) organismo público*
<input type="checkbox"/>	Presupuesto propio y otros organismos públicos*
<input type="checkbox"/>	Otros organismos públicos*
<input type="checkbox"/>	Otros

\*Indicar: Gobierno Regional, Región Libertador General Bernardo O'Higgins.

3.- Servicio Contratante: **Municipalidad de Requínoa**

4.- Servicio Mandante: **Municipalidad de Requínoa**

5.- Código BIP: **N/A**

6.- Código INI: **N/A**

## 7.- Clasificación de la Obra

X	Transporte Terrestre
	Portuarias y aeroportuarias
	Edificaciones Publicas
	Salud y sanidad
	Educación y Cultura
	Áreas verdes, espacio público y equipamiento
	Deporte
	Hidráulicas
	Habitacional

## 8.- Comuna: Requínoa

## 9.- Inicio Estimado: 18.05.2026

## 10.- Termino Estimado: 30.06.2026

**Nota 1: Punto 9 y 10,** deben ser tiempos estimados considerando la fecha de acta de terreno y el plazo de ejecución. Pueden variar de acuerdo a los plazos que se indiquen en la plataforma [www.mercadopublico.cl](http://www.mercadopublico.cl).

**Nota 2:** Adjuntar Plano con la ubicación exacta y dirección correspondiente el proyecto, para ingresar en la georreferenciación, si existe más de un punto de localización debe detallar el tramo y cada uno de los puntos necesarios para ingresar al mapa con la mayor exactitud posible.

**Nota 3:** Adjuntar convenio, oficio, ordinario o resolución en caso de existir.

Según la **Contraloría General de la República**, "Se entenderá por **contrato de obra** aquel por el cual se encarga la construcción, conservación, modificación, restauración, mejoramiento o demolición de un bien inmueble, salvo las mantenciones y reparaciones de edificaciones imputables al subtítulo 22 del clasificador presupuestario, o su equivalente, sobre bienes y servicios de consumo.

En todo caso, se asumirá siempre ese carácter respecto de todo aquel contrato financiado total o parcialmente con cargo al subtítulo 31, ítem 02, asignación 004, del referido clasificador".



Daniela Faune Lagos  
Arquitecto SECPLA

Requínoa, 25.03.2026



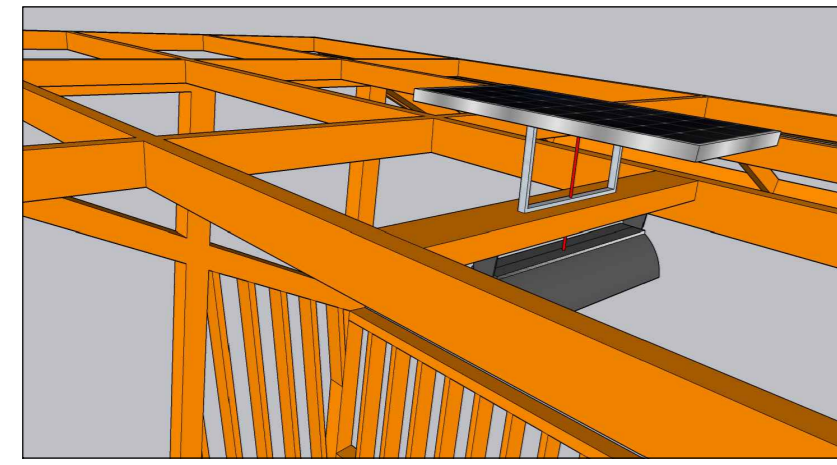

Detalle Panel y Foco Solar  
ESCALA 5:1

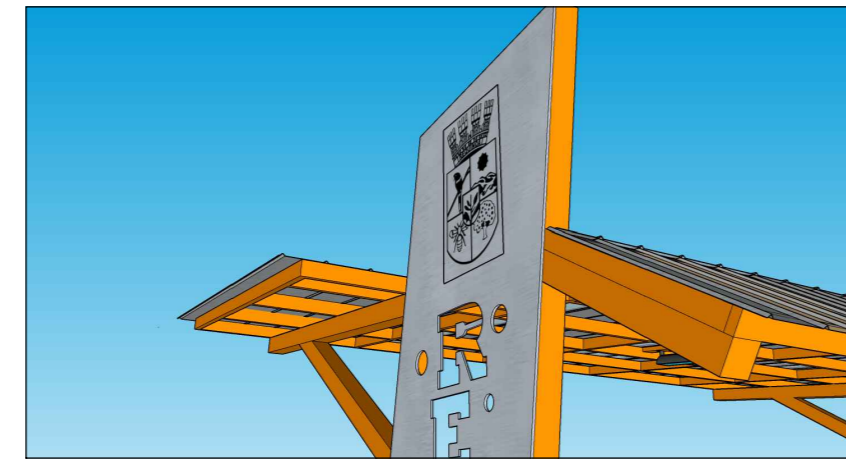

Detalle Alero y Letrero Requinoa  
ESCALA 5:1

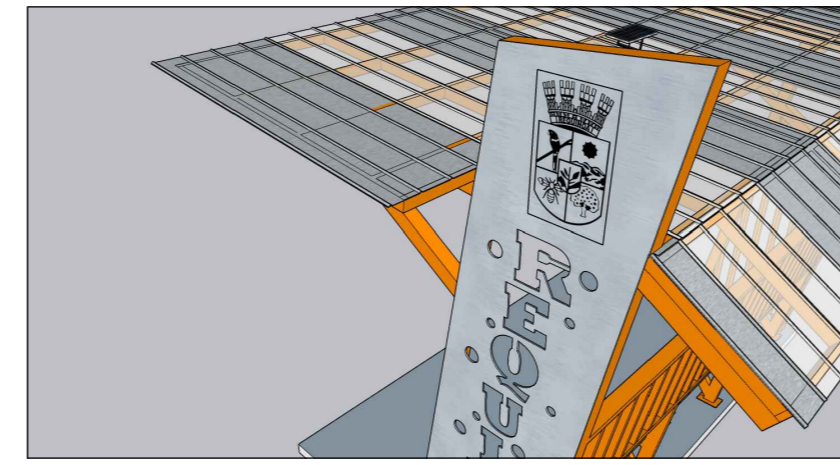

Detalle Cubierta y Letrero Requinoa  
ESCALA 5:1

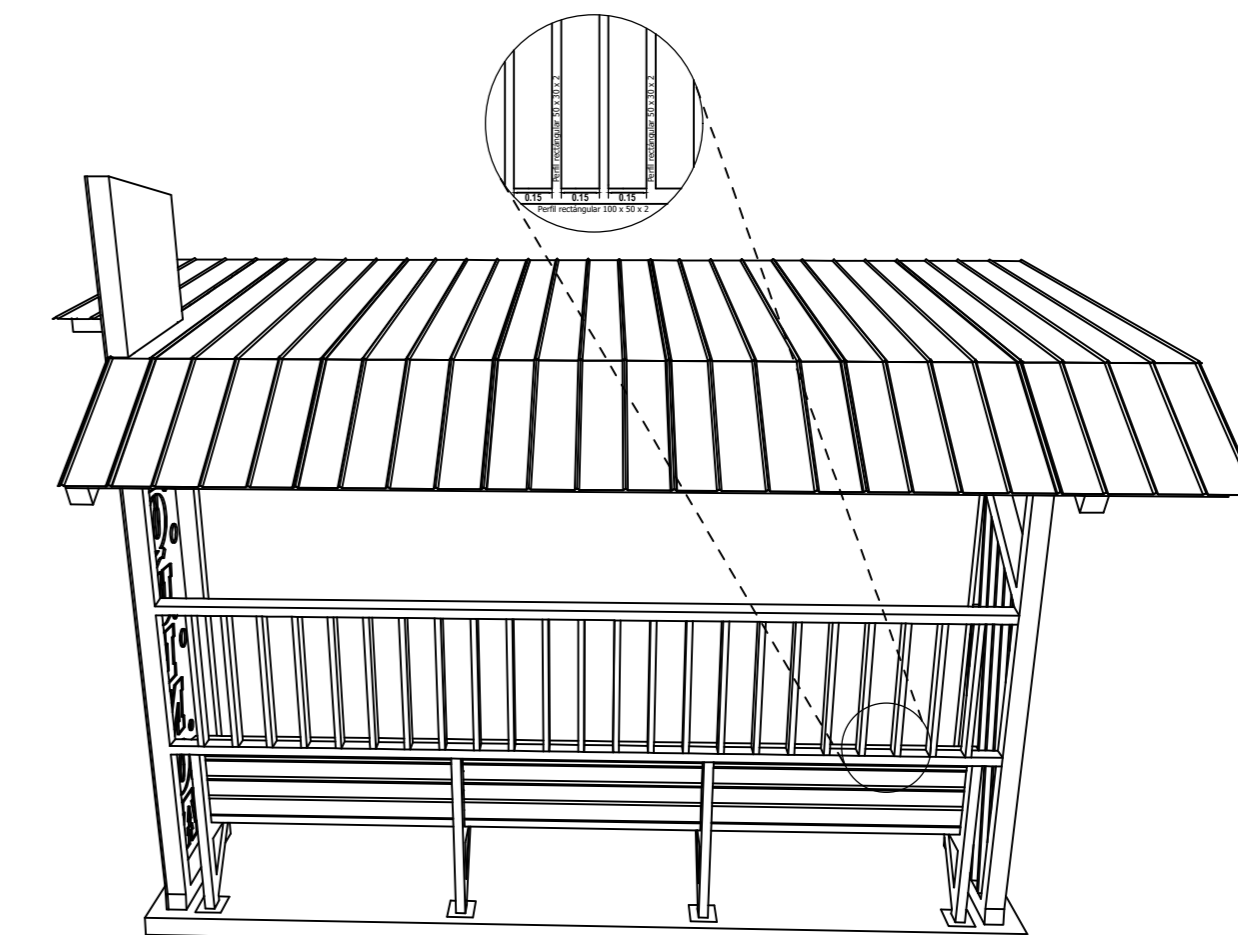

Elevacion Posterior Paradero  
Escala 1 : 25

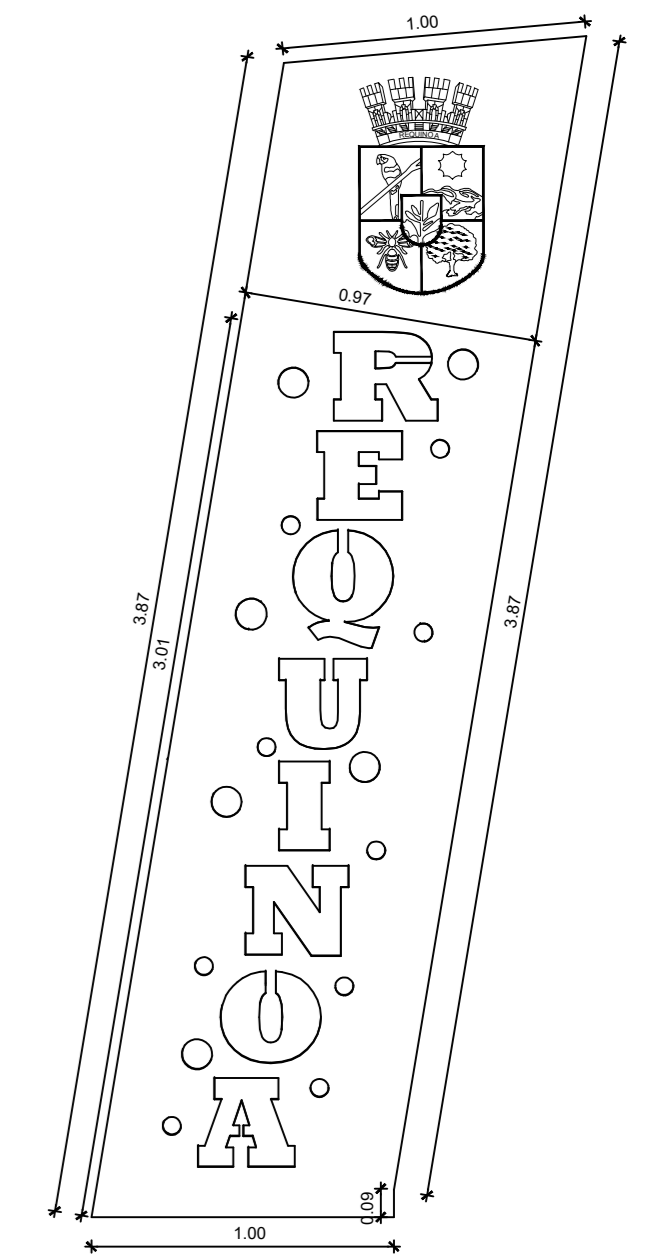

Letrero Requinoa  
Escala 1 : 50

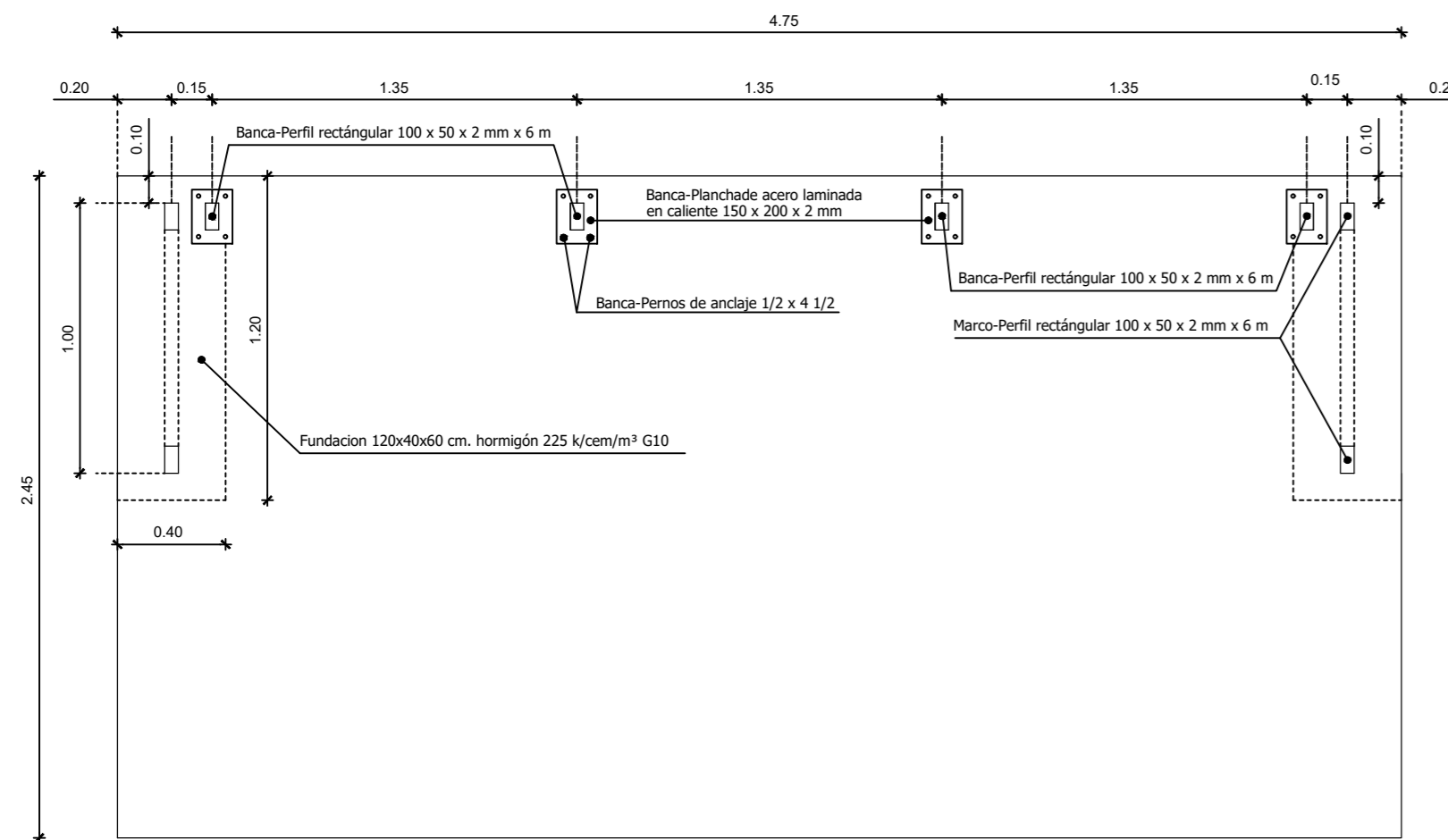

Planta Fundaciones y Estructuras  
Escala 1 : 25

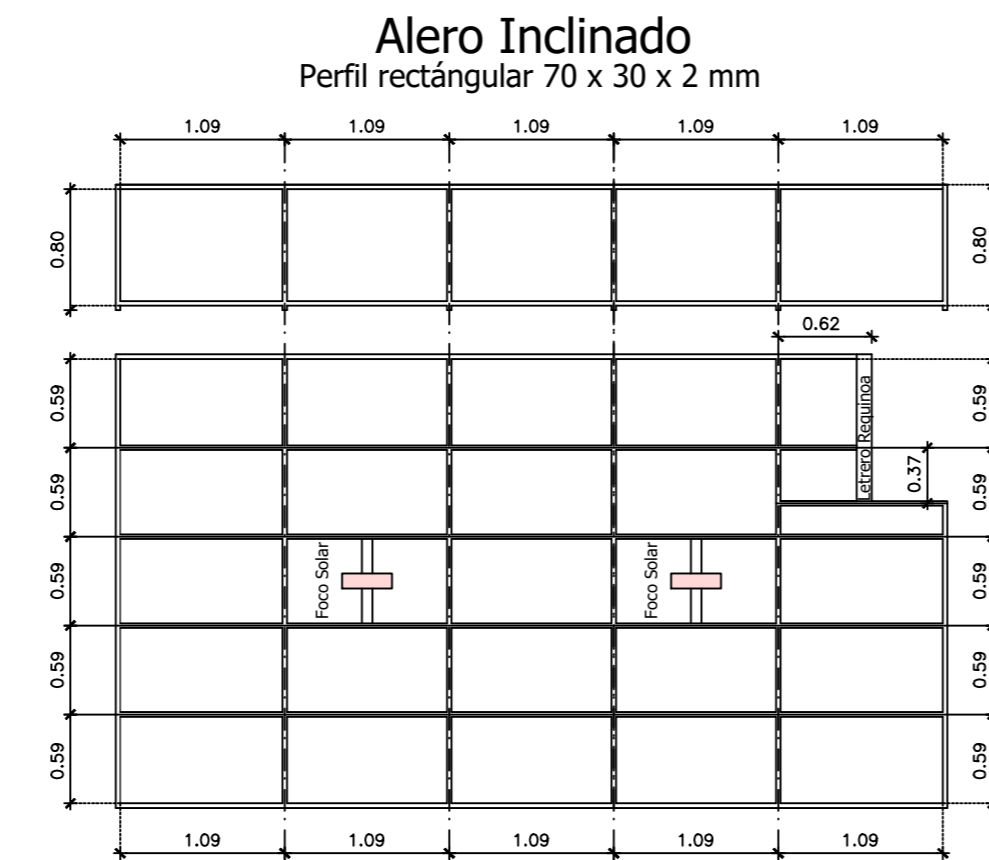

Planta de Techumbre  
Perfil rectangular 70 x 30 x 2 mm  
Escala 1 : 50

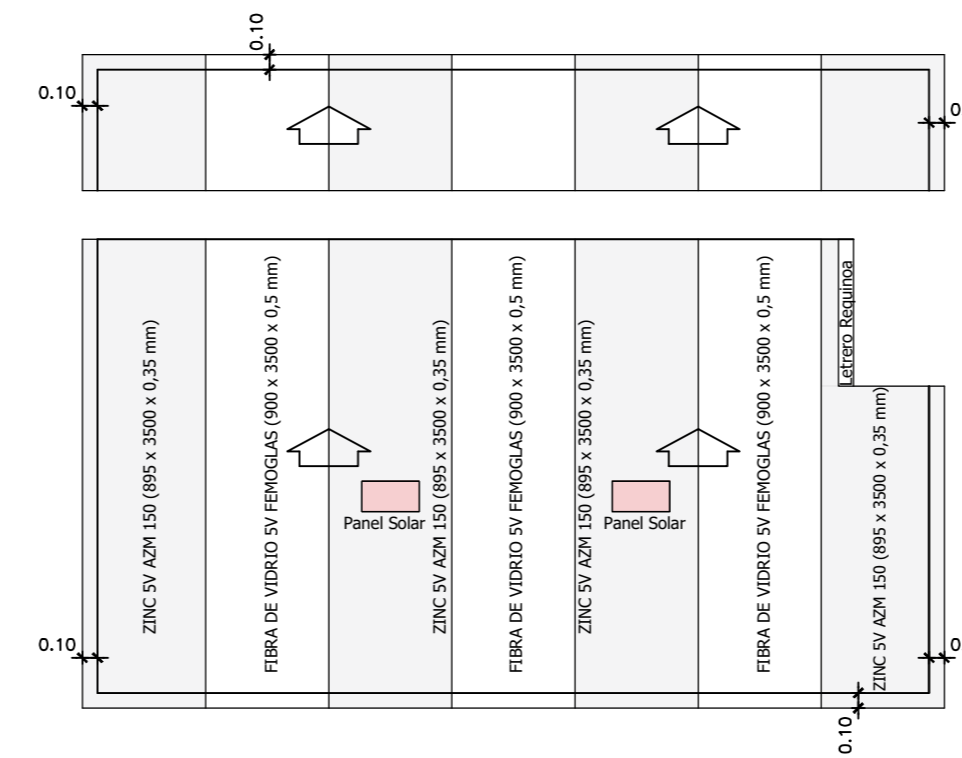

Planta de Cubierta  
Perfil rectangular 70 x 30 x 2 mm  
Escala 1 : 50

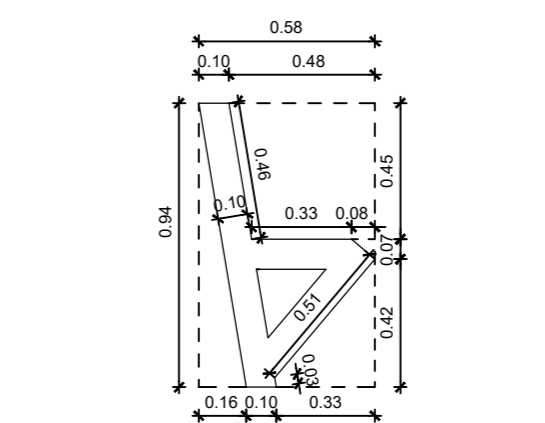

Trazado Banca Paradero  
Escala 1 : 25

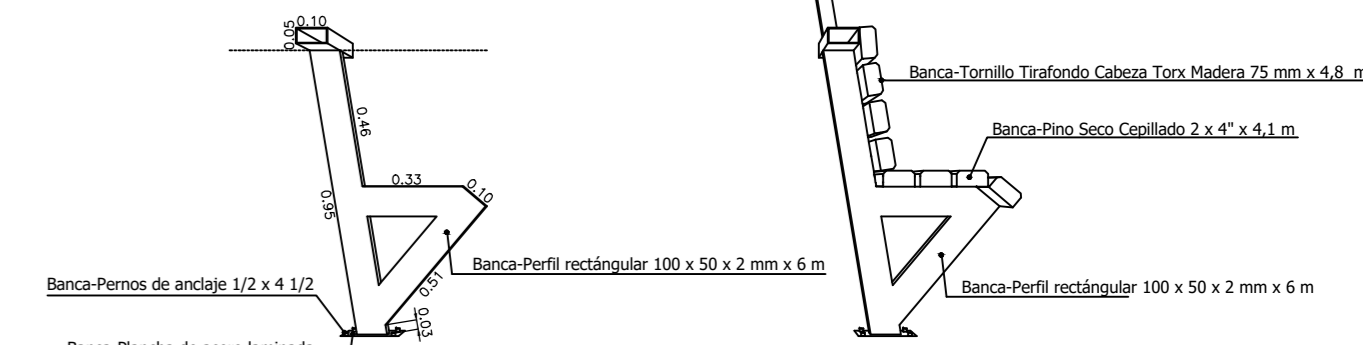

Elevacion Banca  
Escala 1 : 25

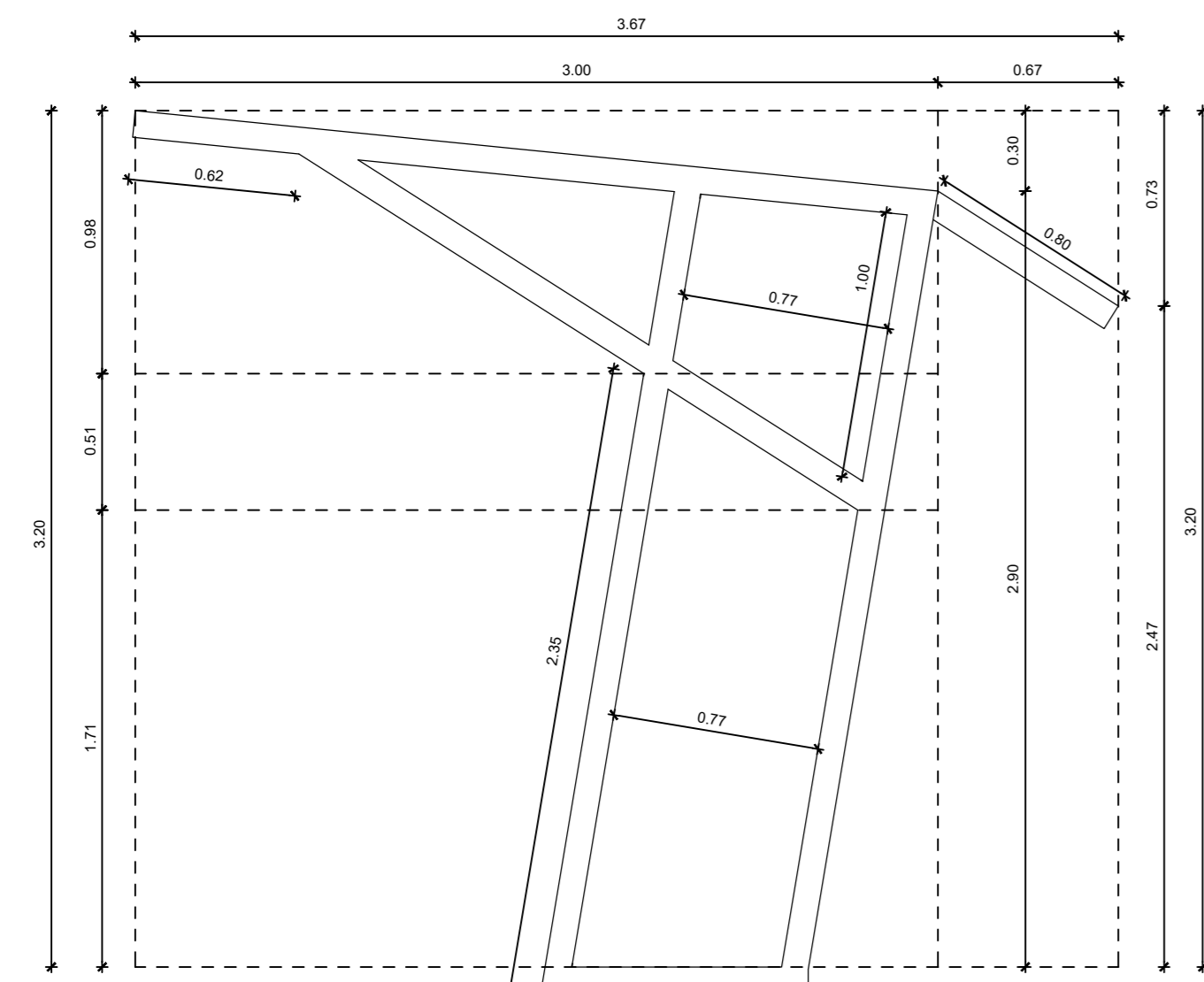

Trazado Marco Paradero  
Escala 1 : 25

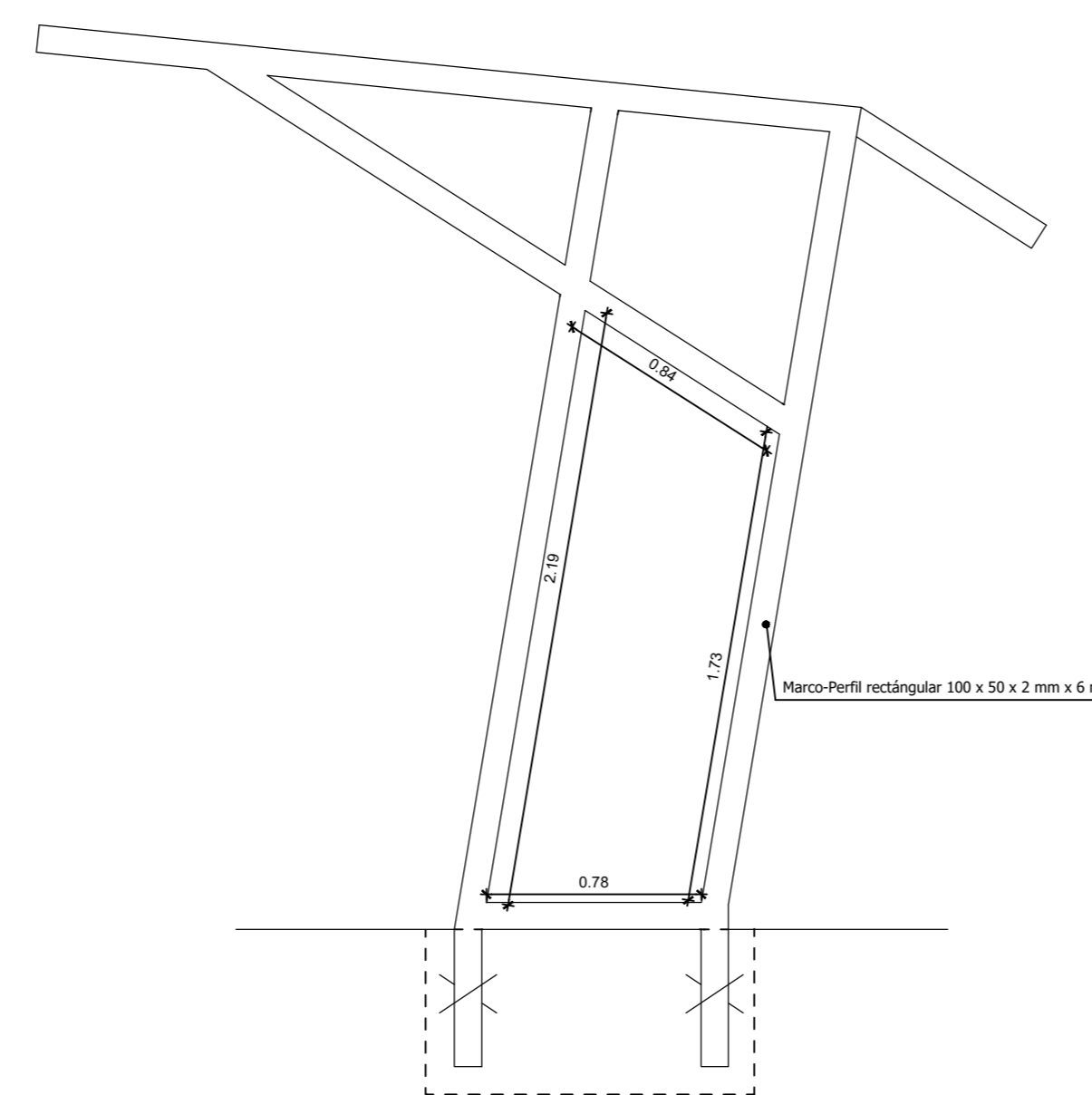

Elevacion Marco Paradero  
Escala 1 : 25

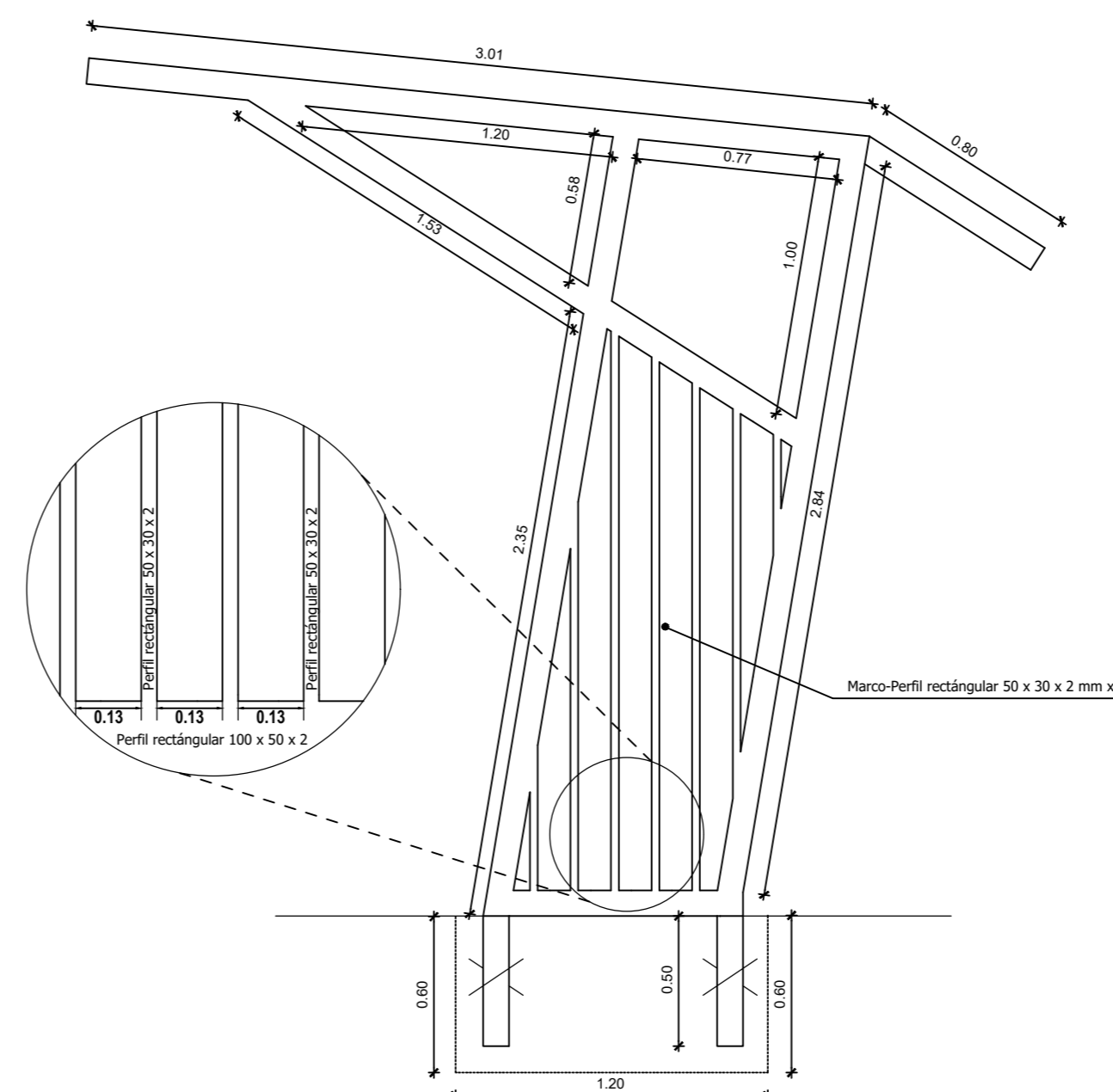

Detalle Marco Paradero  
Escala 1 : 25



Vista Lateral Paradero  
ESCALA 5:1

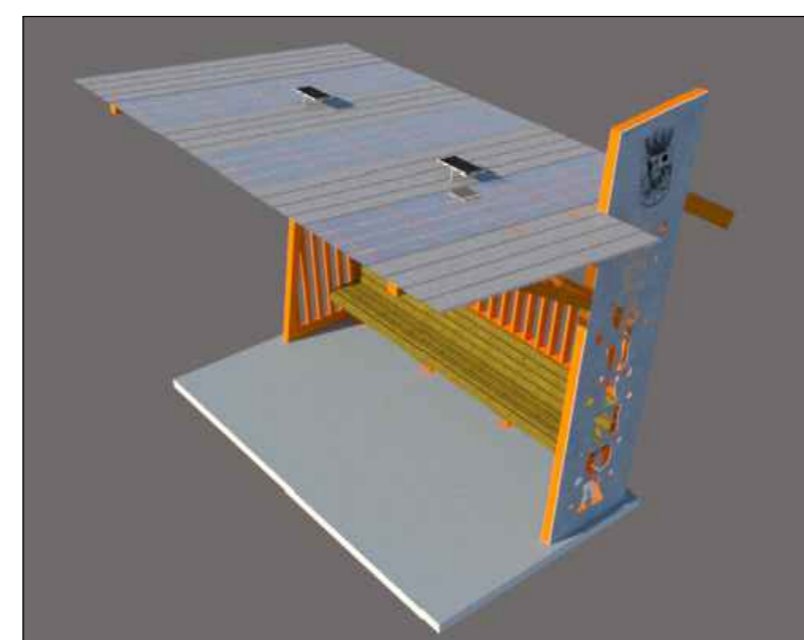

Vista Cubierta Paradero  
ESCALA 5:1



Vista Lateral Paradero  
Escala 1 : 50



Ubicación Paraderos  
ESCALA 5:1



SECEPLA

SECRETARÍA DE PLANIFICACIÓN  
I. MUNICIPALIDAD DE REQUINOA

PROYECTO  
CONSTRUCCIÓN PARADEROS RUTA 5  
DIRECCION NORTE Y DIRECCION SUR

CONTENIDO  
- UBICACIÓN PARADEROS EN RUTA 5  
- DETALLE FUNDACIONES DE PARADEROS  
- PLANTA FUNDACIONES Y ESTRUCTURAS  
- DETALLE FUNDACIONES  
- PLANTA TECHUMBRE  
- PLANTA DE CUBIERTA

UBICACION  
RUTA 5 - REQUINOA

PROVINCIA  
CACHAPUAL

REGION  
VI - O'HIGGINS

COMUNA  
REQUINOA

PROPIETARIO

I. MUNICIPALIDAD DE REQUINOA - RUT: 49.081.300-9  
II. WALDO ANTONIO VALDIVIA MONTECROSSO - RUT: 8.278.854-4

PROFESIONAL RESPONSABLE

DANIELA PAINE LANGOS / ARQUITECTO  
RUT: 15.154.463-5

ESCALA  
DESCRIBIDAS EN PLANO

FECHA  
MARZO 2024

VERSION  
1/1

DEBIDO  
RODRIGO PARADA ALARCÓN



**MAT: Solicita autorización para iniciar proceso de licitación que se indica.**

**DE: DIEGO MORALES SOTO  
DIRECTOR SECPLA**

**A: WALDO VALDIVIA MONTECINOS  
ALCALDE ILUSTRE MUNICIPALIDAD DE REQUÍNOA**

- 1.- A través del presente tengo a bien solicitar a Ud., su autorización para dar inicio al proceso de Licitación Pública en el Portal [www.mercadopublico.cl](http://www.mercadopublico.cl), para contratación de **“PARADEROS REQUÍNOA RUTA 5, DIRECCIÓN NORTE Y DIRECCIÓN SUR”**.
- 2.- Se adjuntan Bases Administrativas Generales, Bases Administrativas Especiales, Formatos, Especificaciones Técnicas y Planimetría.
- 3.- Solicito designar dentro de la comisión evaluadora de ofertas a: Elisa Herrera Vergara, Constructor Civil, SECPLA; Cristian Donoso Maturana, Arquitecto, SECPLA; Pilar Gutiérrez Caro, Ingeniero Constructor, DOM y Daniela Faune Lagos, Arquitecto, SECPLA o quienes los subroguen.
- 4.- El gasto correspondiente a **“PARADEROS REQUÍNOA RUTA 5, DIRECCIÓN NORTE Y DIRECCIÓN SUR”**, se deberá imputar a la Cuenta Presupuestaria 215-31-02-004-231-901, Servicios Comunitarios / Proyectos Municipales, según Certificado de Disponibilidad Presupuestaria N° 347/2026, de fecha 20.03.2026.

Para su conocimiento y superior resolución,

Saluda atentamente,

**DIEGO MORALES SOTO  
DIRECTOR SECPLA**



DJMS

Firmado electrónicamente  
DIEGO JOAQUIN MORALES SOTO  
SECPLA

URL Verificación: <https://intranet.requinoa.cl/verificarDocumento/q500D69ZvPg43Ua>  
Este documento ha sido firmado electrónicamente de acuerdo con la Ley N° 19.799.



**BASES ADMINISTRATIVAS ESPECIALES**

**PROYECTO:**

**“PARADEROS REQUÍNOA RUTA 5, DIRECCIÓN NORTE Y DIRECCIÓN SUR”**

**1.- GENERALIDADES**

La Municipalidad de Requínoa llama a Propuesta Pública, a través del portal [www.mercadopublico.cl](http://www.mercadopublico.cl), para la ejecución del proyecto **“PARADEROS REQUÍNOA RUTA 5, DIRECCIÓN NORTE Y DIRECCIÓN SUR”**. Esta licitación se registrará por lo dispuesto en las presentes Bases y demás antecedentes, los que formarán parte integrante del Contrato que se suscriba entre la Municipalidad y el Oferente elegido.

El contratista no tomara ventaja para su provecho de ningún error u omisión de los planos, especificaciones y de otros antecedentes, para lo cual deberá estudiar los planos del proyecto y otros que incluyan la licitación, en todos sus detalles y **si hubieren errores u omisiones se tendrán que dar a conocer a la Unidad técnica, a través del periodo de Aclaraciones de la Propuesta**, cualquier duda que surja del proyecto, en alguna etapa de la obra, con posterioridad a la aceptación de la propuesta o durante la ejecución de la obra, deberá someterse al dictamen en la Inspección Técnica de la obra.

Se entenderá que forma parte de las presentes bases toda la reglamentación vigente que diga relación con los proyectos a ejecutarse como la Ley y Ordenanza General de Urbanismo y Construcciones, Planos Reguladores, Plano Intercomunal, Leyes y Reglamentos de los distintos servicios y/o empresas como agua potable, alcantarillado, energía eléctrica, pavimentación, gas, Código Sanitario, etc., cuando corresponda, y las respuestas a las consultas y/o aclaraciones de haberlas.

Asimismo, este servicio será realizado dando cumplimiento a la Normativa Legal y reglamentaria establecida sobre la materia:

- La Constitución Política del Estado
- Ley N° 18.575 Bases Generales de la Administración del Estado
- Ley N° 18.695 Orgánica Constitucional de Municipalidades.
- Ley N° 19.880 Procedimientos Administrativos
- Ley N° 19.653 Sobre Probidad Administrativa
- Ley N° 20.285 Sobre Acceso a la Información Pública
- Código Civil
- Ley 21.634, que moderniza la Ley N° 19.886 y otras leyes, para mejorar la calidad del gasto público, aumentar los estándares de probidad y transparencia e introducir principios de economía circular en las compras del estado.
- El Reglamento General sobre instalaciones domiciliarias de Alcantarillado y Agua Potable, incluso las disposiciones internas de la Empresa de Servicios Sanitarios respectiva.
- La Ley General de Servicios Eléctricos, incluidos los reglamentos internos de la superintendencia de electricidad y combustibles.
- Ley N° 19.300 de Bases Generales del Medio Ambiente y Reglamento de Sistema de Evaluación de Impacto Ambiental.
- Código del Trabajo
- Ley N° 16.744, que establece normas sobre accidentes del trabajo y enfermedades profesionales.
- Ley 20.123, que regula el trabajo en régimen de subcontratación, el funcionamiento de las empresas en servicios transitorios y el contrato de trabajo de servicios transitorios.

Estos documentos no se adjuntan a la presentes Bases y antecedentes por saberse y entenderse conocidos por los oferentes.

**2.- PARTICIPANTES**

Podrán participar todas aquellas Personas Naturales y Jurídicas, con iniciación de actividades ante SII y que no tengan litigios pendientes con el Municipio de Requínoa, como así mismo estén previamente inscritos en [www.mercadopublico.cl](http://www.mercadopublico.cl) y cumplan con las habilidades que exige el Reglamento de la Ley 21.634, que moderniza la Ley N° 19.886 y otras leyes “Bases sobre contratos administrativos de suministro y prestación de servicios”.

Además, al momento de contratar deberán declarar que no mantienen conflicto de interés con el Municipio, como así mismo declarar que no tiene Condenas por Prácticas Antisindicales o Infracción a Derechos Fundamentales del Trabajador, debiendo ser ingresadas en soporte papel, cuando se formalice el Contrato.

**3.- FINANCIAMIENTO**

FINANCIA : Municipalidad de Requínoa.

**4.- TIPO DE CONTRATO**

Este Contrato será a Suma Alzada, en donde las cantidades de obras se entienden inamovibles, y las cubicaciones constituyen un punto de exclusiva responsabilidad del adjudicatario, asumiendo aquel las diferencias que pudieran existir y con ello la contingencia o pérdida, y por otra, que solo procede el pago de obras extraordinarias cuando estas derivan de un cambio de

proyecto que no pudo tener en cuenta el contratista al momento de presentar su oferta y fueren indispensables para dar cumplimiento al convenio.

**5.- UNIDAD TECNICA**

UNIDAD TECNICA : Municipalidad de Requínoa.

**6.- PRESUPUESTO REFERENCIAL**

El monto referencial para la ejecución de las obras corresponde a \$ 30.000.000.- IVA incluido.

**7.- ACEPTACION DE LAS BASES**

Las presentes Bases Administrativas Especiales, Generales y los Anexos de esta licitación, como asimismo, cualquier documento que las interprete o complemente, se entenderán conocidas y obligatorias para todos los participantes y para todos los efectos legales serán parte integrante de la relación contractual que se establezca con la I. Municipalidad de Requínoa.

**8.- TIPO DE ADJUDICACIÓN**

Propuesta Pública a través de portal [www.mercadopublico.cl](http://www.mercadopublico.cl).

**9.- DISPONIBILIDAD DE ANTECEDENTES**

Todos los antecedentes necesarios para el buen conocimiento de la obra a ejecutar se encontrarán digitalizados en el portal [www.mercadopublico.cl](http://www.mercadopublico.cl).

**10.- CALENDARIO DE ACTIVIDADES**

El calendario de Etapas y Plazos será informado a través del portal [www.mercadopublico.cl](http://www.mercadopublico.cl).

**11.- VISITA A TERRENO**

La visita a terreno será de carácter **OBLIGATORIA**, no obstante no se contemplan la realización de visitas técnicas simultáneas entre los oferentes que participen del proceso. Se deberá coordinar fecha y hora por cada empresa interesada en el estudio y postulación del proceso de compras para la realización de la visita a terreno, se deberá enviar un correo al: [visitas.terrenosecpla@requinoa.cl](mailto:visitas.terrenosecpla@requinoa.cl); y dicha visita será certificada por un profesional de la Dirección de SECPLA, dado que es la instancia en donde el contratista observara de manera presencial el lugar donde se ejecutara la obra.

Los oferentes podrán solicitar la visita a terreno dentro de los cuatro primeros días de publicada la presente Licitación (días hábiles Lunes a Viernes), al correo [visitas.terrenosecpla@requinoa.cl](mailto:visitas.terrenosecpla@requinoa.cl), aquellos oferentes que soliciten agendar posterior a la primera semanas de publicada la Licitación, no serán considerados.

En la Plataforma de Mercado Publico en Etapas y Plazos se indicara la **fecha tope para agendar la Visita a Terreno** a través del correo electrónico.

Cada Oferente que solicite agendar la visita a terreno deberá indicar los siguientes datos:

- Razón Social de la Empresa
- Rut de la Empresa que postulara
- Teléfono de Contacto
- Correo Electrónico

Posterior a lo indicado, la unidad solicitante procederá a agendar la fecha y hora con cada oferente que solicito dentro del plazo estipulado en la plataforma la visita a terreno.

Es responsabilidad de cada Oferente revisar el correo que indicaron con anterioridad, ya que a través de este se indicara la fecha y hora de la Visita.

El Contratista deberá aceptar el terreno en el cual se emplazarán las obras que se le han encomendado, cuyas condiciones de relieve, topografía, calidad y todas las demás características superficiales, geológicas, climáticas u otras que pueden incidir directamente en la ejecución de las obras, conoce y acepta, sin tener observación o reserva al respecto, declarando, además que se ha verificado las condiciones de abastecimiento de mano de obra, materiales y vialidad de la zona, respecto de las que tampoco tiene reservas

La visita se firmara "ACTA DE VISITA A TERRENO", documento que subirá al portal de Mercado Publico, para conocimiento de todos Oferentes, sin embargo no se considerará dentro de la evaluación de antecedentes.

## 12. – PLAZO DE EJECUCIÓN

Sera propuesto por el oferente adjudicado a través de carta Gantt no siendo este superior a **60 días corridos**. Se podrá suspender los plazos para tramitar permisos en servicios tales como:

- Tramitación Factibilidad Servicios Básicos.
- Tramitación de Proyectos de Especialidad.
- Solicitar autorización y/o resolución con algún organismo Público Externo y/o privado.
- Permiso y recepción Municipal.

Esta “suspensión de plazo” empezará a contar de la fecha de ingreso de los respectivos expedientes a tramitación, previa presentación de documento que respalde dicho ingreso. El plazo se reactiva una vez que se cuente con el respectivo Decreto Alcaldicio que lo autorice.

Todo lo anterior deberá quedar estampado en el libro de obras.

## 13.- ANTICIPO

No se contempla anticipo.

## 14.- PRESENTACIÓN DE LAS OFERTAS

Las propuestas se presentarán a través del Portal [www.mercadopublico.cl](http://www.mercadopublico.cl), en: “**Documentos Administrativos**”; “**Documentos Técnicos**”, y “**Documentos Económicos**”.

### 14. a.- Documentos que deberá ingresar el oferente en: “Documentos Administrativos”:

- a.1. **Formato N° 1 Hoja de individualización del oferente**, consignándose nombre completo, RUT o C.I., domicilio, teléfono (De la empresa y su representante).
- a.2. **Formato N° 2 Experiencia del Oferente**, según formato que se adjunta.
- a.3. **Respaldos** indicados en el punto N°15 denominado: “Adjudicación de la Propuesta”; ítem: Documentos Que Validan Experiencia, u otro que sea necesario para complementar la oferta.
- a.4. **Formato N°5, Declaración Jurada Simple**, según formato que se adjunta.

### 14. b.- Documentos que deberá ingresar el oferente en “Documentos Técnicos”

El oferente deberá ingresar su oferta en el portal [www.mercadopublico.cl](http://www.mercadopublico.cl) hasta el día y hora indicados en el portal como cierre de oferta.

#### b.1. Programa de trabajo

b.1.1 Carta Gantt, detallando la secuencia de sus operaciones en concordancia con las partidas señaladas en el presupuesto y con el plazo de ejecución y su formato en días. El formato de este documento será propuesto por el contratista y subirlo escaneado al sistema.

#### b.2. Formato 6: Propuesta Personal Comprometido

Según profesionales requeridos en la obra, según O.G.U.C.

El cual será acreditado mediante el ingreso en la plataforma del Certificado de Título del profesional responsable de la obra.

b.3 Certificado de Antecedentes Comerciales del Contratista con fecha de emisión no superior a 30 días. (Certificado emitido por la Cámara de Comercio o DICOM).

b.4 Certificación de la Dirección del Trabajo que acredite que el contratista no registra deudas laborales o previsionales morosas o, si las tiene, copia o fotocopia legalizada del convenio de pago correspondiente con fecha de emisión no superior a 30 días, de no presentar estos documentos al momento de apertura quedara fuera del proceso licitatorio.

**b.5** Certificado de la Tesorería General de la República que acredite que no tiene deuda fiscal morosa a la fecha de presentación de los estados financieros, con fecha de emisión no superior a 30 días. En caso de tener deuda fiscal morosa, deberán presentar copia o fotocopia legalizada del convenio de pago ante la Tesorería General de la República, de no presentar estos documentos al momento de apertura quedara fuera del proceso licitatorio.

**b.6** Certificado de Constancia de Capital Comprobado (emitido por una entidad bancaria), en que se acredite una capacidad económica igual o superior al 30% del monto total a contratar.

Para los efectos de la propuesta se entenderá capacidad económica a la resultante de la siguiente ecuación:

$$C.E. = T.A. - (T.P. - PAT. + 0.30 \times M.T.O)$$

Donde:

C.E. = CAPACIDAD ECONÓMICA  
T.A. = TOTAL ACTIVOS  
T.P. = TOTAL PASIVOS  
PAT = PATRIMONIO  
M.T.O. = MONTO TOTAL DE OBRAS EN EJECUCIÓN

Nota: Para el caso en que una institución financiera no emita la capacidad económica solicitada según formula anterior, se aceptara una certificación de la respectiva institución financiera que respalde capacidad económica igual o superior al 30% del monto total a contratar

**14.c.- Documentos que deberá ingresar el oferente en "Documentos Económicos":**

El oferente deberá ingresar su oferta en el Portal [www.mercadopublico.cl](http://www.mercadopublico.cl), hasta el día y hora indicados en el portal como cierre de oferta.

**c.1. Formato N° 3: Presupuesto Detallado por Partidas** de acuerdo a Especificaciones Técnicas, firmado por el oferente, según formato que se adjunta.  
De no ingresar este formato quedará fuera de bases, no pudiendo continuar su participación en la licitación.

No se podrá modificar el monto ofertado del formato N°3.

**c.2.- Formato N° 4 "Oferta Económica y plazo"**, se deberá indicar el valor neto, I.V.A. y el valor total de la oferta, más el plazo de ejecución de la obra licitada.

Si cualquiera de estos documentos, no son presentados a la fecha de cierre de recepción de ofertas, será marginado del proceso de licitación.

**NOTA**

El proponente deberá ingresar en el portal [www.mercadopublico.cl](http://www.mercadopublico.cl), todos los documentos indicados en las presentes bases escaneados, debiendo individualizar: Documentos Anexos, Oferta Económica y Documentos Administrativos.

**15.- ADJUDICACIÓN DE LA PROPUESTA**

La apertura electrónica se efectuara a través del portal [www.mercadopublico.cl](http://www.mercadopublico.cl), en dos etapas: Etapa 1: Calificación de los oferentes y Etapa 2: Oferta económica.

Los Proveedores que participen deberán dar cumplimiento a los requisitos establecidos en el punto N° 14 "Presentación de las Ofertas" de las presentes Bases Administrativas Especiales. Aquellas ofertas que no cumplen con los requerimientos solicitados, quedaran marginadas de la propuesta.

Será requisito indispensable para que las ofertas puedan ser consideradas, que la propuesta cumpla con los requisitos establecidos en las bases, de lo contrario la oferta quedara INADMISIBLE. La omisión, distorsión o falsificación de cualquiera de los antecedentes requeridos, será causal de rechazo inmediato de la propuesta presentada. La evaluación será efectuada asignando de acuerdo al siguiente detalle:

**CRITERIOS DE EVALUACION:**

N°	ETAPA	CRITERIO	PORCENTAJE	RANGOS		
1	Etapa 1): Calificación de los oferentes. 100%	1.- Experiencia. (0.55)	55%	El puntaje se asignará de acuerdo a mayor cantidad de proyectos entre oferentes. Se considerarán como experiencia proyectos relativos a: <b>Construcción de estructuras metálicas y ejecución de letreros que consideren corte laser y/o grabado laser, en los últimos 5 años.</b>		
		2.- Cumplimiento Contractual. (x 0.15)	15%	No Presenta ningún término anticipado de contrato ni irregularidades en la ejecución de obras con esta municipalidad.	=	100 puntos
				Presenta uno o más términos anticipados de contrato, o irregularidades, con esta municipalidad.	=	0 puntos
		3.- Cumplimiento de los Requisitos formales. (x 0.30)	30%	Cumple con los requisitos formales, en la apertura Administrativa y técnica.	=	100 puntos
				Cumple con los requisitos posteriores a la apertura Administrativa y técnica.	=	50 puntos
				No cumple con los requisitos en la apertura Administrativa y técnica.	=	0 puntos
2	Etapa 2): Oferta Económica. 100%	1.- Precio. (x 0.95)	95%	Puntaje Precio = (mínimo entre los oferentes) / precio X 100.		
		2.- Plazo de entrega. (0.05)	5%	Obtendrá mayor puntaje la empresa que presente menor plazo de instalación y entrega, según especificaciones Técnicas.		

**ETAPA 1) CALIFICACIÓN DE LOS OFERENTES (puntaje máximo 100 puntos):**

**15.1 Experiencia del oferente (55%):**

En este caso el puntaje se evaluará considerando la mayor cantidad de proyectos de construcción de estructuras metálicas y ejecución de letreros que consideren corte laser y/o grabado laser, en los últimos 5 años. Las cuales deberán ser debidamente certificadas por organismos públicos y/o privados, donde se señale el proyecto ejecutado y con la identificación claramente expresada en el certificado del oferente.

El mayor puntaje obtendrá 100 puntos al cual se le aplicará el 55%, al resto se le asignará un puntaje decreciente cada 10 puntos porcentuales según la experiencia presentada por cada oferente. De no presentar experiencia se evaluará con 0 puntos.

PROYECTOS DE CONSTRUCCIÓN DE ESTRUCTURAS METÁLICAS Y EJECUCIÓN DE LETREROS QUE CONSIDEREN CORTE LASER Y/O GRABADO LASER	PUNTAJE ASIGNADO
1° MAYOR	100 Puntos.
2° MAYOR	90 Puntos.
3° MAYOR	80 Puntos.
4° MAYOR	70 Puntos.
5° MAYOR	60 Puntos.
Resto de ofertas	5 Puntos.

**DOCUMENTOS QUE VALIDAN EXPERIENCIA**

Para certificar las obras ejecutadas se exigirá cualquiera de los siguientes documentos:

En caso de contratos con **entidades públicas**: Certificados de recepción del Director de obras, certificados de recepción conforme de organismos públicos, que indique obras ejecutadas o Resolución de la misma si es en un Servicio Público, o Acta de Recepción provisoria, Órdenes de compra aceptadas o con recepción conforme.

En caso de contratos con **entidades privadas**, requiere presentar copias de facturas o contratos, si la factura no detalla la obra debe adjuntar el contrato para una correcta evaluación o recepciones de Obras si corresponde. No se contabilizará 2 facturas de un mismo proyecto.

**15.2 Cumplimiento Contractual (15%):**

Se evaluará con mejor puntaje a la empresa que no haya presentado términos anticipados de contrato, con el municipio de Requinoa, en los últimos 5 años. A excepción de causas debidamente justificadas, con acuerdo de las partes y sin cargo para ambos.

**15.3 Cumplimiento de los requisitos formales (30%):**

Se evaluará a los proponentes que presenten todos los antecedentes que se encuentran indicados en el Punto N° 14 al momento de la apertura se les asignará el puntaje de 100 puntos, aquellos que hayan salvado errores u omisiones formales en un plazo posterior a la apertura de las ofertas se les asignará 50 puntos y si no subsana las aclaraciones 0 puntos.

En la etapa siguiente los oferentes que superen una ponderación de 50 puntos de la evaluación de los requisitos de la 1ª Etapa avanzarán a una segunda etapa, en la cual todos estarán en las mismas condiciones iniciales. En esta etapa se ponderará la oferta económica y plazo de entrega como factores de adjudicación según lo siguiente:

**ETAPA 2) OFERTA ECONOMICA (Puntaje Máximo 100 puntos):**

**15.4 Precio (95%):**

El proveedor deberá ofertar en el portal [www.mercadopublico.cl](http://www.mercadopublico.cl) el valor total (neto) de todos los productos. Para realizar el análisis comparativo de ofertas será por listas o formularios completos, para ello es necesario que cada oferente ingrese Formato Anexo N°3, preparado para la presente licitación, donde se aplicará la siguiente fórmula:

$$\frac{\text{Precio Mínimo Ofertado}}{\text{Precio de la Oferta}} \times 100$$

Se considerará 2 decimales para el cálculo.

Si al momento de la evaluación, se detectan errores en la sumatoria, o no coincide con la oferta en el portal, la oferta no será considerada, salvo que, de acuerdo a la Comisión evaluadora, el error sea menor y no afecte el trato igualitario entre los oferentes.

**15.5 Plazo de entrega (5%):**

Obtendrá mayor puntaje la empresa que presente menor plazo de instalación y entrega (ejecución de la obra), según especificaciones Técnicas.

PLAZO DE EJECUCIÓN	PUNTAJE ASIGNADO
1° MENOR	100 Puntos.
2° MENOR	90 Puntos.
3° MENOR	80 Puntos.
4° MENOR	70 Puntos.
5° MENOR	60 Puntos.
Resto de ofertas	5 Puntos.

**NOTA: EL OFERENTE DEBERÁ INGRESAR EN EL PORTAL [WWW.MERCADOPUBLICO.CL](http://WWW.MERCADOPUBLICO.CL) EL VALOR NETO DE LOS SERVICIOS, SIN IMPUESTO.**

Posteriormente, la Comisión Evaluadora sumará los puntajes ponderados de cada aspecto o factor, y se elaborará Propuesta de Adjudicación de acuerdo a puntajes obtenidos (de mayor a menor).

Resuelta la adjudicación, la Municipalidad dictará el Decreto que la acepta. En dicho Decreto, nombrará al Inspector Técnico de la Obra y ordenará la suscripción del Contrato en el plazo que se señale en las presentes Bases Administrativas Especiales.

La Municipalidad de Requínoa se reserva el derecho de desestimar todas las ofertas, si así conviniere a los intereses fiscales, como asimismo de rechazar todas las propuestas o algunas, de acuerdo al artículo N° 59 del reglamento 661 que moderniza la Ley de compras.

#### **16.- DEL CONTRATO**

El plazo máximo para la ejecución del contrato será de **60 días corridos**.

Una vez notificado el Decreto de Adjudicación, se redactará el Contrato respectivo. El oferente tendrá un plazo de 10 días hábiles para suscribir el Contrato.

Desde la fecha de Aprobación del contrato vía Decreto Municipal, el plazo de entrega de terreno será definido por la Inspección técnica pero, no será mayor a 5 días hábiles la entrega. Después de sancionado el Contrato se enviará la Orden de Compra (OC) electrónica al oferente para que este la acepte.

El plazo del contrato comenzará a regir desde el día hábil siguiente a la fecha del acta de entrega del terreno.

Si por causa imputable al proponente adjudicado, el Contrato no se celebra en el plazo estipulado, la Municipalidad quedará en libertad de adjudicar la Propuesta a la segunda o tercera oferta calificada, o bien, llamar a nueva Propuesta sin perjuicio de hacer valer las acciones legales que procedan.

Pasarán a formar parte del Contrato, las presentes Bases Administrativas Especiales, Bases Administrativas Generales, Respuesta de Aclaraciones si las hubiera, Especificaciones Técnicas y demás antecedentes técnicos que se acompañen a estas últimas, las que serán firmadas por el Contratista y mantenerse en archivo de la Dirección de Obras Municipales.

La Municipalidad se reserva el derecho de modificar el Contrato, aumentando o disminuyendo las cantidades de obras por ejecutar, alterando el monto de la propuesta en la proporción correspondiente, previa autorización y la dictación del respectivo Decreto Alcaldicio.

Esta modificación queda limitada a lo siguiente:

- Disminución de las obras establecidas en el Contrato, hasta en un máximo del 25%. Cuando esta decisión sea tomada unilateralmente, el Contratista tendrá derecho a una indemnización igual al 10% del valor de las partidas que se disminuyen.
- Aumento de las obras establecidas en el Contrato, hasta en un 30%, previa autorización por parte del organismo que financia, en cuyo caso, el Contratista tendrá derecho a su pago y a una ampliación del plazo, que será proporcional al aumento de obras debiendo presentar las garantías correspondientes que serán de su cargo, de acuerdo al artículo N° 13 de la Ley N° 21634 y artículo N° 129 del Reglamento 661 que moderniza la Ley de compras públicas.

#### **17.- GARANTÍAS**

La garantía podrá otorgarse física o electrónicamente. En los casos en que se otorgue de manera electrónica, deberá ajustarse a la Ley N° 19.799 sobre documentos Electrónicos, Firma Electrónica y Servicios de Certificación de dicha firma. Se aceptará cualquier instrumento que asegure el cobro de la garantía de manera rápida y efectiva.

La caución o garantía deberá ser pagadera a la vista y tener el carácter de irrevocable.

Todas las boletas deben ser tomadas a nombre de la Municipalidad de Requínoa con el nombre de ID y proyecto indicado en [www.mercadopublico.cl](http://www.mercadopublico.cl), "a la Vista".

##### **A. Garantía para asegurar el "Fiel Cumplimiento del Contrato".**

Si bien la presente licitación se considera en el rango de contratación igual o inferior a 1.000 UTM. La entidad licitante requerirá la presentación de la "Garantía de Fiel Cumplimiento del Contrato" en virtud del riesgo involucrado en la contratación (Artículo 11 de la Ley 19.886).

Se solicitará una “Garantía de Fiel Cumplimiento de Contrato”, con el objetivo de resguardar al municipio de un eventual incumplimiento de obligaciones, plazos y estándares de calidad acordados, asegurando la continuidad del proyecto o servicio.

Deberá presentar Boleta de Garantía en U.F. o Pesos (según sea) por un valor equivalente al 5% del valor de la oferta, además de lo anterior debe incluir el nombre de la propuesta y el ID. Su vigencia será el plazo de ejecución del contrato aumentado en 60 días hábiles, el contratista deberá renovarla o reemplazarla antes de su vencimiento. En caso contrario, la Municipalidad de Requinoa tendrá derecho a hacer efectiva esta boleta.

Los instrumentos que se considerarán válidos como garantía son los siguientes:

**A.1.1 Boleta de Garantía Bancaria:**

Se obtienen por medio de un banco para caucionar una obligación de una persona o empresa a favor del contratante y cuya emisión por parte del banco la constituye un depósito en dinero por parte del tomador o que éste suscriba un pagaré u otro título de crédito a favor del banco emisor.

**A.1.2 Póliza de Seguros de Garantía:**

Se obtienen por intermedio de una Compañía de Seguros, cuya póliza garantiza el fiel cumplimiento por parte del afianzado de las obligaciones contraídas en virtud del contrato como consecuencia, directa o inmediata, del incumplimiento por parte del tercero, del pago de las obligaciones en dinero o de crédito de dinero y a las cuales se haya obligado el tercero y el Asegurado.

**A.1.3 Certificado de Fianza**

Se caracteriza por ser nominativo, no negociable y tener mérito ejecutivo para su cobro. Asimismo, puede ser extendido a plazo o a la vista, y tener el carácter de irrevocable, cumpliendo así, los requisitos establecidos en la normativa de compras públicas para las garantías de cumplimiento de contrato. Este tipo de garantía es emitido por las Instituciones de Garantía Recíproca (IGR), internacionalmente conocidas como SGR, las cuales fueron creadas por la Ley N°20.179/2007.

**B. Garantía para Asegurar La “Buena Ejecución De Las Obras”.**

Se solicitará una “Garantía de Buena Ejecución de Obras”, con el objetivo de resguardar la inversión del contratante ante cualquier eventualidad durante la construcción y post-entrega de la obra.

Tendrá un valor equivalente al 5% del valor de la oferta en U.F. o Pesos (según sea), que deberá ser canjeada por la boleta de Garantía, Vale Vista de “Fiel cumplimiento del Contrato” o “Póliza de Seguros de Garantía”. Esta Boleta de Garantía, Vale Vista o “Póliza de Seguros de Garantía” tendrá una vigencia de 06 meses contados desde la fecha de la Recepción Provisoria.

**18.- PÓLIZAS DE SEGUROS DE RESPONSABILIDAD CIVIL**

El contrato de ejecución exige para su firma contar con Pólizas de Seguros de responsabilidad civil por daños a terceros y de incendio progresivo o en su efecto un seguro a todo riesgo en construcción que cubra estos efectos. Dichas pólizas serán con la prima pagada al contado, dejando constancia que cada contratista deberá presentar en conjunto con la póliza, el comprobante de pago al contado. En el caso de que exista deducible, el contratista tendrá que extender una boleta de garantía adicional para cubrir dicho monto.

**19.- DE LA EJECUCIÓN DE LA OBRA**

El Contratista deberá iniciar las obras el día hábil siguiente a la firma del Acta de Entrega de Terreno, suscrita por el adjudicatario, y el Inspector Técnico de la Obra (I.T.O.) que se designará por Decreto Alcaldicio. El Contratista será el único responsable de la obra, ante la Municipalidad y terceros.

El Acta de Entrega de Terreno deberá firmarse en un plazo de 5 días hábiles contados desde la fecha de aprobación del contrato vía decreto Municipal.

Si existen casos fundados como: respuesta de: Superintendencia de Electricidad y combustibles (SEC), CGE, y/o ESSBIO por tramitación de permisos se podrán SUSPENDER los plazos hasta el día hábil siguiente a la entrega de estos, pero sólo si las obras están ejecutadas.

Cuando existan casos fundados de atrasos que sean de responsabilidad del mandante, el plazo puede ser suspendido de común acuerdo con el Contratista.

Todo lo anterior deberá quedar impreso en el *Libro de Obras*.

## 20.- LIBRO DE OBRA

El Contratista tendrá la obligación de mantener en la obra un Libro de Obra (en Triplicado) Cualquier anotación establecida a través de este libro, se considerará como oficial, y deberá estar disponible en el lugar de la obra para revisión del I.T.O.

## 21.- INSPECCIÓN TÉCNICA DE LA OBRA (I.T.O.)

La Inspección Técnica de la Obra (I.T.O.) estará a cargo de un funcionario de la Dirección de Obras Municipales, el que deberá entre otras funciones, formular las observaciones que le merezcan la ejecución de las faenas; la calidad de los suministros, requerir cumplimiento de las medidas de seguridad, controlar el cumplimiento de la programación, revisión de planillas de imposiciones previsionales, etc.

## 22.-FORMA DE PAGO DEL CONTRATO

Los pagos por avance de obra se cancelaran al contratista conforme a estados de pago calculados de acuerdo al porcentaje físico de la obra y a los precios del presupuesto detallado presentado por el contratista e incluido en el contrato.

Estos deberán considerar solamente las obras ejecutadas. No se podrán presentar estados de pagos por materiales depositados al pie de la obra. El estado de pago deberá ser presentado a la dirección de obras municipales. El contratista deberá indicar en cada estado de pago el avance de la obra, entregando en detalle desglosado por partida, mostrando separadamente el costo directo, los gastos generales, las utilidades y el iva.

De los Estados de Pago se deducirá por concepto de Retención un 10% que constituye una garantía adicional, hasta completar un 5% del Contrato. Dichas retenciones se devolverán una vez aprobado el Acta de Recepción Provisoria sin observaciones del contrato previa entrega de la Factura correspondiente. Para el caso de término Anticipado del Contrato, dichas retenciones no serán devueltas.

La cancelación del Estado de Pago se realizará previa visación de la unidad técnica y dando cumplimiento a lo estipulado en las Bases Administrativas Generales y Especiales. La solicitud de pago deberá acompañar los siguientes documentos y en triplicado:

- i. Carta solicitud.
- ii. Nómina de los trabajadores que prestaron servicios en la obra.
- iii. Carátula de Estado de pago.
- iv. Estado de avance de Obra por ítem y en porcentaje.
- v. Informe de las intervenciones realizadas en el período de duración del Contrato.
- vi. Factura a nombre de la Municipalidad.
- vii. Certificación de materiales según requerimientos (ITO).
- viii. Certificado de Cumplimiento de Obligaciones Laborales y Previsionales (F30-1).
- ix. Certificado de pagos de cotizaciones previsionales.
- x. Certificado de Antecedentes Laborales y Previsionales (F30).
- xi. Entrega de Set de Fotografías digitales y CD, en dos copias, que muestren el avance de la secuencia de las distintas fases de la construcción de las obras, para respaldar rendición a SECPLA y Obras.

**Las Facturas se emitirán una vez revisado y aprobado el Estado de Pago por parte de la Inspección Técnica.**

La empresa al momento de emitir la factura, debe enviarla el mismo día a la Unidad Técnica encargada de fiscalizar las obras, con copia a: [sandraramirez@requinoa.cl](mailto:sandraramirez@requinoa.cl).

Las facturas se extenderán a nombre de la I. Municipalidad de Requinoa, Rut N° 69.081.300-9, con domicilio en Requinoa, Calle Comercio N° 121, giro Fiscal.

## 23.- DOCUMENTOS PARA CANCELACIÓN DEL ESTADO DE PAGO

- a. Decreto Alcaldicio de conformidad, si corresponde.
- b. Memo solicitando la cancelación del servicio.
- c. Orden de Compra aceptada en el Portal.
- d. Factura emitida a nombre de la **Ilustre Municipalidad de Requinoa, RUT 69.081.300-9, dirección; Calle Comercio N° 121, giro Fiscal, Comuna de Requinoa.**
- e. Informe de conformidad del Secretario Comunal de Planificación, acreditando que cumplió con lo solicitado en las Bases Administrativas, presentando la evaluación de recepción conforme para plataforma de Mercado Publico (donde 5 es totalmente conforme y 1 es totalmente desconforme).



Nota 1	Cumplimiento 0%-19%
Nota 2	Cumplimiento 20%-49%
Nota 3	Cumplimiento 50%-79%
Nota 4	Cumplimiento 80%-99%
Nota 5	Cumplimiento 100%

- a. Tiempos de entrega ¿Con qué nota evaluarías el cumplimiento de las fechas comprometidas en la entrega de productos?  
NOTA \_\_\_\_\_
- b. Cantidad de productos entregados ¿Con qué nota evaluarías el cumplimiento en la cantidad de productos entregados?  
NOTA \_\_\_\_\_
- c. Cuéntanos las razones para otorgarle esta evaluación al proveedor (máximo 2000 caracteres): cumplió con el servicio ofrecido y en los plazos establecidos.

Todos estos documentos serán enviados a la Dirección de administración y Finanzas para la cancelación del servicio.

#### **24.- FACTORING**

El Factoring se permite, siempre y cuando el contratista cumpla con lo indicado en el artículo 127 del Decreto N° 661 del Ministerio de Hacienda, que aprueba el Reglamento de la Ley 19.886 de Bases sobre Contratos Administrativos de Suministro y Prestación de Servicios". En caso de someter la factura a Factoring, el adjudicatario deberá informar dicha situación al siguiente correo [danielafaune@requinoa.cl](mailto:danielafaune@requinoa.cl)

#### **25.- DE LAS MULTAS**

a) Si el Contratista no entrega la obra totalmente terminada en el plazo establecido en el Contrato, se le aplicará una multa diaria equivalente al 1/1000 (uno por mil) del monto del Contrato, no pudiendo ella, exceder en su totalidad del 15% del monto del Contrato. En cuyo caso, la Municipalidad evaluará la situación para determinar un término anticipado del éste.

Las Bases Administrativas Especiales podrán fijar multas por atrasos parciales en el avance de la Obra, las que se descontarán en el estado de pago siguiente al de la aplicación de la multa.

b) La demora por parte del Contratista, en el cumplimiento de las órdenes impartidas por el Inspector en el Libro de Obras, la presentación incompleta de los antecedentes requeridos en los Estados de Pago, el informe de pagos con atraso de sueldos, salarios y leyes sociales y la aplicación de sanciones o multas en el desarrollo de la obra, se deberán tener presente al evaluar el comportamiento del Contratista, conforme a las pautas de evaluación que se establecen en la Bases Administrativas Especiales, cuyo resultado se archivará en su carpeta de antecedentes del Registro al que pertenezca.

c) Paralización de obras sin justificación alguna, por más de tres días hábiles consecutivos se aplicará una multa diaria equivalente a un 1% del valor del contrato, salvo que las Bases administrativas Especiales indiquen un guarismo distinto.

d) Incumplimiento de instrucciones de la ITO, también podrá estar afecto a multas que según la gravedad de las circunstancias debidamente justificadas por la ITO, serán desde un 0.5% hasta un máximo de un 3% de valor del contrato, que serán descontadas del Estado de Pago siguiente, y podrán ser impugnadas ante la autoridad edilicia y ésta, revalorarla según los antecedentes aportados por las partes.

**Apelación Multas:** Contra las resoluciones del Inspector Técnico de Obras estampadas en el Libro de Obras, solo procederá por parte del Contratista, el recurso de apelación ante el Alcalde con todos los documentos de respalden aquel acto, la apelación deberá ser interpuesta por escrito e ingresado en Oficina de Partes, en un plazo de 5 días hábiles contados desde la fecha de su anotación en el libro de obra.

**Procedimiento para apelación de Multas:** El contratista al ingresar la apelación por las multas efectuadas durante el mes en curso, y al no ser aceptadas por el Alcalde, se harán efectivas las multas.

Se procederá a retener en el Estado de Pago siguiente al mes que se dictaron. Los montos se retornaran al organismo financiero del proyecto.

Al ingreso del Estado de Pago final del servicio, las multas cursadas en el último periodo de trabajo, serán descontadas del Estado de Pago final.

## 26.- OBLIGACIONES DEL CONTRATISTA

### 26.1.-ENTREGA DE TERRENO Y VISACIÓN DE LIBRO DE OBRAS

El contratista deberá iniciar las obras el día hábil siguiente a la firma del Acta de Entrega de Terreno, suscrita por el adjudicatario, y el Inspector Técnico de la Obra (I.T.O.) que se designará por Decreto Alcaldicio.

El Contratista será el único responsable de la obra, ante la Municipalidad y terceros.

El contratista tendrá la obligación de mantener en la obra un Libro de Obra. Cualquier anotación establecida a través de este libro, se considerará como oficial, y deberá estar disponible en el lugar de la obra para revisión del I.T.O.

### 26.2.- DOCUMENTOS FOTOGRÁFICOS

El contratista deberá entregar en un CD a la Dirección de Obras Municipales un mínimo de 30 fotografías en formato digital que muestren las distintas fases de la construcción o trabajo a ejecutar, distribuidas en 10 fotografías antes de comenzar la obra, 10 fotografías durante la ejecución de la obra y 10 fotografías al entregar la obra totalmente ejecutada.

## 27.- RECEPCIÓN PROVISORIA

La recepción provisoria es el acto administrativo, mediante el cual la Comisión Receptora de Obras, designada al efecto, se constituye en terreno, al término del plazo contractual, a fin de verificar el cabal cumplimiento del Contrato.

La Comisión Receptora de Obras estará formada por: Director de Obras Municipales, siempre que éste funcionario no haya sido el Inspector de las obras, y dos profesionales, siempre que ninguno de los haya sido el Inspector de las obras.

El Inspector de la Obra acompañará a la Comisión en la Recepción de las obras y pondrá a su disposición toda la información y antecedentes que ésta requiera para llevar a cabo su labor.

La Comisión Receptora de Obras será designada por la Municipalidad, mediante la dictación de un Decreto Alcaldicio. En caso que el Municipio no cuente con el personal para integrar esta Comisión, podrá subcontratarlos a su costo.

Una vez verificado por la Comisión. El total cumplimiento del Contrato y la revisión detallada de los Certificados de recepción de los distintos Servicios o ensayos de materiales, según corresponda, procederán a realizar la recepción provisoria, levantando un Acta en cuatro copias, que será firmada por todos sus integrantes **y el Contratista** o su representante, pudiendo también concurrir en la firma, el Inspector de la Obra.

Para este acto tendrá que obtener el contratista todas las recepciones de los organismos competentes necesarios para la obtención de esta etapa administrativa. El acta de recepción será obligatoriamente firmada por el Contratista o su representante. El Acta de Recepción será sancionada por Decreto Alcaldicio, a fin de que se proceda a la cancelación del último Estado de Pago y al canje de la Garantía correspondiente.

Si de la inspección de la obra, la Comisión determina que los trabajos no están totalmente terminados o no están ejecutados a cabalidad respecto a los antecedentes técnicos del Contrato o presentan algún material defectuoso o inadecuado, procederá a preparar un listado de las observaciones que le merece y le fijará un plazo máximo de 15 días corridos para subsanarlas.

## 28.- RECEPCIÓN DEFINITIVA

La Recepción Definitiva, seguirá igual procedimiento que la Recepción Provisoria y se hará a lo menos 30 días antes del término del período de garantía que señalen las Bases Especiales.

## 29.- LIQUIDACIÓN DEL CONTRATO

El Contrato será liquidado en un plazo no superior a 30 días hábiles por la Municipalidad de Requinoa previa recepción definitiva de las obras, por la Unidad Técnica (DOM). A la fecha de la liquidación del Contrato se procederá a la devolución de la garantía presentada por el Contratista para asegurar la "Buena Ejecución de las Obras".

## 30.- TERMINO DE CONTRATO

1. La muerte o incapacidad sobreviniente de la persona natural, o la extinción de la personalidad jurídica de la sociedad contratista.
2. La resciliación o mutuo acuerdo entre las partes, siempre que el Proveedor no se encuentre en mora de cumplir sus obligaciones.
3. El incumplimiento grave de las obligaciones contraídas por el Proveedor. Las Bases o el contrato deberán establecer de manera precisa, clara e inequívoca las causales que dan origen a esta medida.
4. El estado de notoria insolvencia del contratante, a menos que se mejoren las cauciones entregadas o las existentes sean suficientes para garantizar el cumplimiento del contrato.

5. La imposibilidad de ejecutar la prestación en los términos inicialmente pactados, cuando no sea posible modificar el contrato conforme al artículo 129 del reglamento 661 que moderniza la Ley de compras. En tal caso, la Entidad sólo pagará el precio por los bienes y/o servicios que efectivamente se hubieren entregado o prestado, según corresponda, durante la vigencia del contrato. Asimismo, en el evento que la imposibilidad de cumplimiento del contrato obedeciere a motivos imputables al Proveedor, procederá que se apliquen en su contra las medidas establecidas en el artículo 135 de este reglamento.
6. Por exigirlo el interés público o la seguridad nacional.
7. Las demás establecidas en la ley, en las respectivas Bases de la licitación o en el contrato. Dichas Bases podrán establecer mecanismos de compensación y de indemnización a los contratantes.

### 31.- **READJUDICACIÓN**

La Ilustre Municipalidad de Requínoa podrá, en el caso de que el proveedor adjudicado no cumpla dentro del plazo ofertado con la entrega del bien o del servicio requerido, o se desista de su oferta o sea inhábil para contratar de acuerdo con el Artículo N° 58 del reglamento 661 que moderniza la ley de compras; adjudicar al oferente que le siga en puntaje de acuerdo a la evaluación de las propuestas, y así sucesivamente.

### 32.- **MODIFICACIONES DE LAS BASES**

La Municipalidad de Requínoa podrá modificar las presentes Bases, ya sea por iniciativa propia o en atención a una Aclaración solicitada por alguno de los Oferentes, durante el proceso, otorgando un plazo prudencial para que los oferentes puedan adecuar sus ofertas a los nuevos requerimientos. Las modificaciones que se lleven a cabo, serán informadas a través del sitio web [www.mercadopublico.cl](http://www.mercadopublico.cl).

Estas modificaciones formarán parte integral de las Bases y serán aprobadas por Decreto Alcaldicio. Cualquier modificación a las Bases se entenderán conocidas y aceptadas por partes de los oferentes.

### 33.- **OTRAS CONDICIONES**

- a. Sólo se considerará un posible aumento de plazo por demoras atribuibles a fuerza mayor o circunstancias especiales, no incluidas en el punto N° 12, debiendo en estos casos el Contratista presentar una solicitud justificada con anticipación a la fecha de expiración del plazo legal, dirigido al Sr. Alcalde, situación que será analizada, pudiendo o no ser aceptada.
- b. Para todos los efectos legales del Contrato, los plazos se entenderán en días corridos.
- c. El oferente que pasará a ser el "Contratista" no tendrá calidad de funcionario municipal, y será de su responsabilidad el traslado desde y hacia sus labores.
- d. Con respecto al proceso de licitación y a la adjudicación:

#### Resolución de empates:

De existir un empate durante la evaluación de las ofertas, se considerará para definir al ganador, a aquella oferta que tenga mayor puntaje en el Criterio de Evaluación "**Precio**". Si aún persiste el empate, será el criterio de evaluación "**Plazo de entrega**" el que prevalecerá.

#### Mecanismos para solución de consultas respecto de la adjudicación:

Será la Secretaría de Planificación Comunal, la encargada de aclarar cualquier duda respecto de la adjudicación. Podrá presentar la consulta a través del portal [www.mercadopublico.cl](http://www.mercadopublico.cl). El plazo para efectuar las respectivas respuestas será de 72 horas.

#### Presentación de antecedentes omitidos por los oferentes:

El Oferente que hubiese omitido un antecedente, será informado a través del sistema, por parte de la Municipalidad de Requínoa y tendrá un plazo de hasta 48 horas para ingresarlo, salvo los siguientes documentos: Formato N° 3, Formato N°4, Certificado de la Dirección del Trabajo y Certificado de la TGR. Si cualquiera de estos documentos, no son presentados a la fecha de cierre de recepción de ofertas, será marginado del proceso de licitación.

#### De la Subcontratación:

El contratista podrá subcontratar las obras, siempre que obtenga la autorización de la Municipalidad, no obstante a lo anterior, el contratista mantendrá la responsabilidad de la totalidad del contrato, incluidas aquellas partidas subcontratadas, como así mismo, el pago de todas las obligaciones laborales de sus trabajadores, proveedores y subcontratos.

#### Vigencia de las ofertas:

Las Ofertas que presenten los oferentes deberán tener una vigencia no menor a 30 días.

Responsabilidad del contratista con respecto a los trabajadores:

Es de exclusiva responsabilidad de la empresa Contratista la seguridad del personal y el suministro de acuerdo a los trabajos que deberán realizar. Hacer entrega del equipamiento y elementos de seguridad, según las normas vigentes y requerimientos de los organismos de seguridad competentes. El personal que no cumpla con las disposiciones de seguridad indicadas, deberá ser reemplazado dentro de las 24 horas de notificación del Inspector Técnico, lo mismo se aplicará a los implementos de trabajo que no estén de acuerdo con las normas de seguridad.

Todo accidente que ocurra en la ejecución de los servicios que obedezca a negligencia o culpa de la CONTRATISTA o de los dependientes de estos, será de su exclusivo cargo y responsabilidad y, en general, todo gasto o pago de cualquier naturaleza que se produzca por causa o con ocasión de estos trabajos, son de su exclusiva cuenta y riesgo.

Será de cargo exclusivo del CONTRATISTA cualquier pago, multa o sanción pecuniaria o indemnización de cualquier especie, que éste deba pagar por causa de omisión o incumplimiento de las obligaciones laborales, previsionales y de los demás que se deriven de su calidad de empleador para con sus trabajadores. En el caso de que la I. Municipalidad de Requínoa se viera obligada a cualquier desembolso por tales conceptos, queda expresamente establecido que tendrá derecho a reembolsarse de las sumas que corresponda, deduciéndolas de las cantidades que se deban pagar al CONTRATISTA, de las retenciones o de las garantías que obren en poder de la I. Municipalidad y también podrán ser deducidas de cualquier suma que la I. Municipalidad adeude al CONTRATISTA y que se deriven de la ejecución del presente contrato.

La I. Municipalidad hará siempre efectivo el derecho a ser informado y el derecho de retención a que se refiere el artículo 183-C del Código del Trabajo. En consecuencia, el CONTRATISTA deberá acreditar el cabal cumplimiento de sus obligaciones laborales y previsionales que le afecten respecto de sus trabajadores durante todo el tiempo o período el cual el o los trabajadores se desempeñan en las obras o servicios que se contraten por este instrumento. En virtud de lo señalado en la presente cláusula, para cursar cualquier pago, anticipo o para devolver retenciones o garantías, la Municipalidad exigirá a la CONTRATISTA que acredite mediante un Certificado emitido por la Inspección del Trabajo respectiva u otro medio idóneo que acredite que a la fecha del respectivo pago, no existen reclamos laborales ni previsionales pendientes en su contra o en contra de los subcontratistas de la obra y que se encuentra al día en el cumplimiento de dichas obligaciones laborales y, previsionales respecto de sus trabajadores que ejecutan una obra o presten servicios en virtud del presente contrato.

Será también causal de término anticipado de contrato el incumplimiento permanente de las obligaciones laborales, previsionales y de seguridad que el Contratista debe cumplir para con sus trabajadores de conformidad a lo establecido en la Legislación Laboral Vigente.

**SECRETARIA COMUNAL DE PLANIFICACION  
MUNICIPALIDAD DE REQUÍNOA**

DJMS/djms.-  
Requínoa, Marzo 2026.



## CERTIFICADO DE DISPONIBILIDAD PRESUPUESTARIA

N° : 347 / 2026

**NOMBRE DE LA ENTIDAD : I. MUNICIPALIDAD DE REQUÍNOA**  
**IDENTIFICADOR CODIFICADOR DEL ESTADO (ID): PE-MUN-00269**  
**FECHA DE EMISIÓN: 20/03/2026**

Quien suscribe certifica que se cuenta con recursos para financiar el (estudio, programa o proyecto) que indica, según el siguiente detalle:

Nombre	CONSTRUCCION DE PARADEROS ROYALTY
Código (BIP o INI, según corresponda)	INI 061165223191
Imputación presupuestaria	215-31-02-004-231-901 CONSTRUCCION DE PARADEROS ROYALTY - SERVICIOS COMUNITARIOS / PROYECTOS MUNICIPALES
Año ejercicio presupuestario	2026
Monto máximo para el presente año	\$ 30.000.000.-
Monto máximo de los compromisos futuros, año/s	\$ 30.000.000.-

**Información adicional (opcional):**

Se extiende el presente certificado a solicitud de DIRECCIÓN DE SECPLA, para la iniciar proceso de licitación pública correspondiente al proyecto "PARADEROS REQUÍNOA RUTA 5, DIRECCIÓN NORTE Y DIRECCIÓN SUR".

El presente certificado tiene una validez de 2 meses desde su fecha de emisión.

***Este certificado no acredita flujo de caja.***

**DIEGO MORALES SOTO**  
DIRECTOR SECPLA



**BASES ADMINISTRATIVAS GENERALES**

PROYECTO:  
**“PARADEROS REQUÍNOA RUTA 5, DIRECCIÓN NORTE Y DIRECCIÓN SUR”**

**I DISPOSICIONES GENERALES**

**ART. 1º.-** Las presentes Bases Generales, conjuntamente con las Bases Administrativas Especiales, Especificaciones Técnicas, Planos, Presupuesto Oficial, eventuales Aclaraciones y el financiamiento, formarán parte integrante de todo Contrato de ejecución de obras, sin perjuicio de otros documentos que se indiquen en las Bases Administrativas Especiales.

Asimismo, se entenderá formando parte de las presentes Bases toda la reglamentación vigente que diga relación con los proyectos a ejecutarse como la Ley y Ordenanza General de Urbanismo y Construcciones, Decreto 75/2044 del Ministerio de Obras Públicas, Ley 19.886 y Reglamento / Decreto 661, Planos Reguladores, Plano Intercomunal, cuando corresponda, Leyes y Reglamentos de los distintos Servicios y/o Empresas como agua potable, alcantarillado, energía eléctrica, pavimentación, gas, Código Sanitario, etc.

Estos documentos no se adjuntan al presente legajo por saberse conocidos por los oferentes.

**ART. 2º.-** Las Bases Administrativas Generales y Especiales de una Licitación no podrán ser modificadas, una vez que ésta haya sido abierta.

**ART. 3º.-** En las propuestas se deberá contemplar todas aquellas obras que son inherentes y necesarias para la correcta ejecución de la construcción y sus instalaciones de acuerdo a la más exacta interpretación de los planos y especificaciones, aún cuando no aparezcan indicadas en éstos, entendiéndose que el Contratista deberá prever tales obras en el estudio de la propuesta.

**ART. 4º.-** El Contratista no tomará ventaja para su provecho de ningún error u omisión de los planos, especificaciones y de otros antecedentes; cualquier duda que surja, en alguna etapa de la obra, con posterioridad a la aceptación de la propuesta o durante la ejecución de la obra, deberá someterse a la Inspección Técnica de la obra.

El Contratista deberá aceptar el dictamen sin pretender aumento de plazo o precio, ni indemnización, entendiéndose que la duda tiene su origen en la negligencia del proponente en el estudio de la propuesta.

**II DEFINICIONES**

**ART. 5º.-** Para la correcta interpretación de las presentes Bases, se entenderá por:

**a) DIRECTOR DE OBRAS**

El funcionario que desempeña el cargo de Jefe de la Dirección de Obras Municipales.

**b) INSPECTOR TÉCNICO**

Profesional debidamente nombrado por la Municipalidad que asume el derecho y la obligación de fiscalizar el cumplimiento de un Contrato de Ejecución de Obras.

**c) CONTRATISTA**

La persona natural o jurídica que, en virtud del Contrato respectivo, contrae la obligación de ejecutar una obra material, conforme los procedimientos establecidos en las Bases, Contrato respectivo y la legislación vigente que corresponda.

**d) BASES ADMINISTRATIVAS**

Conjunto de disposiciones sobre procedimientos y términos, que regularán y a los que deberá ajustarse el desarrollo de un Contrato y las relaciones entre el Municipio y el Contratista, incluyendo las etapas previas a su celebración y las posteriores a su liquidación.

**e) PROYECTO**

Conjunto de antecedentes que permiten definir, en forma completa y suficiente, la obra a realizar. Incluye Bases Administrativas Generales y Especiales, Planos Generales, Planos de Detalles y Especificaciones Técnicas.

**f) ESPECIFICACIONES TÉCNICAS**

El pliego de características que deberán cumplir las obras, motivo del Contrato, incluyendo normas sobre procedimientos de elaboración, exigencias a que quedan sometidos los materiales y pruebas de control que deben superar las diferentes etapas de fabricación.

**g) PLANOS GENERALES**

Los diseños, que indicando cubicación, formas y medidas, permiten un juicio completo de la obra por realizar y a una escala conveniente para su correcta interpretación.

**h) PLANOS DE DETALLE**

Los diseños a escala adecuada para realizar la construcción de piezas o partes del proyecto contenidos en los Planos Generales.

**i) PRESUPUESTO ESTIMATIVO**

El costo probable previsto por la Municipalidad para la construcción de una obra, el cual puede ser global o detallado.

**j) PRESUPUESTO OFICIAL**

El estudio detallado efectuado por la Municipalidad, de las cubicaciones, precios unitarios y precio total previsto de una obra y que representa su opinión sobre su verdadero valor.

**k) LICITACIÓN**

El concurso de proponentes autorizados para cotizar la construcción de una obra material de acuerdo a las Bases Administrativas Generales y Especiales, Especificaciones Técnicas y Planos Generales y/o detalle de acuerdo a un proyecto aprobado, sujeto a normas establecidas en las Bases Generales.

**l) PROPUESTA**

La cotización ofrecida por el proponente en una Licitación la que deberá ajustarse a los antecedentes establecidos para ella.

**m) PROPUESTA A SUMA ALZADA**

La oferta a precio fijo en que las cubicaciones de las obras se entienden inamovibles, a menos que las Bases de Licitación autoricen expresamente revisar la cubicación de ciertas partidas que se indiquen en las Bases Especiales.

**n) PRESUPUESTO COMPENSADO**

El que resulta de la modificación de los precios globales, parciales, y el precio total del Presupuesto oficial en el porcentaje de la diferencia que exista, entre la propuesta aprobada y el Presupuesto Oficial.

**ñ) PROGRAMA DE TRABAJO**

Es la ordenación cronológica dentro del Contrato, del desarrollo de las diversas etapas, partidas o ítems de las obras, sea que ellos deban ser ejecutados en forma simultánea o sucesiva.

**o) OBRAS EXTRAORDINARIAS O AUMENTO DE OBRAS**

En contrato a Suma Alzada, las obras que se incorporen o agreguen al Proyecto para llevar a mejor término la obra contratada.

**III DE LAS PROPUESTAS**

**ART. 6°.-** Los llamados a propuestas serán públicos, debidamente publicados en el portal [www.mercadopublico.cl](http://www.mercadopublico.cl).

Las Bases Administrativas Especiales podrán determinar, que los llamados a licitación puedan ser privados, dependiendo del monto de la obra, el origen del financiamiento y conforme lo permita la legislación que rige a la Municipalidad.

**ART. 7°.-** Para participar en una propuesta y para la adjudicación de un Contrato, el Oferente deberá encontrarse inscrito en algunos de los registros que se determine en las Bases Administrativas Especiales de la propuesta, con vigencia al día de la Apertura de la Propuesta y en la categoría que se exige de acuerdo a la obra a realizar.

**ART. 8°.-** Será condición indispensable para que un contratista pueda participar en una licitación, acreditar una **Capacidad Económica del 30% del valor del presupuesto oficial o estimativo**, según proceda.

Si el plazo de ejecución de la obra es superior a un año, el presupuesto oficial o estimativo, para los efectos del inciso anterior, será el correspondiente a la inversión considerada por la Municipalidad para el primer año de trabajo. En casos especiales, la Municipalidad podrá fijar condiciones distintas a las indicadas.

**IV ACLARACIONES Y RESPUESTAS A LAS CONSULTAS**

**ART. 9°.-** Los proponentes podrán solicitar a través de la plataforma [www.mercadopublico.cl](http://www.mercadopublico.cl); aclaraciones a los antecedentes de la Licitación, hasta el día que se señale en las Bases Administrativas Especiales.

La Unidad Técnica emitirá las aclaraciones a través de la plataforma [www.mercadopublico.cl](http://www.mercadopublico.cl), incluyendo el texto de las consultas realizadas y las respuestas correspondientes. Una vez emitidas se entenderán formando parte de las Bases.

Será responsabilidad de los oferentes consultar por las aclaraciones publicadas en el portal, en los plazos que se indique en las Bases Administrativas Especiales.

Por tanto, los oferentes no podrán alegar su desconocimiento bajo ningún aspecto.

**En caso de la no realización de consultas, aclaraciones y rectificaciones, se entenderá por aceptada la propuesta.**

**V DE LA PRESENTACIÓN DE LAS PROPUESTAS**

**ART. 10°.-** En las Bases Administrativas Especiales, se podrá programar visitas al terreno donde se emplazarán las obras, en forma conjunta con los oferentes interesados, de forma no simultánea.

**No obstante lo anterior, es de total responsabilidad de los oferentes, conocer en detalle la ubicación, características y requerimientos de los terrenos en cuestión.**

**ART. 11°.-** Las propuestas se ingresarán en el Portal Mercado Público, como “**Documentos Administrativos**”; “**Documentos Técnicos**”, y “**Documentos Económicos**”.

#### **VI GARANTÍAS**

**ART. 12°.-** Los documentos que se consideran válidos para garantizar las obras o servicio a ejecutarse conforme a las presentes Bases, lo constituye todo instrumento Bancario, que se tomará en las condiciones y por los montos y plazos que se señalan en las Bases Administrativas Especiales.

**ART. 13°.-** Todas las Garantías se tomarán a nombre de la I. Municipalidad de Requínoa y deberán indicar ID de mercado público y además el nombre del proyecto a ejecutar.

**ART. 14°.-** Si en el transcurso del contrato se introdujeran modificaciones por obras extraordinarias o aumento de obras, deberán rendirse garantías sobre ellas, en su mismo porcentaje y por el plazo exigido para la garantía de fiel cumplimiento.

Asimismo, el **Contratista deberá renovar la garantía de fiel cumplimiento**, si el contrato se extiende más allá del plazo de vigencia de ella, por el período que se autorice.

Si el contratista no renovare la garantía dentro del plazo de 5 días después de la correspondiente comunicación de la Municipalidad, ésta queda facultada de hacer efectiva las garantías existentes.

**ART. 15°.-** El Contratista deberá mantener vigente las garantías del contrato a que se refieren los artículos anteriores, siendo de su cargo los gastos que ello le irrogue.

La Municipalidad hará efectiva la Garantía de Fiel Cumplimiento del Contrato, cuando el contratista no cumpla con lo estipulado en el contrato.

La Municipalidad hará efectiva la Garantía para asegurar la “Buena Ejecución de las Obras”, cuando la obras ya cuenten con Recepción Provisoria y se aprecien detalles, daños y/o cualquier observación que sea referente a la ejecución de las obras y el contratista no las subsane antes de la Recepción Final.

#### **VII APERTURA DE LA PROPUESTA**

**ART. 16°.-** Las propuestas se abrirán en el Portal [www.mercadopublico.cl](http://www.mercadopublico.cl), el día y la hora indicada en el mismo. De esta forma corresponderá a la comisión el análisis y la evaluación de los antecedentes recibidos en un proceso posterior a la apertura electrónica.

Todo reclamo deberá ser ingresado a través del portal [www.mercadopublico.cl](http://www.mercadopublico.cl) al día siguiente hábil de la fecha de aceptación de ofertas.

El acto se iniciará con la apertura electrónica verificando la inscripción vigente en el Portal [www.mercadopublico.cl](http://www.mercadopublico.cl) de los oferentes, el ingreso de **Documentos Administrativos**; “**Documentos Técnicos**”, y “**Documentos Económicos**” de todos los proponentes, verificando la inclusión de cada uno de los antecedentes exigidos en las Bases Especiales.

**ART. 17°.-** En la apertura electrónica de la adquisición realizada en el [www.mercadopublico.cl](http://www.mercadopublico.cl) quedarán las ofertas aceptadas para la evaluación.

#### **VIII ERRORES U OMISIONES DETECTADOS DURANTE LA EVALUACIÓN**

**ART. 18°.-** La Municipalidad podrá solicitar a los oferentes que salven errores u omisiones formales, siempre y cuando las rectificaciones de dichos vicios u omisiones no les confieran a esos oferentes una situación de privilegio respecto de los demás competidores, estos es, en tanto que no se afecten los principios de estricta sujeción a las bases y de igualdad de los oferentes, y se informe de dicha solicitud al resto de los oferentes del Sistema de información.

La Municipalidad podrá permitir la presentación de certificaciones o antecedentes que los oferentes hayan omitido presentar al momento de efectuar la oferta, siempre que dichas certificaciones o antecedentes se hayan producido u obtenido con anterioridad al vencimiento del plazo para presentar ofertas o se refieran a situaciones no mutables entre el vencimiento del plazo para presentar ofertas y el periodo de evaluación. Para aquello, se considera un plazo de 48 horas para la corrección de estas omisiones, contado desde el requerimiento de la entidad licitante, el que se informará a través del sistema.

#### **IX ACEPTACIÓN DE LA PROPUESTA**

**ART. 19°.-** La Municipalidad a través de una comisión encargada de revisar y evaluar las ofertas presentadas, emitirán un informe priorizado de éstas, conforme a las pautas de adjudicación fijadas en las Bases Administrativas Especiales.

**ART. 20°.-** La Municipalidad podrá cuando la adjudicación no se realice dentro del plazo señalado en las bases de licitación aumentar plazo de adjudicación, la cual deberá informar en el Sistema de información las razones que justifican el incumplimiento del plazo para adjudicar e indicar un nuevo plazo para la adjudicación.

Resuelta la adjudicación, la Municipalidad dictará el Decreto Alcaldicio que la acepta. En dicho Decreto se aprobarán las Bases Administrativas Generales y Especiales, Aclaraciones, Anexos, Especificaciones Técnicas, Planos y Presupuesto, nombrará al Inspector Técnico de la obra y ordenará la suscripción del Contrato en el plazo señalado en las Bases Administrativas Especiales. Los oferentes cuyas ofertas no resulten adjudicadas, no tendrán derecho a exigir indemnización de tipo alguno y bajo ningún concepto.

Si no se presentaren oponentes, se declarará desierta la licitación.

**ART. 21°.-** Las pautas de adjudicación serán fijadas teniendo presente las características propias del proyecto, los antecedentes técnicos que se dispone, los objetivos que se persiga, plazos de ejecución óptimos y monto del financiamiento disponible, entre otros.

Consecuente con lo anterior, la Municipalidad definirá la forma de adjudicación optando por alguna o más de una, entre las siguientes pautas: menor valor de la oferta, menor plazo de ejecución, capacidad económica, porcentaje de contratación de mano de obra local.

#### **X DEL CONTRATO**

**ART. 22°.-** El plazo del contrato comenzará a regir desde el día hábil siguiente a la fecha del acta de entrega del terreno a menos que las Bases Administrativa Especiales especifiquen otra modalidad de contabilizar el plazo.

Los plazos se entenderán en días corridos sin deducción de días de lluvia o festivos o feriados.

**ART. 23°.-** El Contratista que inicie obras antes del plazo establecido anteriormente, será exclusivamente responsable de ellas, y si un funcionario autoriza la ejecución de trabajos en forma extemporánea, será administrativamente responsable de esos hechos.

**ART. 24°.-** El Contratista sólo podrá subcontratar parte de las obras, siempre que obtenga la autorización de la Municipalidad. No obstante lo anterior, el Contratista mantendrá la responsabilidad de la totalidad del contrato incluidas aquellas partidas subcontratadas, como asimismo, el pago de todas las obligaciones para con los obreros, empleados, proveedores u otros que se omitan para el subcontratista.

**ART. 25°.-** Las Bases Administrativas Generales y Especiales, Especificaciones Técnicas, Planos y demás antecedentes que han servido de base para el contrato, deberán ser firmadas por el contratista y mantenerse en archivo especial del Proyecto en el Departamento de Obras del Municipio.

**ART. 26°.-** Todo contrato deberá estipular claramente las multas que se aplicarán al contratista, si no se diere cumplimiento al plazo de ejecución de las obras, la no-colocación del letrero indicativo y a cualquiera obligación que emane de él, conforme lo señalado en las Bases de la Propuesta.

**ART. 27°.-** El contratista tendrá derecho a la apelación de las multas, originas por alguna de las faltas mencionadas en el punto XVI de las presentes bases.

**ART. 28°** Cuando por la naturaleza de la obra proceda, se podrá aumentar las obras contratadas hasta un 30 % del contrato original, en cuyo caso, el contratista tendrá derecho a su pago y a una ampliación del plazo proporcional al aumento de obras, debiendo presentar las garantías correspondientes, que serán de su cargo.

**ART. 29°.-** La ampliación o disminución de obras no constituye nuevos contratos y en el caso de los aumentos, no podrá establecerse normas diferentes a las ya contenidas en las Bases del contrato original.

**ART. 30°.-** Las obras extraordinarias se pactarán en base a un presupuesto cuyos valores han sido convenidos con el Contratista y la Municipalidad.

#### **XI LA INSPECCIÓN TÉCNICA**

**ART. 31°.-** La Municipalidad designará al funcionario que tendrá la responsabilidad de inspeccionar las obras contratadas, quién para su desempeño deberá contar con todos los antecedentes de la obra y su respectivo contrato.

El Contratista deberá proveer de un libro foliado triplicado, que se mantendrá siempre en la faena, denominado Libro de Obras. En este Libro se dejará constancia de la fecha de inicio de la obra, la entrega de terreno y continuará señalando los hechos más importantes del desarrollo de la faena, constituyendo en definitiva el medio oficial de comunicación entre la Inspección Técnica y el Contratista.

**ART. 32°.-** El Contratista deberá someterse a las órdenes del Inspector, que deberá impartirlas siempre por escrito en el Libro de Obras. Estas órdenes estarán hechas en conformidad con los términos y condiciones del contrato y en atención a los requerimientos técnicos demandados por el respectivo proyecto.

El incumplimiento de dichas órdenes será sancionado según lo estipulado en las presentes Bases y el contrato que las norma. De cada incumplimiento observado por parte del Inspector se dejará constancia en el Libro de Obras. En caso de reincidencia, el Inspector dará cuenta a la Autoridad Edilicia a fin de solicitar el término anticipado del Contrato.

**ART. 33º.-** El Contratista tiene la obligación de reconstituir por su cuenta y costo las obras o reemplazar los materiales que han sido rechazados por el Inspector, quién deberá dejar por escrito en el Libro de Obras las razones técnicas que avalan tal decisión.

Asimismo, el Inspector podrá ordenar el retiro, fuera de la zona de las faenas, de los materiales que han sido rechazados, especialmente cuando exista el peligro que dichos materiales puedan ser empleados en la obra sin su consentimiento.

**ART. 34º.-** El Contratista tendrá derecho a apelar de cualquier orden o resolución que en el curso de los trabajos, adopte el Inspector, apelación que deberá ser debidamente fundada y realizada por escrito ante el Alcalde, dentro del plazo de cinco días hábiles contados desde la fecha de la notificación estampada en el Libro de Obras.

Si el contratista no apela, se entenderá por aceptada la respectiva orden o resolución.

**ART. 35º.-** Si el Contratista no apelare conforme lo señalado en el artículo anterior, o si la apelación fuera rechazada y se desistiera de acatar las órdenes impartidas, la Autoridad Edilicia podrá, previa notificación, suspender la tramitación de los estados de pago.

Podrá asimismo, según la gravedad del caso, y previa notificación hecha con cinco días hábiles, el término anticipado al contrato de acuerdo a lo estipulado en las presentes Bases.

En tal caso, se mantendrán las garantías y retenciones, las que servirán para responder por el mayor valor que puedan tener las obras que faltan por ejecutar.

Una vez liquidado el contrato se procederá a restar de las garantías el eventual gasto que debiera cargarse a dichas garantías.

## **XII OBLIGACIONES DEL CONTRATISTA**

**ART. 36º.-** El Contratista o Jefe de Obra designado por éste y aceptado por la Municipalidad, debe dirigir personalmente los trabajos y atenderlos de forma que el avance físico vaya de acuerdo con el avance programado. El Contratista o Jefe de Obra no podrá alejarse de la obra por períodos de tiempo que afecte el avance de éstas. En tal caso deberá designar su reemplazante que también debe autorizarlo la Municipalidad.

La Unidad Técnica podrá, por razones justificadas, ordenar al Contratista el término de las funciones del Jefe de Obra.

**ART. 37º.-** El Contratista o Jefe de Obra a cargo de los trabajos o la persona que lo represente de acuerdo al artículo anterior, estará obligado a acompañar al Inspector, Funcionarios de la Contraloría u otros, que tengan por misión revisar las obras, y asimismo presentar los controles y otros antecedentes que digan relación con el contrato.

**ART. 38º.-** Es obligación del Contratista, efectuar la denuncia de los accidentes del trabajo y de las enfermedades profesionales, en conformidad con las disposiciones legales vigentes.

**ART. 39º.-** El Contratista queda especialmente sujeto a las disposiciones contenidas en el Código del Trabajo y a las leyes y reglamentos que regulan las relaciones con sus trabajadores. Debe dar cumplimiento estricto a la normativa laboral, su inobservancia podrá ser causal de término anticipado de contrato en atención a su gravedad.

**ART. 40º.-** El Contratista está obligado a proporcionar a sus trabajadores los equipos e implementos de protección necesarios y a tomar las medidas que correspondan para mantener en su campamento y en la obra, la higiene, limpieza y seguridad que se requiere, en conformidad con las normas legales que regulan la materia. Deberá así mismo mantener una copia del reglamento interno de orden higiene y seguridad, si corresponde. A su vez deberá informar a los trabajadores y trabajadoras de los eventuales riesgos que puedan ser objeto, en virtud a lo dispuesto en el Artículo 184 del Código del Trabajo.

**ART. 41º.-** Los pagos de los obreros y trabajadores quedarán establecidos en los respectivos contratos que debe hacer el Contratista, pudiendo ser semanales, quincenales o mensuales.

**ART. 42º.-** Cuando el Contratista presente un estado de pago, deberá incluir certificación de los Servicios que corresponda, en el que conste que no existen deudas impagas por conceptos de cancelaciones de salarios y leyes sociales, es decir, carátula Estado de Pago, fotografías digitales, detalle de Estado de Avance, Certificado de la Inspección del Trabajo y fotocopia pago de cotizaciones. La no presentación de dichos documentos o la información de existencia de deudas, significará la inmediata suspensión del trámite de dicho estado de pago, el que no se cursará hasta la total regularización del problema.

**ART. 43º.-** En el caso de un término anticipado de contrato, la Municipalidad hará las retenciones que corresponda, pudiendo hacerse efectivas las garantías para solventar parte de dichos pagos.

**ART. 44°.-** Será de exclusiva responsabilidad y costo del Contratista, la obtención de permisos, pago de derechos, aportes y otros, debiendo tramitarlos ante los Servicios involucrados, en los plazos y condiciones que corresponda, conforme a la legislación vigente.

**ART. 45°.-** Será de exclusiva responsabilidad civil, penal, laboral y costo del Contratista los perjuicios directos e indirectos que origine a terceros.

### **XIII DE LA EJECUCIÓN DE LAS OBRAS**

**ART. 46°.-** El Contratista deberá ejecutar los trabajos en estricta sujeción a las Bases Administrativas Generales y Especiales, Especificaciones Técnicas, Planos Generales y de detalle, anexos, perfiles, pliegos de condiciones y demás antecedentes correspondientes al proyecto.

Dichos antecedentes se interpretarán siempre en el sentido de la mejor y más perfecta ejecución de los trabajos, conforme a las reglas de la buena técnica.

Frente a discrepancias en la información contenida en los antecedentes de la propuesta se estará al siguiente orden de precedencia de los documentos:

- a. Aclaraciones
- b. Especificaciones Técnicas
- c. Planos de Detalle y Generales
- d. Bases Administrativas Especiales y Generales
- e. Contrato
- f. Convenio

**ART. 47°.-** Una vez tramitada la adjudicación, se le entregará al Contratista, sin cargo alguno, una carpeta que contiene una copia de los planos del proyecto si hubiere diseño proporcionado por la Unidad Técnica, especificaciones técnicas y demás antecedentes del proyecto y se le comunicará por escrito el día en que se realizará la entrega del terreno.

En la entrega de terreno, se levantará un Acta que será firmada por el Contratista y el Inspector Técnico y se dejará constancia en el Libro de Obras.

Si el Contratista o su representante no concurren el día fijado para la entrega, la Municipalidad le señalará un nuevo plazo que no puede exceder 5 días del anterior. Si no concurren en esta oportunidad, se terminará anticipadamente el contrato y detallando las sanciones correspondientes, señaladas en el articulado pertinente de las presentes Bases.

**ART. 48°.-** El Contratista deberá iniciar los trabajos a contar del día siguiente a la entrega de terreno, que se constituye en la fecha de inicio del plazo contractual y, proseguir con el programa de trabajo aprobado, de acuerdo al plazo legal del inicio y término de las obras.

**ART. 49°.-** El Contratista no puede hacer por iniciativa propia cambio alguno en los planos o especificaciones que sirven de base al contrato, salvo que sea por razones técnicas, requiriendo ello el respaldo del ingeniero calculista u otro profesional que lo indique como exigencia para un buen desarrollo de la obra o por parte de SECPLA. Todo lo anterior debe ser informado y autorizado por el ITO.

Si no informara, o no solicitara al mandante la autorización, deberá demoler y/o reconstituir las obras y reemplazar a su costo, los materiales que a juicio del Inspector se aparten de las condiciones del Contrato.

**ART. 50°.-** Será de cuenta del Contratista la provisión de las maquinarias y herramientas necesarias para los trabajos, la instalación de faenas, almacenes y depósitos de materiales, la construcción de andamios, puentes y caminos de servicio, la conservación y reposición de estacados y veredas y, en general, todos los gastos que originen las obras, incluyendo construcciones e instalaciones provisorias.

**ART. 51°.-** Los materiales que se empleen en las obras, deberán cumplir las características detalladas en las Especificaciones Técnicas y a falta de indicación expresa, se deberá elegir el mejor en su especie.

Antes de ser empleados en las obras, deberá darse aviso al Inspector para que en vista de los análisis y pruebas, resuelva y formule por escrito su aceptación o rechazo.

**ART. 52°.-** Los accidentes que deterioren o derriben las obras o que ocasionen pérdidas de materiales, serán soportados exclusivamente por el Contratista, a menos que la Unidad Técnica califique el caso como catástrofe o caso fortuito, o cuando la obra haya sido recibida provisorio o definitivamente.

Las pérdidas causadas por incendio serán soportadas por el Contratista y será su responsabilidad asegurar, hasta la recepción provisorio, aquellas que a su juicio estén propensas a sufrir este riesgo.

**ART. 53°.-** El Contratista es responsable de todos los aspectos que digan relación con la buena ejecución de los trabajos, durante el período de garantía, que se encuentra respaldado con la respectiva Caución, salvo que las Bases Administrativas Especiales señalen un plazo diferente.

**ART. 54°.-** Cuando ocurran circunstancias que sean de caso fortuito o de fuerza mayor, totalmente ajenas al Contratista y que afecten a la ejecución de las obras, el plazo se podrá ampliar en relación con los días de atraso, previa solicitud del Contratista, formulada por escrito a la Municipalidad. Esta resolverá en consecuencia y la aceptación o rechazo será ratificado por Decreto Alcaldicio.

Toda solicitud de ampliación de plazo, deberá ser presentada antes del vencimiento del plazo del contrato de manera oportuna.

**ART. 55°.-** El Contratista está obligado a cumplir, durante la ejecución de las obras, con los plazos parciales establecidos en el programa de trabajo.

Si se produjere un atraso injustificado, a juicio del Inspector, en el avance físico de la obra, de más de un 30% respecto del avance programado, la Municipalidad podrá poner término anticipado de las obras, conforme lo señalado en el Capítulo siguiente.

#### **XIV DEL TÉRMINO DEL CONTRATO**

**ART. 56°.-** Se podrá poner término anticipado a un Contrato, administrativamente y sin forma de juicio, siempre que concurra alguna de las siguientes causas:

- a. La muerte o incapacidad sobreviniente de la persona natural, o la extinción de la personalidad jurídica de la sociedad contratista.
- b. La resciliación o mutuo acuerdo entre las partes, siempre que el Proveedor no se encuentre en mora de cumplir sus obligaciones con la obra y especialmente con sus trabajadores.
- c. El incumplimiento grave de las obligaciones contraídas por el Proveedor y reglamentadas en este contrato. Las Bases o el contrato deberán establecer de manera precisa, clara e inequívoca las causales que dan origen a esta medida.
- d. El estado de notoria insolvencia del contratante, a menos que se mejoren las cauciones entregadas o las existentes sean suficientes para garantizar el cumplimiento del contrato.
- e. La imposibilidad de ejecutar la prestación en los términos inicialmente pactados, cuando no sea posible modificar el contrato conforme al artículo 129 del reglamento 661 que moderniza la Ley de compras. En tal caso, la Entidad sólo pagará el precio por los bienes y/o servicios que efectivamente se hubieren entregado o prestado, según corresponda, durante la vigencia del contrato. Asimismo, en el evento que la imposibilidad de cumplimiento del contrato obedeciere a motivos imputables al Proveedor, procederá que se apliquen en su contra las medidas establecidas en el artículo 135 de este reglamento.
- f. Por exigirlo el interés público o la seguridad nacional.
- g. Las demás establecidas en la ley, en las respectivas Bases de la licitación o en el contrato. Dichas Bases podrán establecer mecanismos de compensación y de indemnización a los contratantes.

**ART. 57°.-** Puesto término anticipado a un Contrato, por cualquiera de las causales señaladas, a excepción de la detallada en letra a) anterior, se harán efectivas las garantías del Contrato.

#### **XV DE LOS PAGOS, ANTICIPOS Y RETENCIONES.**

**ART. 58°.-** La obra en ejecución, se pagará mediante Estados de Pago, cuyo plazo se establecerá en la Bases Administrativas Especiales.

El Contratista tendrá derecho a cobrar las cantidades que correspondan a obras físicas ejecutadas mediante la presentación de estado de pago.

**ART. 59°.-** El Estado de Pago por contratos a suma alzada sin reajustes, serán presentados por el Contratista en la Municipalidad, cuando se hayan ejecutado la totalidad de las cantidades de obras que se establezca en el programa de trabajo, adjuntando los documentos señalados en el Capítulo XII, artículo 44° de las presentes Bases.

#### **XVI SANCIONES Y MULTAS.**

**ART. 60°.-** El Inspector Técnico de Obras, mediante Libro de Obras Informara al contratista el incumplimiento de las presentes bases, especificaciones Técnicas, Planos y ordenes por parte de la ITO, estas órdenes serán en conformidad al contrato suscrito. El Contratista estará sujeto al pago de multas, en los siguientes casos:

a) En aquellos casos que la oferta está garantizada por boleta de garantía de seriedad y el adjudicatario se desiste de su oferta estando en su plazo de vigencia, se procederá a hacerlas efectivas.  
La Municipalidad podrá oficiar informando a otras Comunas de las multas y sanciones que se ha aplicado a esos Contratistas.

b) Si el Contratista no cumple con la colocación del letrero indicativo de la obra, en las condiciones y plazo establecidos en las Bases Administrativas Especiales, se le aplicará una multa de 1 U.F. diaria.

c) Si el Contratista no entrega la obra totalmente terminada en el plazo establecido en el Contrato, se le aplicará una multa diaria equivalente al 1/1000 (uno por mil) del monto del Contrato, no pudiendo ella, exceder en su totalidad del 15% del monto del Contrato. En cuyo caso, la Municipalidad evaluará la situación para determinar un término anticipado del éste.

Las Bases Administrativas Especiales podrán fijar multas por atrasos parciales en el avance de la Obra, las que se descontarán en el estado de pago siguiente al de la aplicación de la multa.

d) La demora por parte del Contratista, en el cumplimiento de las órdenes impartidas por el Inspector en el Libro de Obras, la presentación incompleta de los antecedentes requeridos en los Estados e Pago, el informe de pagos con atraso de sueldos, salarios y leyes sociales y la aplicación de sanciones o multas en el desarrollo de la obra, se deberán tener presente al evaluar el comportamiento del Contratista, conforme a las pautas de evaluación que se establecen en la Bases Administrativas Especiales, cuyo resultado se archivará en su carpeta de antecedentes del Registro al que pertenezca.

e) Paralización de obras sin justificación alguna, por más de tres días hábiles consecutivos se aplicará una multa diaria equivalente a un 1% del valor del contrato, salvo que las Bases administrativas Especiales indiquen un guarismo distinto.

f) Incumplimiento de instrucciones de la ITO, también podrá estar afecto a multas que según la gravedad de las circunstancias debidamente justificadas por la ITO, serán desde un 0.5% hasta un máximo de un 3% de valor del contrato, que serán descontadas del Estado de Pago siguiente, y podrán ser impugnadas ante la autoridad edilicia y ésta, revalorarla según los antecedentes aportados por las partes.

#### **XVII APELACIÓN MULTAS.**

**ART. 61°.-** Contra las resoluciones del Inspector Técnico de Obras, solo procederá por parte del Contratista, el recurso de apelación ante el Alcalde con todos los documentos de respalden aquel acto, la apelación deberá ser interpuesta por escrito en un plazo de 5 días hábiles contados desde la fecha de su anotación en el libro de obra.

#### **XVIII PROCEDIMIENTO PARA LA APLICACIÓN DE MULTAS.**

**ART. 62°.-** El contratista al ingresar la apelación por las multas efectuadas durante el mes en curso, y al no ser aceptadas por el Alcalde, se efectuara hacer efectivas las multas. Se procederá a retener en el Estado de Pago siguiente al mes que se dictaron, los montos asociados serán descontados del avance del EP y los montos se retornaran al organismo financiero del proyecto.

#### **XIX RECEPCIÓN PROVISORIA**

**ART. 63°.-** La recepción provisoria es el acto administrativo, mediante el cual a Comisión Receptora de Obras, designada al efecto, se constituye en terreno, al término del plazo contractual, a fin de verificar el cabal cumplimiento del Contrato.

**ART. 64°.-** La Comisión Receptora de Obras estará formada por:

Director de Obras Municipales, siempre que éste funcionario no haya sido el Inspector de las obras, y dos profesionales del área de la construcción, siempre que ninguno de los haya sido el Inspector de las obras.

El Inspector de la Obra acompañará a la Comisión en la Recepción de las obras y pondrá a su disposición toda la información y antecedentes que ésta requiera para llevar a cabo su labor.

**ART. 65°.-** La Comisión Receptora de Obras será designada por la Municipalidad, mediante la dictación de un Decreto Alcaldicio. En caso que el Municipio no cuente con el personal para integrar esta Comisión, podrá subcontratarlos a su costo.

**ART. 66°.-** Una vez verificado por la Comisión el total cumplimiento del Contrato y la revisión detallada de los Certificados de recepción de los distintos Servicios o ensayos de materiales, según corresponda, procederá a realizar la recepción provisoria, levantando un Acta en cuatro copias, que será firmada por todos sus integrantes y el Contratista o su representante, pudiendo también concurrir en la firma, el Inspector de la Obra.

**ART. 67°.-** El Acta de Recepción será sancionada por Decreto Alcaldicio, a fin de que se proceda a la cancelación del último Estado de Pago y al canje de la Garantía correspondiente.

**ART. 68°.-** Si de la inspección de la obra, la Comisión determina que los trabajos no están totalmente terminados o no están ejecutados a cabalidad respecto a los antecedentes técnicos del Contrato o presentan algún material defectuoso o inadecuado, procederá a preparar un listado de las observaciones que le merece y le fijará un plazo máximo de 15 días corridos para subsanarlas.

#### **XX RECEPCIÓN DEFINITIVA**

**ART. 69°.-** La Recepción Definitiva, seguirá igual procedimiento que la Recepción Provisoria y se hará a lo menos 30 días antes del término del período de garantía que señalen las Bases Especiales.

#### **XXI LIQUIDACIÓN DEL CONTRATO**

**ART. 70°.-** Una vez que las obras cuentan con su recepción definitiva totalmente tramitada, se procederá a liquidar el contrato en un plazo no superior a 30 días hábiles, que se hará conforme a las resoluciones adoptadas por la Municipalidad



de acuerdo a lo establecido en las Bases de la propuesta y su consecuente Contrato. También será causal de liquidación del contrato cuando este se encontrara vencido y el contratista no haya solicitado ampliación de plazo, o haya abandonado la obra, haciéndose efectivas las garantías respectivas.

**SECRETARIA COMUNAL DE PLANIFICACION  
MUNICIPALIDAD DE REQUINOA**

DJMS/djms.-  
Requínoa, Marzo 2026.-

**FORMATO N°1**  
INDIVIDUALIZACIÓN DEL OFERENTE

PROPUESTA PUBLICA: "PARADEROS REQUÍNOA RUTA 5, DIRECCIÓN NORTE Y DIRECCIÓN SUR"

FECHA: \_\_\_\_\_

A.- NOMBRE O RAZON SOCIAL DEL PROPONENTE:

NOMBRE: \_\_\_\_\_

RUT: \_\_\_\_\_

B.- NOMBRE DEL REPRESENTANTE LEGAL DEL PROPONENTE (sólo si corresponde)

NOMBRE: \_\_\_\_\_

RUT: \_\_\_\_\_

C.- DOMICILIO DEL PROPONENTE:

CALLE: \_\_\_\_\_

DEPTO/OFIC: \_\_\_\_\_

COMUNA: \_\_\_\_\_ CIUDAD: \_\_\_\_\_

TELEFONO: \_\_\_\_\_ Teléfono móvil: \_\_\_\_\_

CORREO ELECTRONICO \_\_\_\_\_

\_\_\_\_\_  
NOMBRE y FIRMA OFERENTE

**NOTA:** *Los oferentes deberán tener especial cuidado en que la identificación incluida en el presente formulario, sea coincidente con la de su calidad de Proveedor a través del Portal [www.mercadopublico.cl](http://www.mercadopublico.cl)*

*Este formulario deberá incluirse en el Portal [www.mercadopublico.cl](http://www.mercadopublico.cl), el cual deberá ser escaneado con su firma, en documentos administrativos, según Bases.*

**FORMATO N°3**  
PRESUPUESTO DETALLADO POR PARTIDAS

PROPUESTA PUBLICA: “PARADEROS REQUÍNOA RUTA 5, DIRECCIÓN NORTE Y DIRECCIÓN SUR”

Nombre del proponente : \_\_\_\_\_  
R.U.T. : \_\_\_\_\_  
Fecha : \_\_\_\_\_

ITEMS	DENOMINACION	UNID	CANT	P.UNIT	P.TOTAL
<b>1.-</b>	<b>INSTALACIONES PROVISORIAS</b>				
1.1	Instalación de faenas	gl	1,00		
<b>2.-</b>	<b>OBRAS PRELIMINARES</b>				
2.1	Desarme de estructura metálica existente	m <sup>2</sup>	130,80		
2.2	Demolición de elementos de hormigón	m <sup>3</sup>	11,62		
2.3	Retiro de escombros	m <sup>3</sup>	28,00		
<b>3.-</b>	<b>OBRA GRUESA</b>				
<b>3.1</b>	<b>Fundaciones</b>				
3.1.1	Excavación y retiro de excedentes	m <sup>3</sup>	2,40		
3.1.2	Hormigón 225 k/cem/m <sup>3</sup> G15 + Aditivo Impermeabilizante	m <sup>3</sup>	2,40		
<b>3.2</b>	<b>Radier</b>				
3.2.1	Excavación y retiro de excedentes	m <sup>3</sup>	8,40		
3.2.2	Cama de ripio compactado e=8cm	m <sup>2</sup>	46,60		
3.2.3	Hormigón 225 k/cem/m <sup>3</sup> G15 + Aditivo Impermeabilizante	m <sup>3</sup>	4,70		
<b>3.3</b>	<b>Estructura metálica</b>				
3.3.1	Estructura de acero (pilares y banca) – Perfil rectangular 100 x 50 x 2 mm x 6 m 7 Perfil rectangular 50 x 30 x 2 mm x 6 m	gl	4,00		
3.3.2	Estructura de acero (cubierta) – Perfil rectangular 70 x 30 x 2 mm x 6 m	gl	4,00		
<b>4.-</b>	<b>TERMINACIONES</b>				
<b>4.1</b>	<b>Cubierta</b>				
4.1.1	Cubierta zinc 5v AZM 150 (8995 X 3500 X 0,35 mm) – Fibra de vidrio 5v Femoglas (900 x 3500 x 0,5 mm)	gl	4,00		
<b>4.2</b>	<b>Revestimiento madera (banca)</b>				
4.2.1	Pino seco cepillado 2 x 4" x 4,1 m	gl	4,00		
<b>4.3</b>	<b>Revestimiento metálico</b>				
4.3.1	Letrero “REQUÍNOA”, acero inoxidable, e = 6 mm	u	4,00		
4.3.2	Revestimiento cubierta zinc liso, e = 0,35 mm	u	4,00		
<b>4.4</b>	<b>Pintura</b>				
4.1.1	Esmalte anticorrosivo triple acción metal	gl	4,00		
4.1.2	Protector de madera	gl	4,00		
<b>5.-</b>	<b>INSTALACIÓN LUMINARIA SOLAR</b>				
5.1	Foco solar con panel posicionable	u	8,00		
<b>6.-</b>	<b>ASEO FINAL – RETRO DE EXCEDENTES</b>				
6.1	Aseo final	gl	1,00		
<b>SUBTOTAL</b>					<b>\$</b>
<b>GASTOS GENERALES 15%</b>					<b>\$</b>
<b>UTILIDADES 10%</b>					<b>\$</b>
<b>SUBTOTAL 2</b>					<b>\$</b>
<b>IVA 19%</b>					<b>\$</b>
<b>TOTAL</b>					<b>\$</b>

\_\_\_\_\_  
NOMBRE / FIRMA OFERENTE



**FORMATO N°6**  
PROPUESTA PERSONAL COMPROMETIDO

PROPUESTA PUBLICA: "PARADEROS RUTA 5 – DIRECCIÓN NORTE Y DIRECCIÓN SUR"

OFERENTE : \_\_\_\_\_  
RUT : \_\_\_\_\_  
DOMICILIO : \_\_\_\_\_  
FONO : \_\_\_\_\_  
E-MAIL : \_\_\_\_\_

NOMBRE COMPLETO PERSONAL COMPROMETIDO	CARGO

FECHA: \_\_\_\_\_

\_\_\_\_\_  
FIRMA DEL OFERENTE

## FORMATO N° 5

### DECLARACIÓN JURADA PARA PARTICIPAR EN PROCESOS DE COMPRAS

Yo ....., Rut ....., declaro dar cumplimiento a la ley 21.634 que moderniza la ley 19.886 de compras públicas, que aumenta los estándares asociados a conflictos de interés entre compradores y proveedores de bienes o servicios:

1. No he sido condenado, o mi representada no ha sido condenada, por el Tribunal de Defensa de la Libre Competencia, dentro de los 5 años anteriores, contados desde que la sentencia definitiva quede ejecutoriada, con la prohibición de contratar a cualquier título con órganos de la administración, contemplada en el artículo 26, letra d), del Decreto con Fuerza de Ley N°1, de 2004, del Ministerio de Economía, Fomento y Reconstrucción, que Fija el texto refundido, coordinado y sistematizado del decreto ley N°211, de 1973.
2. Mi representada no ha sido condenada a la pena de prohibición de celebrar actos y contratos con organismos del Estado, por los delitos mencionados en la ley N°20.393.
3. No he sido condenado por los Tribunales de Justicia a la medida dispuesta en el artículo 33 de la ley N°21.595 de Delitos Económicos. En el caso de que mi representada sea una persona jurídica, ya sea que se trate de sociedades, fundaciones o corporaciones, declaro que esta no tiene como socio, accionista, miembro o partícipe con poder para influir en la administración, a personas naturales que hubieren sido condenadas a la citada medida.
4. No soy ni he sido durante el periodo de un año transcurrido con antelación a la presente declaración, funcionario directivo del organismo licitante y/o comprador, hasta el nivel de jefe de departamento o su equivalente, o funcionario que participe en procedimientos de contratación del organismo licitante y/o comprador, ni estoy unido(a) a éstos o aquéllos por los vínculos descritos en la letra b) del artículo 54 de la ley N°18.575 (**cónyuge, hijo, adoptado o pariente hasta el tercer grado de consanguinidad y segundo de afinidad inclusive**).
5. No integro la nómina de personal del organismo licitante y/o comprador, **en cualquier calidad jurídica**, ni soy contratado a honorarios por el organismo licitante y/o comprador, ni estoy unido(a) a éstos o aquéllos por lo vínculos descritos en el inciso primero del artículo 35 quáter de la ley N° 19.886 (**cónyuge, convivientes civil o pariente hasta el segundo grado de consanguinidad o afinidad**).
6. Mi representada no es una sociedad de personas o empresa individual de responsabilidad limitada en la que una o más de las personas singularizadas en los párrafos cuarto y quinto precedentes formen parte o sean beneficiarias finales.
7. Mi representada no es una sociedad en comandita por acciones, sociedad por acciones o anónima cerrada en que una o más de las personas singularizadas en los párrafos cuarto y quinto precedentes sean accionistas o beneficiarias finales.



8. Mi representada no es una sociedad anónima abierta en que una o más de las personas singularizadas en los párrafos cuarto y quinto precedentes sean dueñas de acciones que representen el 10% o más del capital o sean beneficiarias finales.
  
9. No soy gerente, administrador, representante o director de cualquiera de las sociedades antedichas.

NOTA: Debe tenerse presente que faltar a la verdad respecto de lo informado en una declaración jurada puede traducirse en la comisión del delito de perjurio, en virtud del artículo 210 del Código Penal, que dispone que “el que ante la autoridad o sus agentes perjurare o diere falso testimonio en materia que no sea contenciosa, sufrirá las penas de presidio menor en sus grados mínimo a medio y multa de seis a diez unidades tributarias mensuales.”

---

(Firma)

Nombres y Apellidos

Rut

Fecha: día, mes y año



**FORMATO N°4**  
OFERTA ECONOMICA

PROPUESTA PUBLICA: "PARADEROS RUTA 5 – DIRECCIÓN NORTE Y DIRECCIÓN SUR"

NOMBRE O RAZON SOCIAL DEL PROPONENTE: \_\_\_\_\_

RUT: \_\_\_\_\_

OBRA A EJECUTAR: \_\_\_\_\_

\_\_\_\_\_

VALOR NETO OFERTA ECONOMICA	\$
I.V.A.	\$
VALOR TOTAL OFERTA	\$

(En palabras) SON:

\_\_\_\_\_

PLAZO MAXIMO DE EJECUCIÓN: \_\_\_\_\_ DIAS CORRIDOS.

FECHA: \_\_\_\_\_.

**FORMATO N°2**  
EXPERIENCIA DEL OFERENTE

PROPUESTA PUBLICA: "PARADEROS REQUÍNOA RUTA 5, DIRECCIÓN NORTE Y DIRECCIÓN SUR"

OFERENTE : \_\_\_\_\_  
 RUT : \_\_\_\_\_  
 DOMICILIO : \_\_\_\_\_  
 FONO : \_\_\_\_\_  
 E-MAIL : \_\_\_\_\_

Nº CERTIF/FACTURA/ CONTRATO	MANDANTE	NOMBRE DEL SERVICIO O TRABAJO EJECUTADO EN EL ÁREA.	PROYECTOS DE CONSTRUCCIÓN DE ESTRUCTURAS METÁLICAS Y EJECUCIÓN DE LETREROS QUE CONSIDEREN CORTE LASER Y/O GRABADO LASER, EN LOS ÚLTIMOS 5 AÑOS.	FECHA DEL CONTRATO MES/AÑO

\*Debe adjuntar respaldo de la experiencia y completar los casilleros respectivos. Si la información no presenta el respaldo, no se considerará.

\_\_\_\_\_  
FIRMA DEL OFERENTE

FECHA: \_\_\_\_\_