

**DECRETO ALCALDICIO**  
APRUEBASE CANCELACIÓN ESTADO  
DE PAGO N°1.  
OBRA QUE INDICA

REQUINOA

Esta Alcaldía decretó hoy lo siguiente:

**VISTOS:**

Las facultades que me confiere la Ley N° 18.695 de 1988, Orgánica Constitucional de Municipalidades, Texto Refundido coordinado y sistematizado, fijado por el D.F.L. N° 1 del Ministerio del Interior de 2006.

Lo dispuesto en la Ley N° 21634 que Moderniza la Ley N° 19.886 y Otras Leyes, para mejorar la calidad del gasto público, aumentar los estándares de probidad y transparencia e introducir principios de economía circular en las compras del estado.

El Decreto N° 661/2024 DEL Ministerio de hacienda, que Aprueba reglamento de la Ley N° 19.886, de Bases sobre contratos administrativos de suministro y prestación de servicios, y deja sin efecto el Decreto Supremo N° 250, de 2004, especificando y detallando las normas legales para la gestión tanto de compradores como proveedores que venden sus productos y servicios a organismos públicos.

El Decreto Alcaldicio N° 2136 de fecha 13.08.2018 que aprueba Manual de Procedimiento de Licitaciones, Contrataciones y Adquisiciones.

Lo Dispuesto en la Ley N° 19.880 sobre procedimientos administrativos.

**CONSIDERANDO:**

El Decreto Alcaldicio N° 3392 de fecha 18.12.2025 que autoriza dar inicio al proceso de Licitación Pública en el Portal [www.mercadopublico.cl](http://www.mercadopublico.cl), correspondiente a la contratación de **“MEJORAMIENTO DE BAÑOS – ESTADIO EL ABRA”**. Además autoriza la publicación de la licitación por un plazo de 5 días corridos, debido a que se trata de la contratación de servicio de simple y objetiva especificación y que conlleva un esfuerzo menor en la preparación de ofertas, de acuerdo a lo establecido en el artículo 46 del Decreto Supremo N°661 de fecha 12 de diciembre de 2024, que modifica el Reglamento de la Ley 19.886, conforme a las disposiciones introducidas por la Ley N°21.634. Se adjuntan Bases Administrativas Generales, Bases Administrativas Especiales, Especificaciones Técnicas, Planimetría y Formatos. Solicita designar dentro de la comisión evaluadora de ofertas a: Elisa Herrera Vergara, Constructor Civil, SECPLA; Cristian Donoso Maturana, Arquitecto, SECPLA; César Reyes Fuentes, Ingeniero Constructor, DOM y Daniela Faune Lagos, Arquitecta SECPLA o quienes los subroguen.

El Decreto Alcaldicio N° 158 de fecha 19.01.2026 que autoriza modificar el Decreto Alcaldicio N°3392 de fecha 18.12.2025: Donde dice: Designase comisión evaluadora de ofertas a: Elisa Herrera Vergara, Constructor Civil, SECPLA; Cristian Donoso Maturana, Arquitecto, SECPLA; César Reyes Fuentes, Ingeniero Constructor, DOM y Daniela Faune Lagos, Arquitecta SECPLA o quienes los subroguen; Debe decir: Designase comisión evaluadora de ofertas a: Elisa Herrera Vergara, Constructor Civil, SECPLA; Cristian Donoso Maturana, Arquitecto, SECPLA; Franco Faundez Solís, Arquitecto, DOM y Daniela Faune Lagos, Arquitecta SECPLA o quienes los subroguen





El Decreto Alcaldicio N° 345 de fecha 02.02.2026 que adjudica la licitación pública 3656-207-LE25 y autoriza suscripción de contrato al oferente **INGENIERÍA Y CONSTRUCCIÓN VILLALÉN LIMITADA, RUT 76.710.194-5**, por un monto de \$26.430.954.- IVA incluido y un plazo de ejecución de 30 días corridos desde el día hábil siguiente a la fecha del Acta de Entrega de Terreno, para ejecución de las obras correspondientes a **“MEJORAMIENTO DE BAÑOS ESTADIO EL ABRA”**, además solicita designar como inspector técnico de obras al profesional de la Dirección de Obras Sr. Víctor Martínez González, Constructor Civil.

El Decreto Alcaldicio N° 459 de fecha 12.02.2026 que Autoriza el contrato de fecha 11.02.2026, para la ejecución de obra denominada **“MEJORAMIENTO DE BAÑOS ESTADIO EL ABRA”** al oferente **INGENIERÍA Y CONSTRUCCIÓN VILLALÉN LIMITADA, RUT 76.710.194-5**, representado legalmente por el Sr. **JOHNNY ALBERTO LARA VILLALÉN, RUT: [REDACTED]** por un monto de \$26.430.954.- IVA incluido y un plazo de ejecución de 30 días corridos desde el día hábil siguiente a la fecha del Acta de Entrega de Terreno. Se Autoriza la emisión de la Orden de Compra correspondiente a través del portal mercadopublico.cl. Se Imputa el gasto correspondiente a **“MEJORAMIENTO DE BAÑOS ESTADIO EL ABRA”** a la Cuenta Presupuestaria 215.31.02.004.224.902, programa “Proyectos Municipales”, del área de gestión de “Servicios Comunitarios”, según Certificado de Disponibilidad Presupuestaria N° 211/2026, de fecha 28.01.2026.

El Decreto Alcaldicio N° 610 de fecha 05.03.2026 que Aprueba acta de entrega de terreno de fecha 19.02.2026, correspondiente a la obra **“MEJORAMIENTO DE BAÑOS ESTADIO EL ABRA”**, Adjudicado a los Sres. **INGENIERÍA Y CONSTRUCCIÓN VILLALÉN LIMITADA, RUT 76.710.194-5**, representado legalmente por el Sr. **JOHNNY ALBERTO LARA VILLALÉN, RUT: [REDACTED]** la fecha de los trabajos serán a contar del viernes 20.02.2026 y tendrá una duración de 30 días corridos, vale decir hasta el 21.03.2026.

El Decreto Alcaldicio N° 792 de fecha 25.03.2026 que Aprueba suspensión de plazos de ejecución, correspondiente a la obra **“MEJORAMIENTO DE BAÑOS ESTADIO EL ABRA, COMUNA DE REQUINOA”**, adjudicado a los Sres. **INGENIERÍA Y CONSTRUCCIÓN VILLALÉN LIMITADA, RUT 76.710.194-5**, representado legalmente por el Sr. **JOHNNY ALBERTO LARA VILLALÉN, RUT: [REDACTED]**, a contar del día 20.03.2026, por la tramitación del empalme eléctrico, en la cual la Compañía General de Electricidad se encuentra en revisión de factibilidad y cambio de medidor de agua potable por parte de la Cooperativa Agua Potable El Abra Limitada.

El Decreto Alcaldicio N° 899 de fecha 09.04.2026 que Aprueba el Estado de pago N°1 equivalente a un total de \$ 25.203.837 (veinticinco millones doscientos tres mil ochocientos treinta y siete pesos), a los cuales se aplica retención del 5% del total del contrato equivalente a \$ 1.321.548, resultando un monto líquido a cancelar de \$ 23.882.289 (veintitrés millones ochocientos ochenta y dos mil doscientos ochenta y nueve pesos IVA incluido). Correspondiente a la obra **“MEJORAMIENTO DE BAÑOS ESTADIO EL ABRA, COMUNA DE REQUINOA”**, adjudicado a los Sres. **INGENIERÍA Y CONSTRUCCIÓN VILLALÉN LIMITADA, RUT 76.710.194-5**, representado legalmente por el Sr. **JOHNNY ALBERTO LARA VILLALÉN, RUT: [REDACTED]**

El Decreto Alcaldicio N° 939 de fecha 14.04.2026 que Deja sin efecto el Decreto Alcaldicio N° 899 de fecha 09.04.2026, el cual aprobó la cancelación del Estado de Pago N°1 equivalente a un total de \$ 25.203.837 (veinticinco millones doscientos tres mil ochocientos treinta y siete pesos), a los cuales se les aplicó retención del 5% del total del contrato equivalente a un monto \$ 1.321.548, resultando un monto líquido a cancelar de \$ 23.882.289 (veintitrés millones ochocientos ochenta y dos mil doscientos ochenta y nueve pesos IVA incluido). Correspondiente a la obra **“MEJORAMIENTO DE BAÑOS ESTADIO EL ABRA, COMUNA DE REQUINOA”**, adjudicado a los Sres. **INGENIERÍA Y CONSTRUCCIÓN VILLALÉN LIMITADA, RUT 76.710.194-5**, representado legalmente por el Sr. **JOHNNY ALBERTO LARA VILLALÉN, RUT: [REDACTED]** Se adjunta correo



MABQ



electrónico de Karina Navarro Cornejo, y Nota de Crédito N° 31 de fecha 10/04/2026 correspondiente a la anulación de Factura N° 386 de fecha 02/04/2026 por un monto de \$23.882.289 IVA incluido.

El Memo N° 160 de fecha 24.04.2026 de DOM, mediante el cual remite el Estado de pago N°1 de la obra denominada "MEJORAMIENTO DE BAÑOS ESTADIO EL ABRA, COMUNA DE REQUINOA", adjudicado a los Sres. INGENIERÍA Y CONSTRUCCIÓN VILLALÉN LIMITADA, RUT [REDACTED], representado legalmente por el Sr. JOHNNY ALBERTO LARA VILLALÉN, RUT: [REDACTED], equivalente a un total de \$ 25.203.837 (veinticinco millones doscientos tres mil ochocientos treinta y siete pesos), a los cuales se aplica retención del 5% del total del contrato equivalente a \$ 1.321.548, resultando un monto líquido a cancelar de \$ 23.882.289 (veintitrés millones ochocientos ochenta y dos mil doscientos ochenta y nueve pesos IVA incluido). El avance acumulado al presente Estado de Pago corresponde a un 90,36%.

El Decreto Alcaldicio N° 3337 de fecha 15.12.2025, que aprueba presupuesto municipal 2026, aprobado en Sesión Ordinaria N° 38 del Concejo Municipal, de fecha 11.12.2025.

### **DECRETO:**

**APRUEBASE** el Estado de pago N°1 equivalente a un total de \$ 25.203.837 (veinticinco millones doscientos tres mil ochocientos treinta y siete pesos), a los cuales se aplica retención del 5% del total del contrato equivalente a \$ 1.321.548, resultando un monto líquido a cancelar de \$ 23.882.289 (veintitrés millones ochocientos ochenta y dos mil doscientos ochenta y nueve pesos IVA incluido). Correspondiente a la obra "**MEJORAMIENTO DE BAÑOS ESTADIO EL ABRA, COMUNA DE REQUINOA**", adjudicado a los Sres. **INGENIERÍA Y CONSTRUCCIÓN VILLALÉN LIMITADA, RUT 76.710.194-5**, representado legalmente por el Sr. **JOHNNY ALBERTO LARA VILLALÉN, RUT: [REDACTED]**

**IMPUTESE** el gasto correspondiente a "**MEJORAMIENTO DE BAÑOS ESTADIO EL ABRA**" a la Cuenta Presupuestaria 215.31.02.004.224.902, programa "Proyectos Municipales", del área de gestión de "Servicios Comunitarios", según Certificado de Disponibilidad Presupuestaria N°211/2026, de fecha 28.01.2026.

**ANOTESE, COMUNIQUESE Y ARCHIVASE.**

### **DISTRIBUCIÓN:**

Secretaría Municipal  
SECPLA  
Finanzas  
DOM

MABQ



Firmado electrónicamente  
WALDO VALDIVIA MONTECINOS  
Alcalde

Firmado electrónicamente  
LEYLA GONZÁLEZ ESPINOZA  
Secretario Municipal





**MAT. : Lo que indica.**

**A: WALDO VALDIVIA MONTECINOS  
ALCALDE**

**DE: MARIELA BERMUDEZ QUEZADA  
DIRECTOR DE OBRAS MUNICIPALES**

1. A través del presente, y en relación al proyecto **“Mejoramiento de baños, Estadio El Abra, comuna de Requinoa”**, a cargo, de los Sres. Ingeniería y construcción **Villalén Limitada, Rut: 76.710.194-5, representante Legal el Sr. Johnny Alberto Lara Villalén Rut: [REDACTED]** tengo a bien en remitir a Ud., los siguientes antecedentes para la cancelación del Estado de Pago N°1 equivalente a un total de \$ 25.203.837 (veinticinco millones doscientos tres mil ochocientos treinta y siete pesos), a los cuales se aplica retención del 5% del total del contrato equivalente a \$ 1.321.548, resultando un monto líquido a cancelar de \$ 23.882.289 (veintitrés millones ochocientos ochenta y dos mil doscientos ochenta y nueve pesos IVA incluido). El avance acumulado al presente Estado de Pago corresponde a un 90,36%.

Se adjuntan los siguientes antecedentes.

- Carta del contratista, solicitando cancelación.
- Nómina de trabajadores que prestaron servicio en obra.
- Carátula Estado de Pago.
- Estado de avance por ítem y porcentaje.
- Factura N° 390 de fecha 23 de Abril del 2026, por un monto de \$23.882.289 IVA incluido.
- Informe de intervenciones realizadas en el periodo de duración del contrato.
- Certificado de materialidad según requerimiento de ITO.
- Certificados de Cumplimiento de Obligaciones Laborales y Previsionales N° 2000/2026/18973071 y 2000/2026/19118034.
- Certificado de pagos de cotizaciones Previsionales, periodos Febrero y Marzo del 2026.
- Certificado de antecedentes laborales y previsionales de los periodos de Febrero y marzo del 2026.
- Registro Fotográfico con avance de la obra.
- MEMO ITO N°159 de fecha 24 de abril del 2026.

Saluda atentamente.



MABQ

Firmado electrónicamente  
MARIELA ALEJANDRA BERMÚDEZ  
QUEZADA  
Directora de Obras Municipal

URL Verificación: <https://intranet.requinoa.cl/verificarDocumento/Gu5ZHTN9ErrhyhN>  
Este documento ha sido firmado electrónicamente de acuerdo con la Ley N° 19.799.



600



## CARTA CONDUCTORA: ENTREGA DE ESTADO DE PAGO N°1.

**A:** Sr. Víctor Martínez González – Inspector Técnico de Obra (I.T.O.)

**CC:** Sr. Diego Morales Soto – director SECPLA

**PROYECTO:** "Mejoramiento de Baños, Estadio El Abra" – ID: 3656-207-LE25

**FECHA:** lunes 20 de Abril de 2026

### DE MI CONSIDERACIÓN:

Mediante la presente, y en cumplimiento de lo establecido en el numeral 22 "Forma de Pago del Contrato" de las Bases Administrativas, realizo la entrega formal del Estado de Pago N°1 correspondiente al avance físico de las obras ejecutadas a la fecha.

En atención a las instrucciones de la unidad técnica y los requisitos de las bases, se adjunta la documentación obligatoria en triplicado:

#### I. Documentación de Respaldo de Obra.

- Estado de Avance de Obra: Detalle desglosado por partida, indicando porcentaje de avance físico, costo directo, gastos generales, utilidades e IVA. Se deja constancia de que las partidas 4.2.1 y 4.3.1 se presentan con un 0% de ejecución por ser gestiones supeditadas a terceros.
- Carátula de Estado de Pago y Informe de intervenciones realizadas durante el periodo.
- Certificación de materiales aprobada por la Inspección Técnica (ITO).
- Set de Fotografías Digitales: Dos copias en CD con el registro de las fases de construcción.

#### II. Obligaciones Laborales y Previsionales.

- Nómina de trabajadores que prestaron servicios en la obra.
- Certificado F30-1: Certificado de Cumplimiento de Obligaciones Laborales y Previsionales.
- Certificado F30: Certificado de Antecedentes Laborales y Previsionales.
- Comprobantes de pago de cotizaciones previsionales del personal.

#### III. Términos Financieros.

- Retenciones: Se acepta la deducción del 10% por concepto de retención sobre este estado de pago, hasta completar el 5% del valor total del contrato.
- Facturación: La factura correspondiente será emitida a nombre de la I. Municipalidad de Requínoa el mismo día en que este Estado de Pago sea visado y aprobado por la Inspección Técnica.

Sin otro particular, saluda atentamente a usted,

J. ALBERTO LARA VILLALEN  
INGENIERO CONSTRUCTOR  
RPTE LEGAL /PROF A CARGO TERRENO  
INGENIERIA Y CONSTRUCCION VILLALEN LTDA  
RUT 76.710.194-5



21/04/26  
→ Víctor



**CARATULA ESTADO DE PAGO**

ESTADO DE PAGO	Nº1
FECHA	20-03-2026
<b>MONTO</b>	<b>\$ 23.882.289</b>
AVANCE FINANCIERO	90,36%
AVANCE FISICO	95,36%

**NOMBRE PROYECTO:** MEJORAMIENTO DE BAÑOS ESTADIO EL ABRA  
**CODIGO IDI (BIP):** NO APLICA  
**ID LICITACIÓN:** 3656-207-LE25  
**CONTRATISTA:** INGENIERIA Y CONSTRUCCION VILALEN LTDA

DECRETO ADJUDICACION: Nº 459 FECHA 09-02-2026  
 FECHA INICIO DE OBRA: 20-02-2026 PLAZO 30 DIAS CORRIDOS  
 SUSPENSIÓN DE PLAZO: DECRETO Nº DE AUMENTO  
 ACTIVACION DE PLAZO: DECRETO Nº DE AUMENTO  
 FECHA TERMINO DE OBRA: 21-03-2026  
 MONTO CONTRATO INICIAL (IVA INCLUIDO) \$ 26.430.954  
 MODIFICACION MONTO: DECRETO Nº DE AUMENTO  
 DECRETO Nº DE AUMENTO  
**MONTO TOTAL CONTRATO (IVA INCLUIDO) \$ 26.430.954**

MONTO TOTAL DE LAS OBRAS EJECUTADAS HASTA LA FECHA INCLUIDO EL PRESENTE ESTADO DE PAGO	\$	25.203.837
VALOR PRESENTE ESTADO DE PAGO IVA INCLUIDO	<b>\$</b>	<b>25.203.837</b>
RETENCIONES (DEL 10% HASTA COMPLETAR EL 5 % DEL TOTAL DEL CONTRATO)	\$	1.321.548
MULTAS ESTADO DE PAGO	\$	-
<b>LIQUIDO A PAGAR</b>	<b>\$</b>	<b>23.882.289</b>

**RESUMEN E.P.**

Nº ESTADO DE PAGO	MONTO	MULTAS	RETENCIONES	\$
<b>1</b>	\$ 25.203.837	\$ -	\$ 1.321.548	\$ 23.882.289
<b>TOTAL</b>				

  
 JOHNNY ALBERTO LARA VILALEN  
 RUT N° [REDACTED]  
 REPRESENTANTE LEGAL  
 INGENIERIA Y CONSTRUCCION VILALEN LTDA  
 RUT N° 76.710.124-5

  
 VICTOR MARTINEZ GONZALEZ  
 CONSTRUCTOR CIVIL  
 INSPECTOR TECNICO DE OBRA  
 ILUSTRE MUNICIPALIDAD DE REQUINOA

  
 DIRECTOR DOM  
 ILUSTRE MUNICIPALIDAD DE REQUINOA  
 20/03/26



**FORMATO N°3**

PRESUPUESTO DETALLADO POR PARTIDAS

**IRAMIENTO DE BAÑOS, ESTADIO EL ABRA"**

Nombre : INGENIERIA Y CONSTRUCCION VILALEN LTDA  
R.U.T. : 76.710.194-5  
Fecha : 20/03/2026

ESTADO DE PAGO N° 1

ITEMS	DENOMINACION	UNID	CANT	P.UNIT	P.TOTAL	%AVANCE	TOTAL	% AVANCE ACUM
<b>1.-</b>	<b>OBRAS PRELIMINARES</b>							
<b>1.1</b>	<b>Construcciones provisionarias</b>							
1.1.1	Instalación de faenas	gl	1	\$704.915	\$704.915	100%	\$704.915	100%
1.1.2	Baño químico	gl	1	\$188.000	\$188.000	100%	\$188.000	100%
<b>1.2</b>	<b>Demoliciones y retiros</b>							
1.2.1	Retiro de estructura de techumbre y cubierta	m²	14,5	\$14.990	\$217.355	100%	\$217.355	100%
1.2.2	Retiro de protecciones existentes	u	2	\$49.101	\$98.202	100%	\$98.202	100%
1.2.3	Retiro de puerta y marcos existentes	u	2	\$98.202	\$196.404	100%	\$196.404	100%
1.2.4	Retiro de artefactos sanitarios	u	3	\$24.550	\$73.650	100%	\$73.650	100%
1.2.5	Retiro de cerámica de piso	m²	7,55	\$8.593	\$64.877	100%	\$64.877	100%
1.2.6	Retiro elementos de hormigón – instalación un	m³	1	\$24.550	\$24.550	100%	\$24.550	100%
1.2.7	Retiro de instalación de agua potable	m	20	\$14.730	\$294.600	100%	\$294.600	100%
1.2.8	Retiro poste de madera - empalme eléctrico a	u	1	\$539.379	\$539.379	100%	\$539.379	100%
1.2.9	Retiro de escombros	m³	3	\$91.773	\$275.319	100%	\$275.319	100%
	<b>SUBTOTAL 1</b>				<b>\$2.657.251</b>			
<b>2.-</b>	<b>OBRA GRUESA</b>							
2.1	Losa colaborante - cubierta	gl	1	\$1.165.959	\$1.165.959	100%	\$1.165.959	100%
2.2	Radier y zócalo de hormigón	gl	1	\$696.993	\$696.993	100%	\$696.993	100%
	<b>SUBTOTAL 2</b>				<b>\$1.862.952</b>			
<b>3.-</b>	<b>TERMINACIONES</b>							
3.1	Estuco exterior e interior	m²	63	\$11.672	\$735.336	100%	\$735.336	100%
3.2	Puertas metálicas antivandálicas in situ	u	2	\$336.862	\$673.724	100%	\$673.724	100%
3.3	Ventanas de aluminio tipo corredera	u	2	\$352.800	\$705.600	100%	\$705.600	100%
3.4	Protecciones	u	2	\$47.587	\$95.174	100%	\$95.174	100%
3.5	Cerámico de piso	m²	7,5	\$35.121	\$263.408	100%	\$263.408	100%
<b>3.6</b>	<b>Pinturas</b>					100%	\$0	100%
3.6.1	Anticorrosivo triple acción	m²	30	\$6.768	\$203.040	100%	\$203.040	100%
3.6.2	Esmalte al agua interior / exterior	m²	80	\$5.937	\$474.960	100%	\$474.960	100%
3.6.3	Spray blanco - señalética	m²	1	\$26.746	\$26.746	100%	\$26.746	100%
	<b>SUBTOTAL 3</b>				<b>\$3.177.988</b>			
<b>4.-</b>	<b>INSTALACIONES</b>							
<b>4.1</b>	<b>Artefactos sanitarios</b>							
4.1.1	W.C con estanque	u	2	\$237.798	\$475.596	100%	\$475.596	100%
4.1.2	Lavamanos sin pedestal	u	2	\$280.403	\$560.806	100%	\$560.806	100%
<b>4.2</b>	<b>Instalación de Agua Potable</b>							
4.2.1	MAP - Cámara soterrada	u	1	\$343.958	\$343.958	0%	\$0	0%
4.2.2	Tubería HDPE	gl	1	\$956.048	\$956.048	100%	\$956.048	100%
<b>4.3</b>	<b>Instalación Eléctrica</b>							
4.3.1	Empalme - medidor	u	1	\$480.995	\$480.995	0%	\$0	0%
4.3.2	Canalización subterránea - PVC 50 mm	m	130	\$18.492	\$2.403.960	100%	\$2.403.960	100%
4.3.3	Cámara inspección	u	1	\$245.925	\$245.925	100%	\$245.925	100%
4.3.4	Tablero	u	1	\$392.762	\$392.762	100%	\$392.762	100%
4.3.5	Centros de luz - Canalización EMT 20 mm	u	2	\$183.571	\$367.142	100%	\$367.142	100%
4.3.6	Luminarias Pagoda LED + poste 4 m	u	7	\$477.618	\$3.343.326	100%	\$3.343.326	100%
	<b>SUBTOTAL 4</b>				<b>\$9.570.518</b>			
<b>5.-</b>	<b>ASEO GENERAL, LIMPIEZA Y ENTREGA FINAL</b>							
5.1	Aseo general, limpieza y entrega final	gl	1	\$500.000	\$500.000	100%	\$500.000	100%
	<b>SUBTOTAL 5</b>				<b>\$500.000</b>			
	<b>SUBTOTAL (1-5)</b>				<b>\$17.768.709</b>		\$ 16.943.756	
	<b>GASTOS GENERALES 15%</b>				<b>\$2.665.306</b>	15%	\$ 2.541.563	
	<b>UTILIDADES 10%</b>				<b>\$1.776.871</b>	10%	\$ 1.694.376	
	<b>SUB TOTAL (1-5) + GASTOS GENERALES + UTILIDADES</b>				<b>\$22.210.886</b>		\$ 21.179.695	
	<b>IVA 19%</b>				<b>\$4.220.068</b>	19%	\$ 4.024.142	
	<b>TOTAL</b>				<b>\$26.430.954</b>	<b>E.P N° 1</b>	<b>\$ 25.203.837</b>	<b>95,36%</b>

INGENIERIA Y CONSTRUCCION VILALEN LIMITADA  
RUT N° 76.710.124-5  
REPRESENTANTE LEGAL  
JOHNNY ALBERTO LARA VILALEN  
RUT N° [REDACTED]

VICTOR MARTINEZ GONZALEZ  
CONSTRUCTOR CIVIL  
INSPECTOR TECNICO DE OBRA (I.T.O)  
ILUSTRE MUNICIPALIDAD DE REQUINOA

DIRECTOR DOM [REDACTED]  
ILUSTRE MUNICIPALIDAD DE REQUINOA 20/03/26





## INFORME DE INTERVENCIONES REALIZADAS.

**PROYECTO:** "Mejoramiento de Baños, Estadio El Abra" – ID: 3656-207-LE25 **ESTADO DE PAGO N°:** 01  
(Avance Físico 95,36%) **PERIODO:** 20 de febrero de 2026 al 20 de marzo de 2026

### 1. INDIVIDUALIZACIÓN

- **Contratista:** Ingeniería y Construcción Villalén Ltda.
- **RUT:** 76.710.194-5
- **I.T.O.:** Víctor Martínez González

### 2. RESUMEN EJECUTIVO DE INTERVENCIONES

Durante el periodo informado, se procedió a la ejecución total de las partidas de infraestructura civil y terminaciones, siguiendo estrictamente las **Especificaciones Técnicas** y el cronograma de trabajo aprobado. Las intervenciones se resumen en los siguientes capítulos:

#### 2.1. Obras Preliminares e Instalación (100% ejecución del ítem).

Partidas Ejecutadas	fecha Inicio de ejecución	fecha termino de ejecución
• Fecha de Inicio de obra (sin ejecución)	20/02/2026	20/02/2026
• Instalación de faenas y servicios provisorios (baño químico).	23/02/2026	23/02/2026
• Demolición y retiro completo de estructura de techumbre, artefactos sanitarios antiguos, cerámica de piso y protecciones existentes.	23/02/2026	23/02/2026
• Retiro y disposición legal de escombros en botadero autorizado.	23/02/2026	20/03/2026

#### 2.2. Obra Gruesa (100% ejecución del ítem).

Partidas Ejecutadas	fecha Inicio de ejecución	fecha termino de ejecución
• Ejecución de losa colaborante para cubierta con hormigón G15 y aditivo impermeabilizante.	11/03/2026	13/03/2026
• Confección de radier de 10 cm con cama de ripio y film de polietileno, incluyendo zócalo de hormigón según planimetría.	12/03/2026	13/03/2026

**2.3. Terminaciones y Revestimientos (100% ejecución del ítem).**

Partidas Ejecutadas	fecha Inicio de ejecución	fecha termino de ejecución
• Aplicación de estuco exterior e interior con dosificación 1:3 e impermeabilizante.	24/02/2026	10/03/2026
• Provisión e instalación de puertas metálicas antivandálicas (fabricación in situ), ventanas de aluminio tipo corredera y protecciones de acero.	17/03/2026	21/03/2026
• Instalación de cerámico de piso antideslizante (Granito Gris) con fragüe homogéneo.	11/03/2026	12/03/2026
• Esquema de pintura: Anticorrosivo en elementos metálicos y esmalte al agua en muros y losas.	13/03/2026	21/03/2026

**2.4. Instalaciones Sanitarias y Eléctricas (Ejecución parcial).**

Partidas Ejecutadas	fecha Inicio de ejecución	fecha termino de ejecución
• Instalación de artefactos: 02 W.C. con estanque y 02 lavamanos con pedestal, incluyendo grifería y conexiones.	17/03/2026	18/03/2026
• Red de agua potable interior y cámara de inspección para alcantarillado.	13/03/2026	18/03/2026
• Construcción de Camara soterrada para medidor de agua potable	20/03/2026	21/03/2026
• Canalización eléctrica EMT a la vista, instalación de tablero, centros de luz LED y 07 luminarias Pagoda exteriores con postes de 4m.	04/03/2026	20/03/2026

### 3. ESTADO DE PARTIDAS PENDIENTES.

- **Ítem 4.3.1 (Empalme - Medidor):** Partida en proceso administrativo. Se ha completado la instalación del poste metálico y la caja de protección. La conexión final queda supeditada a la resolución de la compañía distribuidora (CGE/SEC) según las facultades de los puntos 12 y 19 de las BAE.
- **Ítem 4.3.1 (Empalme - Medidor):** P

### 4. CONCLUSIÓN.

La obra presenta un **avance físico del 95,36%**. Se han cumplido todas las normativas de seguridad y aseo general exigidas en las bases.



**J. ALBERTO LARA VILLALEN**  
**INGENIERO CONSTRUCTOR**  
**REPRESENTANTE LEGAL**  
**INGENIERIA Y CONSTRUCCION VILLALEN LTDA**

**Nota técnica:** Este informe debe ser acompañado por el **set de fotografías** (mínimo 30) que acrediten visualmente cada una de estas intervenciones para que el I.T.O. pueda visar el pago.



**INGENIERIA Y CONSTRUCCION VILLALEN  
LIMITADA**

Giro: EJEC. DE OBRAS DE INGENIERIA ,  
CONSTRUCCION, INST. MANT, OBRAS MENOR  
INMACULADA MEDIADORA 2323 LT 402 VILLA  
GALILEA G 2- RANCAGUA

eMail : constructoravillalen@gmail.com Telefono :  
988522048 TIPO DE VENTA: DEL GIRO

**R.U.T.:76.710.194- 5**  
**FACTURA ELECTRONICA**  
**Nº390**

**S.I.I. - RANCAGUA**

Fecha Emision: 23 de Abril del 2026

SEÑOR(ES): I MUNICIPALIDAD DE REQUINOA  
R.U.T.: 69.081.300- 9  
GIRO: ACTIVIDADES DE LA ADMINISTRACION PUBLICA  
DIRECCION: COMERCIO 121  
COMUNA REQUINOA CIUDAD: REQUINOA  
CONTACTO:  
TIPO DE COMPRA: DEL GIRO

Codigo	Descripcion	Cantidad	Precio	%Imppto Adic.*	%Desc.	Valor
-	ESTADO DE PAGO N°1 PROYECTO MEJORAMIENTO DE BAÑOS ESTADIO EL ABRA, COMUNA DE REQUINOA ID:3656-207-LE25	1 UN	20.069.150			20.069.150

Forma de Pago: Crédito

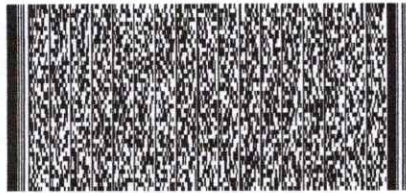

Timbre Electrónico SII

Res.99 de 2014 Verifique documento: [www.sii.cl](http://www.sii.cl)

MONTO NETO	\$	20.069.150
I.V.A. 19%	\$	3.813.139
IMPUESTO ADICIONAL	\$	0
<b>TOTAL</b>	<b>\$</b>	<b>23.882.289</b>



**INGENIERIA Y CONSTRUCCION VILLALEN  
LIMITADA**

Giro: EJEC. DE OBRAS DE INGENIERIA ,  
CONSTRUCCION, INST, MANT, OBRAS MENOR  
INMACULADA MEDIADORA 2323 LT 402 VILLA  
GALILEA G 2- RANCAGUA

eMail : constructoravillalen@gmail.com Telefono :  
988522048 TIPO DE VENTA: DEL GIRO

**R.U.T.:76.710.194- 5**  
**FACTURA ELECTRONICA**

**Nº390**

**S.I.I. - RANCAGUA**

Fecha Emision: 23 de Abril del 2026

SEÑOR(ES): I MUNICIPALIDAD DE REQUINOA  
R.U.T.: 69.081.300- 9  
GIRO: ACTIVIDADES DE LA ADMINISTRACION PUBLICA  
DIRECCION: COMERCIO 121  
COMUNA REQUINOA CIUDAD: REQUINOA  
CONTACTO:  
TIPO DE COMPRA: DEL GIRO

Codigo	Descripcion	Cantidad	Precio	%Impto Adic.*	%Desc.	Valor
-	ESTADO DE PAGO N°1 PROYECTO MEJORAMIENTO DE BAÑOS ESTADIO EL ABRA, COMUNA DE REQUINOA ID:3656-207-LE25	1 UN	20.069.150			20.069.150

Forma de Pago: Crédito

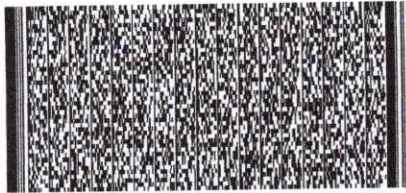

Timbre Electrónico SII

Res.99 de 2014 Verifique documento: [www.sii.cl](http://www.sii.cl)

MONTO NETO	\$	20.069.150
I.V.A. 19%	\$	3.813.139
IMPUESTO ADICIONAL	\$	0
<b>TOTAL</b>	<b>\$</b>	<b>23.882.289</b>

Nombre: \_\_\_\_\_ RUT: \_\_\_\_\_ Fecha: \_\_\_\_\_ Recinto: \_\_\_\_\_ Firma \_\_\_\_\_

" El acuse de recibo que se declara en este acto, de acuerdo a lo dispuesto en la letra b) del Art. 4º, y la letra c) del Art. 5º de la Ley 19.983, acredita que la entrega de mercaderías o servicio(s) prestado(s) ha(n) sido recibido(s) "

**CEDIBLE**

**MELON S.A.**

Giro: ELAB.DISTRB.DE HORMIGON Y EXP.  
ISIDORA GOYENECHEA 2800 PISO 13 - LAS CONDES

SEÑOR(ES): CONSTRUCTORA VILALEN LTDA.  
R.U.T.: 76.710.194-5  
GIRO: CONSTRUCCIONES  
DIRECCION: OBISPO VALDES 1661 CASA 31 CURAUMA  
COMUNA Valparaíso CIUDAD: VALPARAISO  
CONTACTO:

**R.U.T.: 76.109.779-2**  
**FACTURA ELECTRONICA**  
**N° 1072142**

S.I.I.

Fecha Emision: 16 de Marzo del 2026

Codigo	Descripcion	Cantidad	Precio	%Impto Adic.*	%Desc.	Valor
-	SERVICIO CARGA INCOMPLETA RC MPM3	4,5	38.248,05			143.430
-	HORMIGON GR150902006 C RC MPM3	3	149.804,87			374.114

Referencias:

- Orden Compra N° Ingreso de Caja del 2026-03-16
- Guia Despacho Electrónica N° 1013347 del 2026-03-13

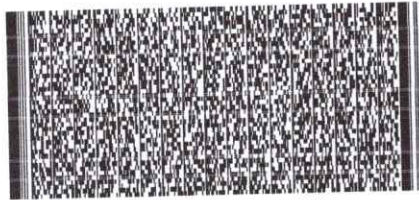

Timbre Electrónico SII  
Verifique documento: [www.sii.cl](http://www.sii.cl)

MONTO NETO\$ 517.544  
MONTO EXENTO\$ 0  
I.V.A. 19%\$ 98.333  
IMPUESTO ADICIONAL\$ 0

TOTAL\$ 615.877



## Cotizacion

FECHA 27-02-2026

ATENCION SR.

NOMBRE RAZON SOCIAL CONSTRUCTORA VILLEN LTDA  
RUT 76.710.194-5  
DIRECCION COMERCIAL OBISPO VALDES 1661, CASA 31, VALPARAÍSO

CORRESPONDIENTE A :

VALOR UF. \$ 39.841,00

FICHA DE OBRA OB290423  
DIRECCION DE ENTREGA ESTADIO EL ABRA  
CONTACTO EN OBRA ALBERTO LARA

FONO CONTACTO

MTS 3	TIPO DE HORMIGON O SERVICIO	PRECIO	\$ VALOR
3,00	GR150902006 C (HORMIGON CON IMPERMEABILIZANTE)	3,13	374.114
4,50	CARGA INCOMPLETA BAJO 7,5M3 POR CAMION	0,80	143.430
MELON S.A. 76109779-2			
SUBTOTAL			517.544
MENOS DESCT.			
TOTAL NETO			517.544
MAS 19 % IVA			98.333
			0
TOTAL			615.877

Si compra Hormigones depositar en las siguientes cuentas corrientes Rut 76.109.779-2:

BCO. ITAU N°0230346197  
BCO. CHILE N°472-0273905  
BCO. BCI N°32769318



76.109.779-200010133476

www.melon.cl

R.U.T.: 76.109.779-2  
GUIA DE DESPACHO  
ELECTRÓNICA

N° 1013347

S.I.I. - SANTIAGO ORIENTE

## MELÓN S.A.

FABRICACIÓN DE CEMENTO, CAL Y YESO ELAB. DE HORMIGÓN Y MORTERO (MEZCLA PARA CONSTRUCCIÓN), FABRICACIÓN DE ARTÍCULOS DE CEMENTO Y YESO N.C.P., FABRICACIÓN DE OTROS PRODUCTOS MINERALES NO METÁLICOS N.C.P., CONSTRUCCIÓN DE EDIFICIOS COMPLETOS O DE PARTES DE EDIFICIO ACONDICIONAMIENTO DE EDIFICIOS, OTRAS ACTIVIDADES EMPRESARIALES N.C.P., VENTA AL POR MAYOR DE MATERIALES DE CONSTRUCCIÓN, ARTÍCULOS DE FERRETE, VENTA AL POR MAYOR NO ESPECIALIZADA, ALQUILER DE VEHÍCULOS AUTOMOTORES SIN CHOFER, ALQUILER DE OTROS TIPOS DE MAQUINARIAS Y EQUIPOS SIN OPERARIO N.C.P.,

Casa Matriz: Isidora Goyenechea N°2800-Oficinas 1301 y 1302. Las Condes - Santiago  
Fono: 2280 00 00 Fax: 2280 04 39

11322906

RUT : 76.710.194-5	FECHA DE EMISIÓN : 13-03-2026
SEÑOR(ES) : CONSTRUCTORA VILALEN LTDA.	TIPO DE TRASLADO :
DIRECCIÓN : OBISPO VALDES 1661 CASA 31 CURAUMA, Valparaíso	MOD. DESPACHO : MP
TELEFONO :	CLI/DOC :
GIRO : Giro Genérico	O/C : Ingreso de Caja

NOMBRE DE OBRA : Estadio El Abra	CODIGO DE OBRA : OB290423-001
DIRECCION DE LA OBRA : Estadio El Abra Requinoa-RANCAGUA	TELEFONO OBRA :
PLANTA : 301	NUMERO DE SELLO : 0
CODIGO CONDUCTOR : 2266 ARNOLDO ALFREDO PONCE ROJAS 18892762-9	DISTANCIA : 200.00
CAMION/PATENTE : 2079 FPPD35	R/P : 0 / 3197
HORA PROGRAMADA : 15:00	HORA DE CARGA : 14:15

CODIGO/DESCRIPCION	CANTIDAD	U/M	PRECIO UNIT.	VALOR
GR150902006 C	3	M3	155.881	467.643
CARGA INCOMPLETA	4.5	M3	39.842	179.289

SALIDA DE PLANTA Hora:	LLEGADA A OBRA Hora:	INICIO DESCARGA Hora:	<b>TOTALES:</b>  Monto Neto \$646.932  <b>TOTAL \$ 646.932</b>
TERMINO DESCARGA Hora:	SALIDA DE OBRA Hora:	REGRESO A PLANTA Hora:	

<b>OBSERVACIONES</b> Estadio El Abra Requinoa-RANCAGUA Alberto (+569 88522048)	V° B° DESPACHO MELON
	NOMBRE Y FIRMA
	SE AGREGA AGUA A PETICION DEL CLIENTE
	NOMBRE Y FIRMA
	DEVOLUCIÓN DE HORMIGÓN NO COLOCADO
	NOMBRE Y FIRMA

La firma de esta Guía de Despacho representa la plena conformidad del cliente con el hormigón suministrado, tanto en su tipo y cantidad como en las demás características medibles en el momento de la descarga. MELÓN S.A. no se responsabiliza de la consistencia, resistencia o calidad del hormigón si el cliente o a petición de éste, se añade agua o cualquier otro ingrediente al hormigón.  
La norma Nch 1934 Of 92 establece como tiempo límite de utilización del hormigón 2 horas a partir del horario de carga, excepto en los casos que el cliente solicite un producto de mayor duración o suministre el transporte.  
La responsabilidad de MELÓN S.A. en caso de transporte por cuenta del cliente, se extiende sólo hasta la salida del Mixer de la planta.  
La fabricación y transferencia de la partida del hormigón correspondiente al presente despacho está regulada y se ajusta a lo estipulado en las normas Nch 170:2016 y Nch 1934 Of 92.  
La responsabilidad de MELÓN S.A. para cumplir con el asentamiento de cono pactado es de 30 minutos contados desde el momento de llegada del vehículo a la obra ó desde que el operador del camión mezclador realice el ajuste de la docilidad en obra antes de iniciada la descarga.  
El operador del camión Mixer está facultado para abstenerse de ingresar a la obra, en caso que considere que las condiciones de seguridad no son las apropiadas.

NOMBRE: \_\_\_\_\_ RUT: \_\_\_\_\_  
FECHA: \_\_\_\_\_ RECINTO: \_\_\_\_\_ FIRMA: \_\_\_\_\_

"El acuse de recibo que se declara en este acto, de acuerdo a lo dispuesto en la letra b) del Art.4°, y la letra c) del Art. 5° de la Ley 19.983, acredita que la entrega de mercaderías o servicios(s) prestado(s) ha(n) sido recibido(s)."

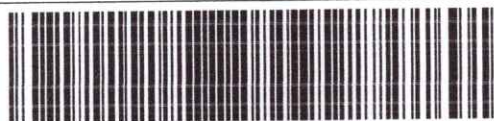

76.109.779-200010133476

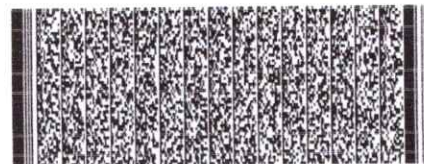
Timbre Electrónico SII  
Res. 0 del 2010 - Verifique documento: www.sii.cl

CEDIBLE CON SU FACTURA



76.109.779-200010133476

www.melon.cl

MELÓN S.A.

FABRICACIÓN DE CEMENTO, CAL Y YESO ELAB. DE HORMIGÓN Y MORTERO (MEZCLA PARA CONSTRUCCIÓN), FABRICACIÓN DE ARTÍCULOS DE CEMENTO Y YESO N.C.P., FABRICACIÓN DE OTROS PRODUCTOS MINERALES NO METÁLICOS N.C.P., CONSTRUCCIÓN DE EDIFICIOS COMPLETOS O DE PARTES DE EDIFICIO, ACONDICIONAMIENTO DE EDIFICIOS, OTRAS ACTIVIDADES EMPRESARIALES N.C.P., VENTA AL POR MAYOR DE MATERIALES DE CONSTRUCCIÓN, ARTÍCULOS DE FERRETE, VENTA AL POR MAYOR NO ESPECIALIZADA, ALQUILER DE VEHÍCULOS AUTOMOTORES SIN CHOFER, ALQUILER DE OTROS TIPOS DE MAQUINARIAS Y EQUIPOS SIN OPERARIO N.C.P.,

Casa Matriz: Isidora Goyenechea N°2800-Oficinas 1301 y 1302. Las Condes - Santiago  
Fono: 2280 00 00 Fax: 2280 04 39

R.U.T.: 76.109.779-2  
GUIA DE DESPACHO  
ELECTRÓNICA

N° 1013347

S.I.I. - SANTIAGO ORIENTE

11322906

RUT : 76.710.194-5  
SEÑOR(ES) : CONSTRUCTORA VILALLEN LTDA.  
DIRECCIÓN : OBISPO VALDES 1661 CASA 31 CURAUMA, Valparaíso  
TELEFONO :  
GIRO : Giro Genérico

FECHA DE EMISIÓN : 13-03-2026  
TIPO DE TRASLADO :  
MOD. DESPACHO : MP  
CLI/DOC :  
O/C : Ingreso de Caja

NOMBRE DE OBRA : Estadio El Abra  
DIRECCION DE LA OBRA : Estadio El Abra Requinoa-RANCAGUA  
PLANTA : 301  
CODIGO CONDUCTOR : 2266 ARNOLDO ALFREDO PONCE ROJAS 18892762-9  
CAMION/PATENTE : 2079 FPPD35  
HORA PROGRAMADA : 15:00

CODIGO DE OBRA : OB290423-001  
TELEFONO OBRA :  
NUMERO DE SELLO : 0  
DISTANCIA : 200.00  
R/P : 0 / 3197  
HORA DE CARGA : 14:15

CODIGO/DESCRIPCION	CANTIDAD	U/M	PRECIO UNIT.	VALOR
GR150902006 C	3	M3	155.881	467.643
CARGA INCOMPLETA	4.5	M3	39.842	179.289

SALIDA DE PLANTA Hora:	LLEGADA A OBRA Hora:	INICIO DESCARGA Hora:
TERMINO DESCARGA Hora:	SALIDA DE OBRA Hora:	REGRESO A PLANTA Hora:

<b>TOTALES:</b>	
Monto Neto	\$ 646.932
<b>TOTAL</b>	<b>\$ 646.932</b>

ACCESO A LA OBRA	ADICION DE AGUA	ADICION DE ADITIVOS
1.- BUENO <input type="checkbox"/> 2.- REGULAR <input type="checkbox"/> 3.- MALO <input type="checkbox"/> SIEMPRE <input type="checkbox"/> EVENTUALMENTE: <input type="checkbox"/>	HORA: AUTORIZA: CONO INICIAL: cm. CONO FINAL: cm.	HORA : AUTORIZA: CONO INICIAL: cm. CONO FINAL: cm. TIPO DE ADITIVO: CANT. APROX Lt. PERSONAL PREMIX <input type="checkbox"/> DE OBRA <input type="checkbox"/>
EXTRACCIÓN HORMIGON A OTRO FRENTE	TOMA DE MUESTRA	HORMIGÓN NO COLOCADO
EXTRACCION EN: <input type="checkbox"/> CARRETILLA CUANTOS <input type="checkbox"/> <input type="checkbox"/> CAPACHO CUANTOS <input type="checkbox"/> DONDE _____	HORA: LABORAT. N° MUESTRA: _____ MUESTRA SE TOMA: ENTRE EL 10% Y 90% <input type="checkbox"/> ANTES DEL 10% <input type="checkbox"/> DESPUES DEL 10% <input type="checkbox"/> TOMA CONO: SI <input type="checkbox"/> NO <input type="checkbox"/> CONO: _____ cm. FIRMA LABORATORIO _____	CUANTO: _____ m&# MOTIVO: 1.- ERROR DE CUBICACION <input type="checkbox"/> 2.- HORA LIMITE DESCARGA <input type="checkbox"/> 3.- SOBRESTADIA <input type="checkbox"/> 4.- ATRASO LLEGADA OBRA <input type="checkbox"/> 5.- PROBLEMA EN OBRA <input type="checkbox"/>

V° B° DESPACHO MELON

NOMBRE Y FIRMA  
SE AGREGA AGUA A PETICION DEL CLIENTE

NOMBRE Y FIRMA  
DEVOLUCIÓN DE HORMIGÓN NO COLOCADO

NOMBRE Y FIRMA

NOMBRE: \_\_\_\_\_ RUT: \_\_\_\_\_

FECHA: \_\_\_\_\_ RECINTO: \_\_\_\_\_ FIRMA: \_\_\_\_\_

"El acuse de recibo que se declara en este acto, de acuerdo a lo dispuesto en la letra b) del Art.4°, y la letra c) del Art. 5° de la Ley 19.983, acredita que la entrega de mercaderías o servicios(s) prestado(s) ha(n) sido recibido(s)."



Timbre Electrónico SII  
Res. 0 del 2010 - Verifique documento: www.sii.cl



CONTROL INTERNO



76.109.779-200010133476

www.melon.cl

MELÓN S.A.

FABRICACIÓN DE CEMENTO, CAL Y YESO ELAB. DE HORMIGÓN Y MORTERO (MEZCLA PARA CONSTRUCCIÓN), FABRICACIÓN DE ARTÍCULOS DE CEMENTO Y YESO N.C.P., FABRICACIÓN DE OTROS PRODUCTOS MINERALES NO METÁLICOS N.C.P., CONSTRUCCIÓN DE EDIFICIOS COMPLETOS O DE PARTES DE EDIFICIO ACONDICIONAMIENTO DE EDIFICIOS, OTRAS ACTIVIDADES EMPRESARIALES N.C.P., VENTA AL POR MAYOR DE MATERIALES DE CONSTRUCCIÓN, ARTÍCULOS DE FERRETE, VENTA AL POR MAYOR NO ESPECIALIZADA, ALQUILER DE VEHÍCULOS AUTOMOTORES SIN CHOFER, ALQUILER DE OTROS TIPOS DE MAQUINARIAS Y EQUIPOS SIN OPERARIO N.C.P.,

Casa Matriz: Isidora Goyenechea N°2800-Oficinas 1301 y 1302. Las Condes - Santiago  
Fono: 2280 00 00 Fax: 2280 04 39

R.U.T.: 76.109.779-2  
GUIA DE DESPACHO  
ELECTRÓNICA

N° 1013347

S.I.I. - SANTIAGO ORIENTE

11322906

RUT : 76.710.194-5	FECHA DE EMISIÓN : 13-03-2026
SEÑOR(ES) : CONSTRUCTORA VILALEN LTDA.	TIPO DE TRASLADO :
DIRECCIÓN : OBISPO VALDES 1661 CASA 31 CURAUMA, Valparaíso	MOD. DESPACHO : MP
TELEFONO :	CLI/DOC :
GIRO : Giro Genérico	O/C : Ingreso de Caja

NOMBRE DE OBRA : Estadio El Abra	CODIGO DE OBRA : OB290423-001
DIRECCION DE LA OBRA : Estadio El Abra Requinoa-RANCAGUA	TELEFONO OBRA :
PLANTA : 301	NUMERO DE SELLO : 0
CODIGO CONDUCTOR : 2266 ARNOLDO ALFREDO PONCE ROJAS 18892762-9	DISTANCIA : 200.00
CAMION/PATENTE : 2079 FPPD35	R/P : 0 / 3197
HORA PROGRAMADA : 15:00	HORA DE CARGA : 14:15

CODIGO/DESCRIPCION	CANTIDAD	U/M	PRECIO UNIT.	VALOR
GR150902006 C	3	M3	155.881	467.643
CARGA INCOMPLETA	4.5	M3	39.842	179.289

SALIDA DE PLANTA Hora:	LLEGADA A OBRA Hora:	INICIO DESCARGA Hora:
TERMINO DESCARGA Hora:	SALIDA DE OBRA Hora:	REGRESO A PLANTA Hora:

<b>TOTALES:</b>	
Monto Neto	\$646.932
<b>TOTAL</b>	<b>\$ 646.932</b>

**OBSERVACIONES**  
Estadio El Abra Requinoa-RANCAGUA  
Alberto (+569 88522048)

V° B° DESPACHO MELON

NOMBRE Y FIRMA

SE AGREGA AGUA A PETICION DEL CLIENTE

NOMBRE Y FIRMA

DEVOLUCIÓN DE HORMIGÓN NO COLOCADO

NOMBRE Y FIRMA

La firma de esta Guía de Despacho representa la plena conformidad del cliente con el hormigón suministrado, tanto en su tipo y cantidad como en las demás características medibles en el momento de la descarga. MELÓN S.A. no se responsabiliza de la consistencia, resistencia o calidad del hormigón si el cliente o a petición de éste, se añade agua o cualquier otro ingrediente al hormigón.  
La norma Nch 1934 Of 92 establece como tiempo límite de utilización del hormigón 2 horas a partir del horario de carga, excepto en los casos que el cliente solicite un producto de mayor duración o suministre el transporte.  
La responsabilidad de MELÓN S.A. en caso de transporte por cuenta del cliente, se extiende sólo hasta la salida del Mixer de la planta.  
La fabricación y transferencia de la partida del hormigón correspondiente al presente despacho está regulada y se ajusta a lo estipulado en las normas Nch 170:2016 y Nch 1934 Of 92.  
La responsabilidad de MELÓN S.A. para cumplir con el asentamiento de cono pactado es de 30 minutos contados desde el momento de llegada del vehículo a la obra ó desde que el operador del camión mezclador realice el ajuste de la docilidad en obra antes de iniciada la descarga.  
El operador del camión Mixer está facultado para abstenerse de ingresar a la obra, en caso que considere que las condiciones de seguridad no son las apropiadas.



Timbre Electrónico SII  
Res. 0 del 2010 - Verifique documento: www.sii.cl

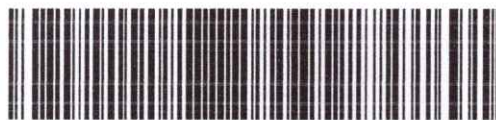

76.109.779-200010133476

**TEZLAC SPA**

Giro: VENTA AL POR MENOR DE ARTICULOS DE FERRETERIA Y  
MATERIALES DE CONSTRUCCION  
Patricia Viñuela 476 - Lampa

SEÑOR(ES): INGENIERIA Y CONSTRUCCION VILALEN LTDA  
R.U.T.: 76.710.194-5  
GIRO: CONSTRUCCION  
DIRECCION: INMAACULADA MEDIORA 2323 LT 402 VILLA GALILEA G2  
COMUNA Rancagua CIUDAD: Rancagua  
CONTACTO: FonoDir: +56988522048

**R.U.T.: 77.432.851-3**  
**FACTURA ELECTRONICA**  
**Nº 4707**

**S.I.I.**

Fecha Emision: 06 de Marzo del 2026

Codigo	Descripcion	Cantidad	Precio	%Impto Adic.*	%Desc.	Valor
INT1-PC-005010	POSTE CONICO 4 MT TEZLAC CON PLACA CON CANASTILLO	7 Unid	100.000			700.000
INT1-LUM-0028	FAROL ORNAMENTAL ARRAYAN LED 4000K TEZLAC 60W	7 Unid	135.000			945.000



Timbre Electrónico SII  
Verifique documento: [www.sii.cl](http://www.sii.cl)

MONTO NETO \$ 1.645.000  
MONTO EXENTO \$ 0  
I.V.A. 19% \$ 312.550  
IMPUESTO ADICIONAL \$ 0

**TOTAL \$ 1.957.550**



# POSTE CONICO TEZLAC

Usos: Autopistas, Avenidas, Calles,  
Pasajes, Veredas, Alumbrado Público,  
Espacios Públicos, Condominios,  
Paseos Peatonales.

**10** AÑOS  
GARANTIA

**POSTE CONICO 5 MT C/PLACA GALVANIZADO  
TAPA DE REGISTRO 0.5MT**

<b>DIBUJO</b>	TEZLAC SPA.
<b>FECHA</b>	31/05/2022
<b>PROYECTO</b>	ZONA SUR



**Imagen (referencial)  
Farol Arrayan Led 60w**

x	A	B	C	a	b	T
PC-005010	5 MT	115 MM	250X250X12	180 MM	540 MM	500 MM
<b>CODIGO</b>	<b>ALTURA</b>	<b>BASE</b>	<b>PLACA</b>	<b>ENTRE CENTRO</b>	<b>ALTURA PERNO</b>	<b>ALTURA TAPA DE R.</b>

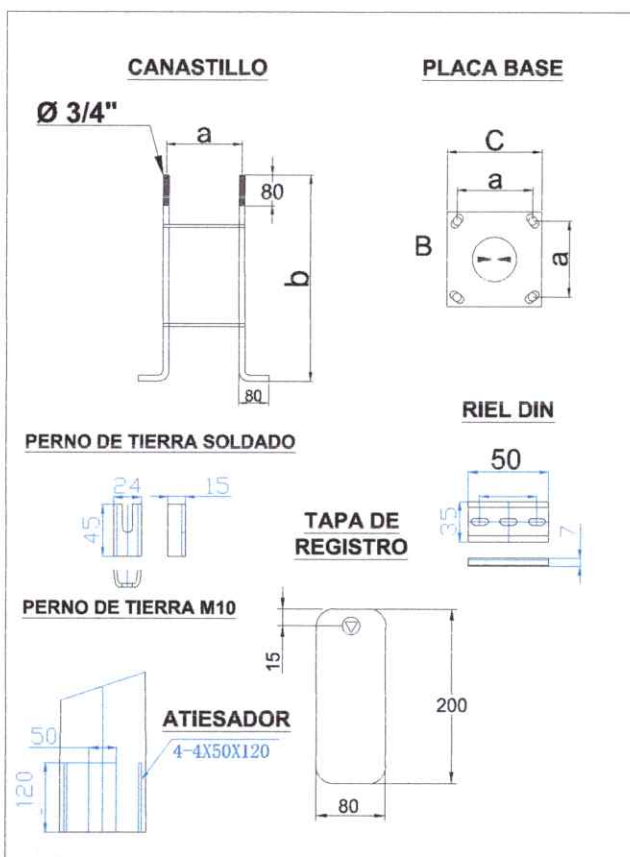
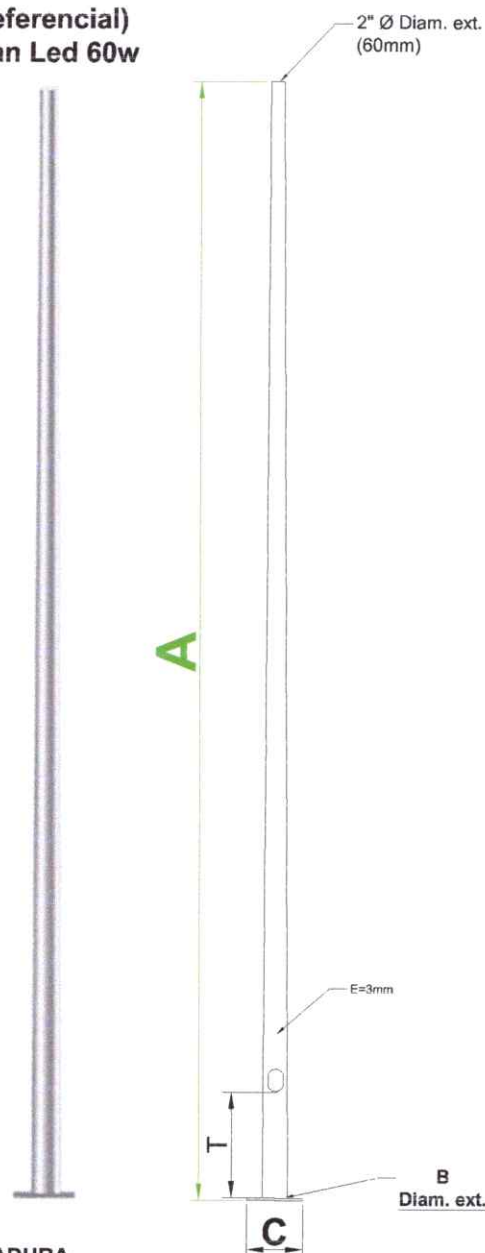

**SOLDADURA**



- Procedimiento Aws D1.1 penetración completa

**NOTA:**

- Poste cumple la Norma NCH 432 of 2010
- Galvanizado en Caliente ASTM 123
- Calidad de Acero Q235
- Medidas en milímetros
- Tolerancias +/- 2 % en medidas
- Tapa de registro IP3X con perno Antivandálico Triangular

**Usos:** Parques, Plazas, Jardines, Áreas Verdes, Paseos Peatonales, Espacios Públicos, Avenidas, Calles, Ciclovías, etc.

**Contáctenos en** +56 23367 0001 [Ventas@Tezlac.cl](mailto:Ventas@Tezlac.cl) [www.tezlac.cl](http://www.tezlac.cl)

## POSTE CÓNICO 5 MT Características técnicas postes cónicos de 5 metros

*Poste cónico galvanizado en caliente de 5 metros*

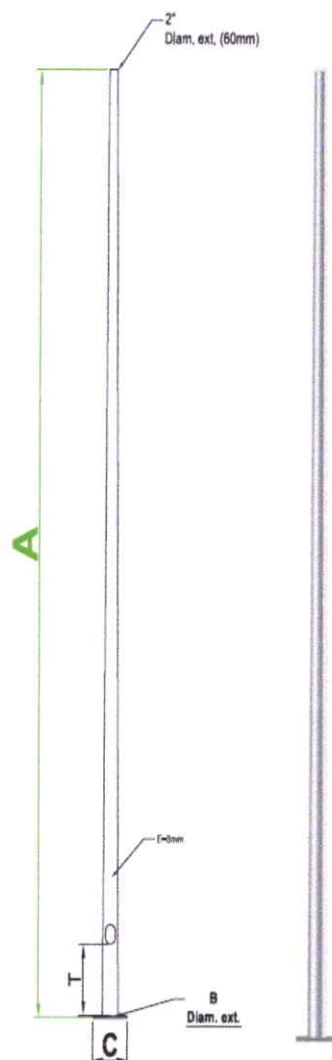

- Poste cónico fabricado en Acero en un solo tramo con soldadura longitudinal
- Acero de Calidad Q235 equivalente Astm A36 /Ss400
- El galvanizado del poste cónico es un Galvanizado en caliente bajo la norma ASTM A123 / A123M recubrimientos de zinc (galvanizado en caliente) en productos de hierro y acero.
- Poste cónico de 5 metros cumple con la Norma Chilena de viento NCH432 of 2010.
- Respecto a los espesores y medidas, el poste cónico, está fabricado en acero con un espesor de 3mm y con un diámetro superior 60mm y diámetro inferior en base 115mm
- Compartimiento eléctrico en el poste cónico, riel din o pletina para disyuntor eléctrico, tapa de registro con perno Anti vandálico IP3X.
- Nuestro producto, poste cónico de 5 metros, cumple con tolerancias en medidas +-2% de acuerdo a la altura/ largos, diámetros, conicidad, tapa de registro largo y ancho.
- La fabricación en la conicidad de nuestro poste cónico de 5 metros está con procedimientos fabriles con altos estándares de calidad tanto en maquinarias como en tecnología.
- El poste cónico de 5 metros, Incluye Canastillo de Anclaje (4 pernos de anclaje) Diámetro 3/4".
- El Poste cónico se puede entregar en diversas terminaciones, dependiendo la necesidad del proyecto
  - requerimiento del cliente; Opcional recubrimientos en Pintura Esmalte Poliuretano o Electroestática, Verde Ral 6005 - 6009/ Gris Ral 7040 – 7024 / Blanco Ral 9003 u otros ral a consultar.

## Accesorios adicionales para postes cónicos

- **Accesorios para poste cónico:** Brazos Recto para poste cónico – brazo doble para poste cónico - Brazos Curvos para poste cónico – Crucetas para poste cónico – Coronas metálicas para poste cónico.
- **Complementos para poste cónico: 5 metros:** Poste cónico con Luminarias Led – Poste cónico con Proyector Led – Poste cónico con Farol Led – Poste cónico con Apliques – Poste cónico con cámaras de seguridad- Poste cónico con Luminaria solar Led- Poste cónico con panel solar
- **Certificados de poste cónico 5 metros:** Nuestros postes cónicos cuentan con las correspondientes, que garantizan que están fabricados conforme a las normas vigentes. Además, dependiendo el proyecto también podemos proporcionar las memorias de cálculos, dependiendo el lugar y condiciones geográficas en el cual serán instalados los postes cónicos

## Principal uso, poste cónico 5 metros:

- Alumbrado Ornamental
- Alumbrado vial, carreteras.
- Alumbrado peatonal y Ciclo vías
- Cámaras de seguridad
- Sector privado, en uso domiciliario
- Alumbrado en Mall o Centro de distribución.
- Sector industrial
- Sector minero
- Sector de energías renovables
- Entre otros.

*También te puede interesar otros postes cónicos con otras dimensiones: Poste cónico 3m , poste cónico 4m , poste cónico 5m, poste cónico 6m, poste cónico 9m, poste cónico 10m, poste cónico 12m, poste cónico 15m*

Contáctenos en  +56 23367 0001  [Ventas@Tezlac.cl](mailto:Ventas@Tezlac.cl)  [www.tezlac.cl](http://www.tezlac.cl)



### CERTIFICACIONES



---

Dirección: Patricia Viñuela #476-A, Lampa, Santiago. - Fono: (56-2) 3367 0000  
E-mail: [ventas@tezlac.cl](mailto:ventas@tezlac.cl) - web: [www.tezlac.cl](http://www.tezlac.cl)



# ARRAYAN LED - 6115

Farol de alumbrado Vial y Peatonal

Luminaria LED

Usos: Autopistas, Avenidas, Calles, Pasajes, Veredas, Alumbrado Público, Espacios Públicos, Condominios, Paseos Peatonales.



## Principales Usos

Se aplica principalmente para la iluminación vial de autopistas urbanas, carreteras principales y secundarias, Alumbrado Público en avenidas, calles y veredas, espacios públicos, condominios, fábricas, escuelas, parques, paseos peatonales, zonas residenciales, comunidades y patios. La altura de instalación es de 1-10 m.

## Principales Características

- Cuerpo de aluminio inyectado a presión, cuerpo totalmente liso no permitiendo la acumulación de suciedad que afecte su funcionamiento, pintura es electroestática en polvo.
- Sistema de apertura de forma fácil, sin necesidad de herramientas.
- Resistente al agua/a prueba de polvo IP66.
- Resistente a impactos IK09
- Todos sus accesorios tales como golillas, pernos, seguros y otros, son metálicos de acero inoxidable, resistentes a corrosión (Niebla Salina), además materiales compatibles entre sí.
- Cuenta con toma de instalación de hasta 3", permitiendo instalarse en cualquier tipo de poste tanto cónico, tubular o cualquier tipo que cumpla con medida máxima, par de ajuste de 8 Nm
- Sistema de montaje de forma vertical, permite que no deje cables o tuberías a la vista, logrando un sistema hermético total.
- Luxeon - LumiLEDs - CRI > 70
- Cumple con la máxima distorsión de armónicos de corriente (THDI) y voltaje (THDV) de acuerdo a normativa vigente (D.S. 327/97).
- Admite variaciones de Voltaje de 220Vac +/- 20% y frecuencia de 50/60 Hz +/- 5%, sin que variaciones afecten el rendimiento de la luminaria.
- Eficacia sobre los 120 Lm/W, temperatura de 2700K a 4200K.

## Detalle de Producto

Opción de incorporar sistema de telegestión



## Información a Considerar

- Antes de instalar la luminaria, lea atentamente este manual de instrucciones.
- Las luminarias deben ser instalados, conectados y probados por un Instalador Eléctrico certificado según SEC y MMA.
- Las luminarias siempre deben instalarse o reemplazarse con cuidado.
- Verifique el voltaje de alimentación de acuerdo con los requisitos del producto antes de la instalación.
- La instalación o reemplazo solo se puede hacer cuando está desenergizado y la lámpara esté enfriada por completo.
- Cuando se realice limpieza de luminaria, apague y deje que se enfríe por completo, considere un paño suave y un detergente estándar de PH neutro, el acero inoxidable debe mantenerse regularmente.
- No cubra los accesorios con materiales inflamables.
- El reemplazo debe ser realizado por el fabricante o su agente de servicio o electricista certificado para evitar un peligro.

### ■ Características a T° de trabajo

Temperatura

Operación -20°C~+50°C

### ■ Características Eléctricas

Voltaje: 120-277 Vac

50/60Hz

Factor de Potencia :>0.95

CUADRO POTENCIAS Y DIMENSIONES

POTENCIA (W)	CORRIENTE (A)	DIMENSIONES (DxA) (mm)	PESO (KG)	SUPERFICIE PROYECTADA AL VIENTO m <sup>2</sup>	TORQUE N-m
30	0,14	0,65 x 0,674	11,5	0,44	8
40	0,19	0,65 x 0,674	11,5	0,44	8
50	0,24	0,65 x 0,674	11,5	0,44	8
55	0,26	0,65 x 0,674	11,5	0,44	8
60	0,29	0,65 x 0,674	11,5	0,44	8
65	0,31	0,65 x 0,674	11,5	0,44	8
70	0,33	0,65 x 0,674	11,5	0,44	8
75	0,36	0,65 x 0,674	11,5	0,44	8
80	0,38	0,65 x 0,674	11,5	0,44	8
90	0,43	0,65 x 0,674	11,5	0,44	8

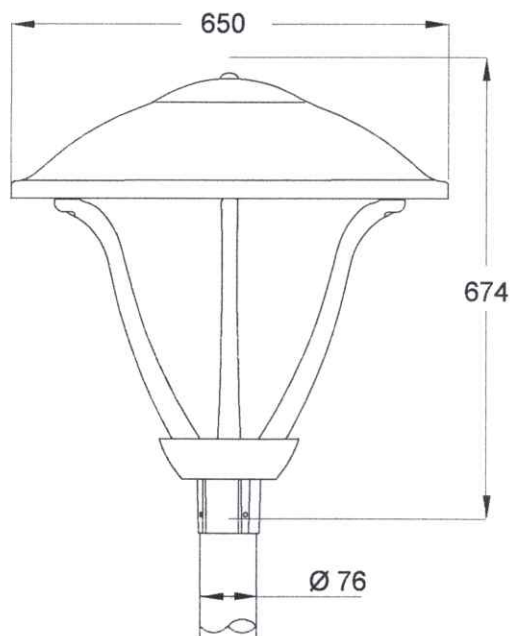

## Modo de Instalación



### ■ Pasos para instalación

Apague la alimentación antes de instalar

Asegúrese de que el modelo, el voltaje nominal y la potencia sean los mismos que los parámetros de diseño.

Verifique la especificación del cable a conectar.

Conecte el cable, a través de regleta de conexiones, conecte el cable L/N de luminaria al cable L/N de la red de alimentación.

1. Coloque luminaria en brazo de fijación.
2. Fije tornillos en la toma.
3. Verifique que luminaria se encuentre nivelada.
4. Verifique que el producto no tenga cuerpos extraños expuestos.
5. Verifique el torque de apriete de tornillos de fijación, torque es 8 Nm.



Calle Patricia Viñuela 476 - A, Lampa



(56 2) 2220 7100



ventas@tezlac.cl



**DOCUMENTO: NÓMINA DE PERSONAL FEBRERO 2026 (PAGADA).**

**NÓMINA DE PERSONAL - FEBRERO 2026**

**PROYECTO:** Mejoramiento de Baños Estadio El Abra (ID: 3656-207-LE25)

**CONTRATISTA:** Ingeniería y Construcción Villalén Ltda.

NOMBRE COMPLETO	RUT	CARGO / FUNCIÓN	NOTA
Johnny Alberto Lara Villalén		Representante Legal / Prof. Obra	CONTRATADO
Brian Cristobal Rojas Catalan		Jornal / Ayudante de Obra	CONTRATADO
Gabriel Delgado Angulo		Maestro Mayor / Albañil	CONTRATADO

J. ALBERTO LARA VILLALEN  
INGENIERO CONSTRUCTOR /RPTÉ LEGAL  
PROFESIONAL A CARGO TERRENO  
INGENIERIA Y CONSTRUCCION VILLALEN LTDA  
RUT 76.710.194-5



Fecha Emisión: 18-03-2026

Hora Emisión: 16:31

Nº Certificado: 2000/2026/18973071

## Certificado de Cumplimiento de Obligaciones Laborales y Previsionales

La Dirección del Trabajo, respecto de la empresa solicitante que se individualiza a continuación, en su calidad de CONTRATISTA y de conformidad con la información entregada en la Solicitud de Certificado, que es de su responsabilidad, certifica lo siguiente:

### 1 - Antecedentes del Empleador/a Empresa Principal

#### 1.1 - Antecedentes Empleador (solicitante)

<b>Nombre o Razón Social</b>	<b>RUT</b>		
INGENIERIA Y CONSTRUCCION VILLENAL LIMITADA	76.710.194-5		
<b>Representante Legal</b>	<b>RUT Representante Legal</b>		
JOHNNY ALBERTO LARA VILLENAL	[REDACTED]		
<b>Código Actividad Económica</b>	<b>Correo Electrónico</b>	<b>Teléfono</b>	
TERMINACION Y ACABADO DE EDIFICIOS	agatica@constructoravillalen.cl	988522048	
<b>Región</b>	<b>Comuna</b>		
REGION VALPARAISO	VALPARAÍSO		
<b>Calle</b>	<b>Número</b>	<b>Departamento</b>	
OBISPO VALDES	1661	31	

#### 1.2 - Empresa Principal

<b>Nombre o Razón Social</b>	<b>RUT</b>		
I MUNICIPALIDAD DE REQUINOA	69.081.300-9		
<b>Representante Legal</b>	<b>RUT Representante Legal</b>		
Waldo Antonio Valdivia Montecinos	8.278.834-4		
<b>Calle</b>	<b>Número</b>	<b>Región</b>	<b>Comuna</b>
COMERCIO 121	121	REGIÓN L. BDO. O HIGGINS	REQUINOA

### 2 - Obra / Faena / Servicio

<b>Nombre Según Contrato Civil</b>	<b>Modo Participación</b>		
MEJORAMIENTO DE BAÑOS ESTADO EL ABRA	Contratista		
<b>Tipo de Obra</b>	<b>Empresa Principal</b>		
Pública	I MUNICIPALIDAD DE REQUINOA		
<b>Domicilio</b>	<b>Número</b>	<b>Región</b>	<b>Comuna</b>
AVENIDA COMERCIO	121	REGIÓN L. BDO. O HIGGINS	REQUINOA

### 3 - Periodos

#### Objetivo del Certificado

Cursar estado de pago

#### Institución Recaudadora

Previred

#### 3.1 - Periodo : Febrero 2026

Trabajadores	<b>Vigentes</b> 3	<b>Despedidos</b> 0	
Cotizaciones Previsionales	<b>Pagadas</b> Si	<b>Adjunta Nomina</b> No	
Remuneraciones	<b>Pagadas</b> 3	<b>No Pagadas</b> 0	<b>Monto Informado</b> \$269.500
Indemnización Sustitutiva del Aviso Previo	<b>Pagadas</b> No Aplica	<b>No Pagadas</b> No Aplica	<b>Monto Informado</b> No Aplica
Indemnización por Año(s) de Servicio	<b>Pagadas</b> No Aplica	<b>No Pagadas</b> No Aplica	<b>Monto Informado</b> No Aplica

### 4 - Periodo de Certificado y Ámbito de Validez

Este certificado tiene validez en todo el Territorio Nacional siempre que no contenga adulteraciones y/o enmendaduras. Abarca solo la Obra, Faena o Servicio MEJORAMIENTO DE BAÑOS ESTADO EL ABRA en el (los) periodo(s):

- Febrero 2026

### 5 - Información Importante

Es responsabilidad de la Empresa principal verificar que los datos consignados en este Certificado y entregados por el propio solicitante correspondan a la realidad de los servicios prestados en su calidad de Contratista o Subcontratista, según sea el caso, como por ejemplo "Total Trabajadores Vigentes", del punto 3 del presente Certificado.



Alejandro Enrique Salazar Aguirre  
Jefe Unidad de Gestión y Control de Procedimientos  
Dirección del Trabajo

Verifica este certificado en el sitio [verificador.dirtrab.cl](http://verificador.dirtrab.cl) e ingresa:

Nº Certificado: 2000/2026/18973071 Clave: By45Jgx3



Fecha Emisión: 18-03-2026

Hora Emisión: 16:31

Nº Certificado: 2000/2026/18973071

## Certificado de Cumplimiento de Obligaciones Laborales y Previsionales

### Trabajadores declarados en la Certificación

La Dirección del Trabajo, respecto de la empresa solicitante que se individualiza a continuación, en su calidad de CONTRATISTA y de conformidad con la información entregada en la Solicitud de Certificado, que es de su responsabilidad, certifica lo siguiente:

#### Detalle por Periodo

Febrero 2026		
Nº	RUT	Nombre Trabajador
1	[REDACTED]	Brian Cristobal Rojas Catalan
2	[REDACTED]	Johnny Alberto Lara Villalen
3	[REDACTED]	Gabriel Delgado Angulo
		Total Trabajadores 3

Instituto de Seguridad Laboral (ISL)

8X3L5dMdc5 - 02XgWC3am7 - CEhAE9XPa4 - L28g7YNCN1 - WEhW1mh8H5 - 3AXPaLUVm6 - YX0EAXPaL1 - UVaV2ChA4

Identificación del Empleador: Empresa				
Nombre o Razón Social		Email	RUT	Código Act. Econom.
INGENIERIA Y CONSTRUCCION VILLALEN LIMITADA		oficinacontable34@gmail.com	76.710.194-5	421000
Dirección	Comuna	Ciudad	Región	Teléfono
Obispo Valdés n°1661 Reserva de Curauma 1661 Deplo. Casa 31	VALPARAÍSO	VALPARAISO	V Región	956441190
Nombre Representante Legal		RUT Representante Legal	Cambio en el Representante Legal	
Arturo Junior Gatica Mancilla			NO	

Resumen de Cotizaciones, Depósitos y Aportes	
Detalle	Porcentaje
TASA COTIZACIÓN	3,48%
Detalle	Valores(\$)
TOTAL REMUNERACIONES	269.500
TOTAL A PAGAR A LA MUTUAL	9.379

Antecedentes Generales			
Remun. del Mes	Gratificaciones	Desde	Hasta
X			
Periodo		N° Contrato	
Febrero 2026			
N° de Afiliados Informados		N° de Declaración	
3			



Esteban Segura R.  
Gerente General

Pago Electrónico

13/03/2026  
9:32 AM

PREVIRED

Instituto de Seguridad Laboral (ISL)

**Pago Electrónico**  
 13/03/2026  
 9:32 AM  
**PREVIRED**

Periodo de Remuneraciones: 02/2026

Número de Folio: 2055260200557939

8X3L5dMdC5 - 02XgWC3am7 - CEhAE9XPa4 - L28g7YNCN1 - WEhW1mh8H5 - 3AXPaLUVm6 - YX0EAXPaL1 - UVaV2ChA4

RUT	Apellido Paterno	Apellido Materno	Nombres	Remuneración	Cotización	Movimiento Personal	Fecha Inicio	Fecha Termino
	DELGADO	ANGULO	GABRIEL	67.375	2.345	20	25/02/2026	
	LARA	VILALEN	JOHNNY ALBERTO	112.291	3.908	20	20/02/2026	
	ROJAS	CATALAN	BRIAN CRISTOBAL	89.834	3.126	20	23/02/2026	

Descripcion de Códigos de movimiento de Personal: 0: Sin Movimiento de Personal 1: Término de Contrato; 2: Licencia Médica por enfermedad o accidente común; 3: Lic.Médica por enfermedad o acc.laboral; 5: Permiso sin goce de sueldo; 6: Otros; 12:Reliquidación, premio o bono posterior al finiquito; 13: Suspensión Contrato acto de autoridad (Ley 21.227); 14: Suspensión Contrato por pacto (Ley N°21.227); 15: Reducción de Jornada (Ley N°21.227); 20: Inicio Relación Laboral.

Planilla jurídicamente válida para cumplir con la exigencia contenida en el Artículo 31 DFL N°2 de 1967, ley orgánica de la Dirección del Trabajo (Ord. N° 3673/0181 del 4/10/2008)

AFP Modelo

8X30WXY2V1 - KYAgWC3am9 - CEhAE9XPa4 - L28g7YN326 - WHAY1mh8H0 - 3AXPaLUVM6 - YX0EAXPaL1 - UVaV2ChAK

Identificación del Empleador: Empresa					Nombre o Razón Social		RUT	
INGENIERIA Y CONSTRUCCION VILLALEN LIMITADA							76.710.194-5	
Dirección		Comuna		Ciudad		Región		Teléfono
Obispo Valdés n°1661 Reserva de Curauma 1661 Depto. Casa 31		VALPARAISO		VALPARAISO		V Región		956441190
Nombre Representante Legal			RUT Representante Legal		Autoriza Notificar Cobranza Judicial		Correo Electrónico	
Arturo Junior Gatica Mancilla			[REDACTED]		[X] SI [ ] NO		oficinacontable34@gmail.com	
					Cód. Actividad Económica		N° Trab. Dependientes	
					421000		2	

ANTECEDENTES GENERALES

TIPO DE INGRESO			
Remuneraciones del mes	<input checked="" type="checkbox"/>	Gratificaciones	<input type="checkbox"/>
Periodo	<input type="text" value="02/2026"/>	Retroactivo	<input type="checkbox"/>
		Ley 19553	<input type="checkbox"/>
Desde	<input type="text"/>	Hasta	<input type="text"/>
Fecha Pago	<input type="text" value="13/03/2026"/>		

ANTECEDENTES GENERALES DEL FONDO PENSIONES

TOTAL REMUNERACIONES O GRATIFICACIONES	NUMERO AFILIADOS INFORMADOS FDO. PENSIONES	<input type="text" value="1"/>
<input type="text" value="67.375"/>	NUMERO AFILIADOS APVC	<input type="text" value="0"/>
	NUMERO AFILIADOS VOLUNTARIOS	<input type="text" value="0"/>

RESUMEN COTIZACIONES Y DEPOSITOS DEL FONDO DE PENSIONES

FONDO DE PENSIONES	
Renta Imponible	67.375
Cotización Obligatoria	7.196
Seguro Invalidez y Supervivencia (SIS)	1.038
Cotización Voluntaria (APVI)	0
Depósito Convenido	0
Depósito en Cuenta de Ahorro	0
Aportes de Indemnización Sustitutiva	0
Cotización por Trabajos Pesados	0
AHORRO PREVISIONAL VOLUNTARIO COLECTIVO (APVC)	
APV Colectivo Empleador	0
APV Colectivo Trabajador	0
AFILIADO VOLUNTARIO	
Monto Capitalización Voluntaria	0
Monto Ahorro Voluntario	0
TOTAL A PAGAR FONDO DE PENSIONES AFP Modelo	8.234

ANTECEDENTES GENERALES DEL FONDO DE CESANTIA

TOTAL REMUNERACIONES O GRATIFICACIONES	NUMERO AFILIADOS INFORMADOS FDO. CESANTIA	<input type="text" value="1"/>
<input type="text" value="67.375"/>		

RESUMEN COTIZACIONES FONDO DE CESANTIA

FONDO DE CESANTIA	
Cotización Afiliados	0
Cotización Empleador	2.021
TOTAL A PAGAR AL FONDO DE CESANTIA	2.021

  
Esteban Segura R.  
Gerente General

Pago Electrónico

13/03/2026  
9:32 AM

PREVIRED

DETALLE DE PAGO DE COTIZACIONES PREVISIONALES Y DEPOSITOS DE AHORRO VOLUNTARIO FONDO DE PENSIONES

AFP Modelo

**Pago Electrónico**  
13/03/2026  
9:32 AM  
**PREVIRED**

Periodo de Remuneraciones: 02/2026

Número de Folio: 2009202602425363

8X30WXY2V1 - KYAgWC3am9 - CEhAE9XP4 - L28g7YN326 - WHAY1mh8H0 - 3AXPaLUVm6 - YX0EAXPaL1 - UVaV2ChAK

Identificación del Trabajador		Fondo de Pensiones							Seguro Cesantía			Movimiento de Personal		
RUT	Apellido Paterno, Materno, Nombres	Remuneración Imponible	Cotización Obligatoria	SIS	Cotización Voluntaria (APVI)	N° Contrato APVI	Deposito Convenido	Dep. en Cta. Ahorro	Remuneración Imponible	Cotización Afiliado	Cotización Empleador	Cod.	Fecha Inicio	Fecha Término
	DELGADO ANGULO GABRIEL	67.375	7.196	1.038	0		0	0	67.375	0	2.021	5	25/02/2026	
TALES GENERALES		67.375	7.196	1.038	0		0	0	67.375	0	2.021			

Descripción de Códigos de Movimiento de Personal: 1:Iniciación de servicios de trabajadores contratados a plazo indefinido; 2:Cesación de los servicios prestados por el trabajador; 3:Trabajadores afectos a subsidios por incapacidad laboral; 4: Trabajadores que estén afectos a permiso sin goce de remuneraciones; 5:Incorporación en el Lugar de Trabajo; 6:Iniciación de servicios de trabajadores contratados a plazo determinado; 7:Transformación del contrato de plazo fijo a plazo indefinido; 8: Otros Movimientos (Ausentismo); 9: Relliquidación premio o bono posterior al finiquito; 13: Suspensión Contrato acto de autoridad (Ley 21.227); 14: Suspensión Contrato por pacto (Ley N°21.227); 15: Reducción de Jornada (Ley N°21.227).

Planilla jurídicamente válida para cumplir con la exigencia contenida en el Artículo 31 DFL N°2 de 1967, ley orgánica de la Dirección del Trabajo (Ord. N° 3673/0181 del 4/10/2001)

AFP Capital

8X30C7K5X2 - aCVXWC3am7 - CEhAE9XPa4 - L28g7YNC50 - W7W51mh8H0 - 3AXPaLUVm6 - YX0EAXPaL1 - UVaV2ChA3

Identificación del Empleador: Empresa		Nombre o Razón Social			RUT
INGENIERIA Y CONSTRUCCION VILLALEN LIMITADA					76.710.194-5
Dirección	Comuna	Ciudad	Región	Teléfono	
Obispo Valdés n°1661 Reserva de Curauma 1661 Depto. Casa 31	VALPARAISO	VALPARAISO	V Región	956441190	
Nombre Representante Legal	RUT Representante Legal	Autoriza Notificar Cobranza Judicial	Correo Electrónico	Cód. Actividad Económica	N° Trab. Dependientes
Arturo Junior Gatica Mancilla		<input checked="" type="checkbox"/> SI <input type="checkbox"/> NO	oficinacontable34@gmail.com	421000	2

ANTECEDENTES GENERALES

TIPO DE INGRESO		Gratificaciones		Desde	
Remuneraciones del mes	X				
Periodo	02/2026	Retroactivo		Hasta	
		Ley 19553		Fecha Pago	13/03/2026

ANTECEDENTES GENERALES DEL FONDO PENSIONES

TOTAL REMUNERACIONES O GRATIFICACIONES	NUMERO AFILIADOS INFORMADOS FDO. PENSIONES	1
89.834		
	NUMERO AFILIADOS APVC	0
	NUMERO AFILIADOS VOLUNTARIOS	0

RESUMEN COTIZACIONES Y DEPOSITOS DEL FONDO DE PENSIONES

FONDO DE PENSIONES	
Renta Imponible	89.834
Cotización Obligatoria	10.367
Seguro Invalidez y Supervivencia (SIS)	1.383
Cotización Voluntaria (APVI)	0
Depósito Convenido	0
Depósito en Cuenta de Ahorro	0
Aportes de Indemnización Sustitutiva	0
Cotización por Trabajos Pesados	0
AHORRO PREVISIONAL VOLUNTARIO COLECTIVO (APVC)	
APV Colectivo Empleador	0
APV Colectivo Trabajador	0
AFILIADO VOLUNTARIO	
Monto Capitalización Voluntaria	0
Monto Ahorro Voluntario	0
TOTAL A PAGAR FONDO DE PENSIONES AFP Capital	11.750

ANTECEDENTES GENERALES DEL FONDO DE CESANTIA

TOTAL REMUNERACIONES O GRATIFICACIONES	NUMERO AFILIADOS INFORMADOS FDO. CESANTIA	1
89.834		

RESUMEN COTIZACIONES FONDO DE CESANTIA

FONDO DE CESANTIA	
Cotización Afiliados	0
Cotización Empleador	2.695
TOTAL A PAGAR AL FONDO DE CESANTIA	2.695

  
**Esteban Segura R.**  
 Gerente General

<b>Pago Electrónico</b>
13/03/2026 9:32 AM
<b>PREVIRED</b>

DETALLE DE PAGO DE COTIZACIONES PREVISIONALES Y DEPOSITOS DE AHORRO VOLUNTARIO FONDO DE PENSIONES



<b>Pago Electrónico</b>
13/03/2026 9:32 AM
<b>PREVIRED</b>

Período de Remuneraciones: 02/2026

Número de Folio: 2008202602318539

8X30C7K5X2 - aCVXWC3am7 - CEhAE9XPa4 - L2Bg7YNC50 - W7W51mh8H0 - 3AXPaLUVm6 - YX0EAXPaL1 - UVaV2ChA3

Identificación del Trabajador		Fondo de Pensiones							Seguro Cesantía			Movimiento de Personal		
RUT	Apellido Paterno, Materno, Nombres	Remuneración Imponible	Cotización Obligatoria	SIS	Cotización Voluntaria (APVI)	N° Contrato APVI	Deposito Convenido	Dep. en Cta. Ahorro	Remuneración Imponible	Cotización Afiliado	Cotización Empleador	Cod.	Fecha Inicio	Fecha Término
	HOJAS CATALAN BRIAN CRISTOBAL	89.834	10.367	1.383	0		0	0	89.834	0	2.695	5	23/02/2026	
TOTALES GENERALES		89.834	10.367	1.383	0		0	0	89.834	0	2.695			

Descripción de Códigos de Movimiento de Personal: 1:Iniciación de servicios de trabajadores contratados a plazo indefinido; 2:Cesación de los servicios prestados por el trabajador; 3:Trabajadores afectos a subsidios por incapacidad laboral; 4: Trabajadores que estén afectos a permiso sin goce de remuneraciones; 5:Incorporación en el Lugar de Trabajo; 6:Iniciación de servicios de trabajadores contratados a plazo determinado; 7:Transformación del contrato de plazo fijo a plazo indefinido; 8: Otros Movimientos (Ausentismo); 9: Retiración premio o bono posterior al finiquito; 13: Suspensión Contrato acto de autoridad (Ley 21.227); 14: Suspensión Contrato por pacto (Ley N°21.227); 15: Reducción de Jornada (Ley N°21.227).

Planilla jurídicamente válida para cumplir con la exigencia contenida en el Artículo 31 DFL N°2 de 1967, ley orgánica de la Dirección del Trabajo (Ord. N° 3673/0181 del 4/10/2001)

AFP PlanVital

8X3ZM0a1C6 - ZaZgWC3am9 - CEhAE9XPa4 - L28g7YN1PK - WPH71mh8H3 - 3AXPaLUVm6 - YX0EAXPaL1 - UVaV2ChA8

Identificación del Empleador: Empresa		Nombre o Razón Social			RUT
INGENIERIA Y CONSTRUCCION VILLALEN LIMITADA					76.710.194-5
Dirección	Comuna	Ciudad	Región	Teléfono	
Obispo Valdés n°1661 Reserva de Curauma 1661 Depto. Casa 31	VALPARAISO	VALPARAISO	V Región	956441190	
Nombre Representante Legal	RUT Representante Legal	Autoriza Notificar Cobranza Judicial	Correo Electrónico	Cód. Actividad Económica	N° Trab. Dependientes
Arturo Junior Gatica Mancilla		<input checked="" type="checkbox"/> SI <input type="checkbox"/> NO	oficinacontable34@gmail.com	421000	2

ANTECEDENTES GENERALES

TIPO DE INGRESO					
Remuneraciones del mes	<input checked="" type="checkbox"/>	Gratificaciones	<input type="checkbox"/>	Desde	<input type="text"/>
Periodo	<input type="text" value="02/2026"/>	Retroactivo	<input type="checkbox"/>	Hasta	<input type="text"/>
		Ley 19553	<input type="checkbox"/>	Fecha Pago	<input type="text" value="13/03/2026"/>

ANTECEDENTES GENERALES DEL FONDO PENSIONES

TOTAL REMUNERACIONES O GRATIFICACIONES	NUMERO AFILIADOS INFORMADOS FDO. PENSIONES	<input type="text" value="1"/>
<input type="text" value="112.291"/>	NUMERO AFILIADOS APVC	<input type="text" value="0"/>
	NUMERO AFILIADOS VOLUNTARIOS	<input type="text" value="0"/>

RESUMEN COTIZACIONES Y DEPOSITOS DEL FONDO DE PENSIONES

FONDO DE PENSIONES	
Renta Imponible	112.291
Cotización Obligatoria	12.644
Seguro Invalidez y Supervivencia (SIS)	1.729
Cotización Voluntaria (APVI)	0
Depósito Convenido	0
Depósito en Cuenta de Ahorro	0
Aportes de Indemnización Sustitutiva	0
Cotización por Trabajos Pesados	0
AHORRO PREVISIONAL VOLUNTARIO COLECTIVO (APVC)	
APV Colectivo Empleador	0
APV Colectivo Trabajador	0
AFILIADO VOLUNTARIO	
Monto Capitalización Voluntaria	0
Monto Ahorro Voluntario	0
<b>TOTAL A PAGAR FONDO DE PENSIONES AFP PlanVital</b>	<b>14.373</b>

ANTECEDENTES GENERALES DEL FONDO DE CESANTIA

TOTAL REMUNERACIONES O GRATIFICACIONES	NUMERO AFILIADOS INFORMADOS FDO. CESANTIA	<input type="text" value="1"/>
<input type="text" value="112.291"/>		

RESUMEN COTIZACIONES FONDO DE CESANTIA

FONDO DE CESANTIA	
Cotización Afiliados	0
Cotización Empleador	3.369
<b>TOTAL A PAGAR AL FONDO DE CESANTIA</b>	<b>3.369</b>

  
**Esteban Segura R.**  
 Gerente General

<b>Pago Electrónico</b>
13/03/2026 9:32 AM
<b>PREVIRED</b>

DETALLE DE PAGO DE COTIZACIONES PREVISIONALES Y DEPOSITOS DE AHORRO VOLUNTARIO FONDO DE PENSIONES

AFP PlanVital

**Pago Electrónico**  
 13/03/2026  
 9:32 AM  
**PREVIRED**

Periodo de Remuneraciones: 02/2026

Número de Folio: 2004202602397459

8X3ZM0a1C6 - ZaZgWC3am9 - CEhAE9XPa4 - L2Bq7YN1PK - WPH71mh8H3 - 3AXPaLUVm6 - YX0EAXPaL1 - UVaV2ChA8

Identificación del Trabajador		Fondo de Pensiones						Seguro Cesantía			Movimiento de Personal			
RUT	Apellido Paterno, Materno, Nombres	Remuneración Imponible	Cotización Obligatoria	SIS	Cotización Voluntaria (APVI)	N° Contrato APVI	Deposito Convenido	Dep. en Cta. Ahorro	Remuneración Imponible	Cotización Afiliado	Cotización Empleador	Cod.	Fecha Inicio	Fecha Término
	LARA VILALLEN JOHNNY ALBERTO	112.291	12.644	1.729	0		0	0	112.291	0	3.369	5	20/02/2026	
TOTALES GENERALES		112.291	12.644	1.729	0		0	0	112.291	0	3.369			

Descripción de Códigos de Movimiento de Personal: 1:Iniciación de servicios de trabajadores contratados a plazo indefinido; 2:Cesación de los servicios prestados por el trabajador; 3:Trabajadores afectos a subsidios por incapacidad laboral; 4: Trabajadores que estén afectos a permiso sin goce de remuneraciones; 5:Incorporación en el Lugar de Trabajo; 6:Iniciación de servicios de trabajadores contratados a plazo determinado; 7:Transformación del contrato de plazo fijo a plazo indefinido; 8: Otros Movimientos (Ausentismo); 9: Reliquidación premio o bono posterior al finiquito; 13: Suspensión Contrato acto de autoridad (Ley 21.227); 14: Suspensión Contrato por pacto (Ley N°21.227); 15: Reducción de Jornada (Ley N°21.227).

Planilla jurídicamente válida para cumplir con la exigencia contenida en el Artículo 31 DFL N°2 de 1967, ley orgánica de la Dirección del Trabajo (Ord. N° 3673/0181 del 4/10/2001)



# PLANILLA DE DECLARACION Y PAGO SIMULTANEO DE OBLIGACIONES PREVISIONALES



8X30H4aMBK - dEaLWC3am8 - CEhAE9XPa4 - L28g7YNWE3 - W95G1mh8H4 - 3AXPaLUVm6 - YX0EAXPaL1 - UVaV2ChA3

NÚMERO DE SERIE: 2017260201027514

IDENTIFICACION DEL ENTE PAGADOR

TIPO DE PAGO      Declaración y Pago        Declaración y No Pago        Pago Declaración Anterior        Pago Parcial de Declaración   

TIPO DE EMPLEADOR      Empleador General        Empleador Público        Entidad Pagadora de Subsidios   

                                 Trabajador Independiente        Empleador Casa Particular        Independiente TGR   

### SECCIÓN A: Identificación del Ente Pagador

Razón Social o Nombre: INGENIERIA Y CONSTRUCCION VILALEN LIMITADA

R.U.T.: 76.710.194-5

Dirección: Obispo Valdivia n°1661 Reserva de Curauma      N°: 1661      Depto: Depto. Casa 31

Comuna: VALPARAÍSO      Ciudad: VALPARAISO      Región: V Región

Teléfono: 956441190      Casilla:      Correo electrónico: oficinacontable34@gmail.com

Código Actividad Económica: 421000

Nombre Repr. Legal: Arturo Junior Gatica Mancilla

R.U.T. Repr. Legal: [REDACTED]

Nombre Caja Compensación:

RESUMEN DE DECLARACIÓN DE COTIZACIONES DE SALUD

TOTAL REMUNERACIÓN IMPONIBLE DECLARADA EN \$      269.500

PERIODO DE REMUNERACIONES O GRATIFICACIÓN LEGAL

REMUNERACIÓN	GRATIFICACION LEGAL [ ]	RETROACTIVO [ ]
02   2026 Mes   Año	 Mes   Año   Mes   Año DESDE   HASTA	 Mes   Año   Mes   Año DESDE   HASTA

Tasa de Cotización	X	7%		2.8%
--------------------	---	----	--	------

Modalidad de Pago	X	Electrónico		Mixto
-------------------	---	-------------	--	-------

COTIZACIONES		
Cotiz. Legal	+	18.864
Reajuste	+	0
Interés	+	0
Multas	+	0
SUB TOTAL FONASA		= 18.864
Compensación Asignación Familiar		- 0
MONTO PAGADO		= 18.864
N° de Afiliados		3
N° de Líneas de Detalles		3
N° Hojas Anexas		1

**Esteban Segura R.**  
 Gerente General

**Pago Electrónico**  
 13/03/2026  
 9:32 AM  
**PREVIRED**



# PLANILLA DE DECLARACION Y PAGO SIMULTANEO DE OBLIGACIONES PREVISIONALES



8X30H4aM8K - dEeL.WC3am6 - CEhAE9XPa4 - L28g7YNWE3 - W95G1mh8H4 - 3AXPaLUVM6 - YX0EAXPaL1 - UVaV2ChA3

## ANEXOS DE DETALLE

NÚMERO DE SERIE: 2017260201027514

RAZÓN SOCIAL O NOMBRE INGENIERIA Y CONSTRUCCION VILALEN LIMITADA  
RUT 76.710.194-5

PERIODO DE REMUNERACIÓN 

02	2026
MES	AÑO

ANEXOS: Detalle de Cotizaciones										Movimiento del personal					
N°	R.U.T.C.I. (Con Dig. Verif)	Apellido Paterno	Materno	Nombres	Días Trabajados	Entidad Previsional (IPS - AFP)	REMUNERACIÓN IMPONIBLE PENSION O RENTA DECLARADA EN \$	COTIZACIÓN 7% 0.26% EN \$	* Cod. Mov.	FECHA INICIO			FECHA TÉRMINO		
										DÍA	MES	AÑO	DÍA	MES	AÑO
1		DELGADO	ANGULO	GABRIEL	3	AFP	67.375	4.716	5	25	02	2026			
2		LARA	VILALEN	JOHNNY ALBERTO	5	AFP	112.291	7.860	5	20	02	2026			
3		ROJAS	CATALAN	BRIAN CRISTOBAL	4	AFP	89.834	6.288	5	23	02	2026			

	Renta Imponible	Cotiz Obligatoria
TOTAL PÁGINA	269.500	18.864
TOTAL ACUMULADO	269.500	18.864

Planilla jurídicamente válida para cumplir con la exigencia contenida en el Artículo 31 DFL N°2 de 1967, ley orgánica de la Dirección del Trabajo (Ord. N° 3673/0181 del 4/10/2001)

<b>Pago Electrónico</b>
13/03/2026 9:32 AM
<b>PREVIRED</b>

### \* CÓDIGOS MOVIMIENTOS PERSONAL

0	Sin Movimientos en el Mes	8	Cambio Contrato plazo fijo a plazo indefinido
1	Contratación a plazo indefinido	9	Trabajador Part-Time
2	Cese relación laboral	11	Otros Movimientos (Ausentismo)
3	Subsidios(Licencia médica)	12	Reliquidación, Premio o Bono posterior al finiquito
4	Permiso Sin Goce de Sueldos	13	Suspensión Contrato acto de autoridad (Ley 21.227)
5	Incorporación al lugar de trabajo	14	Suspensión Contrato por pacto (Ley N°21.227)
6	Accidentes del trabajo	15	Reducción de Jornada (Ley N°21.227)
7	Contratación a plazo fijo		

**Seguro Social**

8X30A485E9 - 4ZYgWC3am7 - CEhAE9XPa4 - L28g7YN134 - WCXL1mh8H1 - 3AXPaLUVm6 - YX0EAXPaL1 - UVaV2ChA7

Identificación del Empleador: Empresa		Nombre o Razón Social			RUT
INGENIERIA Y CONSTRUCCION VILALEN LIMITADA					76.710.194-5
Dirección	Comuna	Ciudad	Región	Teléfono	
Obispo Valdés n°1661 Reserva de Curauma 1661 Depto. Casa 31	VALPARAISO	VALPARAISO	V Región	956441190	
Nombre Representante Legal	RUT Representante Legal	Autoriza Notificar Cobranza Judicial	Correo Electrónico	Cód Actividad Económica	N° Trab. Dependientes
Arturo Junior Gatica Mancilla		<input checked="" type="checkbox"/> SI <input type="checkbox"/> NO	oficinacontable34@gmail.com	421000	2

Pago en Plazo     Declaración y no Pago     Pago por Ley Bustos     Pago Atrasado

TOTAL REMUNERACIÓN IMPONIBLE DECLARADA EN \$	\$269.500
RESUMEN COTIZACIONES SEGURO SOCIAL	
Seguro Social Previsional	2.426
Rentabilidad Protegida	0
Seguro de Invalidez y Supervivencia	0
Subtotal:	2.426
Interés - Reajuste	0
Recargo	0
MONTO PAGADO	2.426
N° Afiliados Informados	3

PERIODO COTIZACIONES											
REMUNERACIÓN		GRATIFICACIÓN LEGAL [ ]				RETROACTIVO [ ]					
02	2026										
Mes	Año	Mes	Año	Mes	Año	Mes	Año	Mes	Año	Mes	Año
		DESDE	HASTA	DESDE	HASTA	DESDE	HASTA	DESDE	HASTA	DESDE	HASTA

  
**Esteban Segura R.**  
 Gerente General

<b>Pago Electrónico</b>
13/03/2026 9:32 AM
<b>PREVIRED</b>

8X30A485E9 - 4ZYgWC3am7 - OEhAE9XP4 - L28g7YN134 - WCXL1mh8H1 - 3AXPaLUVm6 - YX0EAXPaL1 - UVaV2ChA7

Identificación del Trabajador			Cotizaciones					Tipo Jornada	Días Trabajados	Movimiento de Personal		
N°	RUT	Nombres y Apellidos	Renta Imponible	Renta Imponible Anterior Días Licencia	Seguro Social Previsional	Rentabilidad Protegida	SIS			Código Mov.	Fecha Inicio	Fecha Término
1		DELGADO ANGULO GABRIEL	67.375	0	606	0	0	JC	3	5	25/02/2026	
2		LARA VILLALEN JOHNNY ALBERTO	112.291	0	1.011	0	0	JC	5	5	20/02/2026	
3		ROJAS CATALAN BRIAN CRISTOBAL	89.834	0	809	0	0	JC	4	5	23/02/2026	
Totales Generales			269.500	0	2.426	0	0					

Descripción de Códigos de Movimiento de Personal: 00: Sin movimiento; 01: Iniciación de servicios de trabajadores contratados a plazo indefinido; 02: Cesación de los servicios prestados por el trabajador; 03: Trabajadores afectos a subsidios por incapacidad laboral; 04: Trabajadores que estén afectos a permiso sin goce de remuneraciones; 05: Incorporación en el Lugar de Trabajo; 06: Accidente del trabajo.; 07: Iniciación de servicios de trabajadores contratados a plazo determinado; 08: Transformación del contrato de plazo fijo a plazo indefinido; 11: Otros Movimientos (Ausentismo); 12: Reliquidación, Premio o Bono pagados con fecha posterior al finiquito.

Descripción de Códigos de Tipo Jornada: JC: Jornada Completa; JP: Jornada Parcial;

Renta Imponible Anterior Días Licencia: Corresponde a la Renta Imponible Mes Anterior al subsidio por incapacidad laboral proporcional a los días con licencia médica (Mov. personal 3 o 6).

Formulario jurídicamente válido para cumplir con la exigencia contenida en el Artículo 31 DFL N°2 de 1967, ley orgánica de la Dirección del Trabajo (Ord. N° 3673/0181 del 4/10/2001).



Oficina Virtual  
Dirección del Trabajo

Código de Certificado

VKQKNJREBGLX

## CERTIFICADO DE ANTECEDENTES LABORALES Y PREVISIONALES

La Dirección del Trabajo, CERTIFICA que, respecto del empleador que se individualiza a continuación, se registran, en las bases informáticas de la Dirección del Trabajo, los antecedentes que se detallan en el presente:

### 1. INDIVIDUALIZACIÓN DEL EMPLEADOR:

RUT	RAZÓN SOCIAL/NOMBRE
76710194-5	INGENIERIA Y CONSTRUCCION VILLEN LIMITADA

RUT REPRESENTANTE LEGAL	NOMBRE REPRESENTANTE LEGAL
	JOHNNY ALBERTO LARA VILLEN

### DOMICILIO

DIRECCIÓN	REGIÓN	COMUNA
	REGION VALPARAISO	

CORREO ELECTRÓNICO	TELÉFONO	CÓDIGO ACTIVIDAD ECONÓMICA
		433000

### 2. ANTECEDENTES LABORALES Y PREVISIONALES: (Disponibles en Sistema Informático de la Dirección del Trabajo y Boletín de Infractores a la Legislación Laboral y Previsional.)

MULTAS EJECUTORIADAS NO PUBLICADAS EN EL BOLETÍN DE INFRACTORES (Dirección del Trabajo DTPLUS)			
N° de Multa	N° Unidades Monetarias	Tipo Unidad Monetaria	Estado
NO REGISTRA			

MULTAS EJECUTORIADAS PUBLICADAS EN EL BOLETÍN DE INFRACTORES (EQUIFAX)		
N° de Multa	Tipo Unidad Monetaria	Monto en \$
NO REGISTRA		

DEUDA PREVISIONAL PUBLICADA EN EL BOLETÍN DE INFRACTORES (EQUIFAX - BOLETIN N° )			
Motivo	Institución	Monto en UTM	Monto en \$
NO REGISTRA			

SISTEMA DE EMISIÓN:

**Certificado emitido el 18/03/2026 a las 16:07:15 Hrs.**

**Código de verificación: VKQKNJREBGLX**

Para verificar el documento ingresar a portal MI DT [www.midt.dirtrab.cl](http://www.midt.dirtrab.cl)



RODRIGO TRULLÉN JARA  
**INSPECTOR DEL TRABAJO**  
**DIRECCIÓN DEL TRABAJO**

**DOCUMENTO: NÓMINA DE PERSONAL MARZO 2026 (PAGADA).**

**NÓMINA DE PERSONAL - MARZO 2026**

**PROYECTO:** Mejoramiento de Baños Estadio El Abra (ID: 3656-207-LE25)

**CONTRATISTA:** Ingeniería y Construcción Villalén Ltda.

NOMBRE COMPLETO	RUT	CARGO / FUNCIÓN	NOTA
Johnny Alberto Lara Villalén		Representante Legal / Prof. Obra	CONTRATADO
Brian Cristobal Rojas Catalan		Jornal / Ayudante de Obra	CONTRATADO
Gabriel Delgado Angulo		Maestro Mayor / Albañil	CONTRATADO
Gaberiel Segundo Muños Baeza		Maestro Mayor / Eléctrico	CONTRATADO
Jonathan Elías Henríquez Collante		Jornal / Ayudante Eléctrico	CONTRATADO



\_\_\_\_\_  
**J. ALBERTO LARA VILLALEN**  
 INGENIERO CONSTRUCTOR /RPTÉ LEGAL  
 PROFESIONAL A CARGO TERRENO  
 INGENIERIA Y CONSTRUCCION VILLALEN LTDA  
 RUT 76.710.194-5



Fecha Emisión: 16-04-2026

Hora Emisión: 10:58

Nº Certificado: 2000/2026/19118034

## Certificado de Cumplimiento de Obligaciones Laborales y Previsionales

La Dirección del Trabajo, respecto de la empresa solicitante que se individualiza a continuación, en su calidad de CONTRATISTA y de conformidad con la información entregada en la Solicitud de Certificado, que es de su responsabilidad, certifica lo siguiente:

### 1 - Antecedentes del Empleador/a Empresa Principal

#### 1.1 - Antecedentes Empleador (solicitante)

<b>Nombre o Razón Social</b>	<b>RUT</b>		
INGENIERIA Y CONSTRUCCION VILALEN LIMITADA	76.710.194-5		
<b>Representante Legal</b>	<b>RUT Representante Legal</b>		
Johnny Alberto Lara Villalen	[REDACTED]		
<b>Código Actividad Económica</b>	<b>Correo Electrónico</b>	<b>Teléfono</b>	
TERMINACION Y ACABADO DE EDIFICIOS	agatica@constructoravillalen.cl	988522024	
<b>Región</b>	<b>Comuna</b>		
REGION VALPARAISO	VALPARAÍSO		
<b>Calle</b>	<b>Número</b>	<b>Departamento</b>	
OBISPO VALDES	1661	31	

#### 1.2 - Empresa Principal

<b>Nombre o Razón Social</b>	<b>RUT</b>		
I MUNICIPALIDAD DE REQUINOA	69.081.300-9		
<b>Representante Legal</b>	<b>RUT Representante Legal</b>		
Waldo Antonio Valdivia Montecinos	8.278.834-4		
<b>Calle</b>	<b>Número</b>	<b>Región</b>	<b>Comuna</b>
COMERCIO 121	121	REGIÓN L. BDO. O HIGGINS	REQUÍNOA

### 2 - Obra / Faena / Servicio

<b>Nombre Según Contrato Civil</b>	<b>Modo Participación</b>		
MEJORAMIENTO DE BAÑOS ESTADO EL ABRA	Contratista		
<b>Tipo de Obra</b>	<b>Empresa Principal</b>		
Pública	I MUNICIPALIDAD DE REQUINOA		
<b>Domicilio</b>	<b>Número</b>	<b>Región</b>	<b>Comuna</b>
AVENIDA COMERCIO	121	REGIÓN L. BDO. O HIGGINS	REQUÍNOA

### 3 - Periodos

#### Objetivo del Certificado

Cursar estado de pago

#### Institución Recaudadora

Previred

#### 3.1 - Periodo : Marzo 2026

Trabajadores	<b>Vigentes</b> 5	<b>Despedidos</b> 0	
Cotizaciones Previsionales	<b>Pagadas</b> Si	<b>Adjunta Nomina</b> No	
Remuneraciones	<b>Pagadas</b> 5	<b>No Pagadas</b> 0	<b>Monto Informado</b> \$741.123
Indemnización Sustitutiva del Aviso Previo	<b>Pagadas</b> No Aplica	<b>No Pagadas</b> No Aplica	<b>Monto Informado</b> No Aplica
Indemnización por Año(s) de Servicio	<b>Pagadas</b> No Aplica	<b>No Pagadas</b> No Aplica	<b>Monto Informado</b> No Aplica

### 4 - Periodo de Certificado y Ámbito de Validez

Este certificado tiene validez en todo el Territorio Nacional siempre que no contenga adulteraciones y/o enmendaduras. Abarca solo la Obra, Faena o Servicio MEJORAMIENTO DE BAÑOS ESTADO EL ABRA en el (los) periodo(s):

- Marzo 2026

### 5 - Información Importante

Es responsabilidad de la Empresa principal verificar que los datos consignados en este Certificado y entregados por el propio solicitante correspondan a la realidad de los servicios prestados en su calidad de Contratista o Subcontratista, según sea el caso, como por ejemplo "Total Trabajadores Vigentes", del punto 3 del presente Certificado.



Alejandro Enrique Salazar Aguirre  
Jefe Unidad de Gestión y Control de Procedimientos  
Dirección del Trabajo

Verifica este certificado en el sitio [verificador.dirtrab.cl](http://verificador.dirtrab.cl) e ingresa:

Nº Certificado: 2000/2026/19118034 Clave: Pg76Kbn9



Fecha Emisión: 16-04-2026

Hora Emisión: 10:58

Nº Certificado: 2000/2026/19118034

## Certificado de Cumplimiento de Obligaciones Laborales y Previsionales

### Trabajadores declarados en la Certificación

La Dirección del Trabajo, respecto de la empresa solicitante que se individualiza a continuación, en su calidad de CONTRATISTA y de conformidad con la información entregada en la Solicitud de Certificado, que es de su responsabilidad, certifica lo siguiente:

#### Detalle por Periodo

Marzo 2026		
Nº	RUT	Nombre Trabajador
1		Gabriel Segundo Munoz Baeza
2		Brian Cristobal Rojas Catalan
3		Johnny Alberto Lara Villalen
4		Jonathan Elias Henriquez Collante
5		Gabriel Delgado Angulo
		Total Trabajadores 5

Instituto de Seguridad Laboral (ISL)

8X3L5dMHC9 - W59TWC3am7 - CEhAE9XP4 - L28g7gCCE8 - W0hM1mh8X0 - 3AXPaL2UC3 - aCgZAXPaL4 - 2UWM1NhA6

Identificación del Empleador: Empresa				
Nombre o Razón Social		Email	RUT	Código Act. Econom.
INGENIERIA Y CONSTRUCCION VILLALEN LIMITADA		oficinacontable34@gmail.com	76.710.194-5	421000
Dirección	Comuna	Ciudad	Región	Teléfono
Obispo Valdés n° 1661 Reserva de Curauma 1661 Depto. Casa 31	VALPARAÍSO	VALPARAISO	V Región	956441190
Nombre Representante Legal		RUT Representante Legal	Cambio en el Representante Legal	
Arturo Junior Gatica Mancilla			NO	

Resumen de Cotizaciones, Depósitos y Aportes	
Detalle	Porcentaje
TASA COTIZACIÓN	3,48%
Detalle	Valores(\$)
TOTAL REMUNERACIONES	741.123
TOTAL A PAGAR A LA MUTUAL	25.790

Antecedentes Generales			
Remun. del Mes	Gratificaciones	Desde	Hasta
X			
Periodo		N° Contrato	
Marzo 2026			
N° de Afiliados Informados		N° de Declaración	
5			



Esteban Segura R.  
Gerente General

Pago Electrónico

13/04/2026  
10:19 AM

PREVIRED

DETALLE DE COMPROBANTE PAGO DE COTIZACION PREVISIONALES

Instituto de Seguridad Laboral (ISL)

**Pago Electrónico**  
 13/04/2026  
 10:19 AM  
**PREVIRED**

Periodo de Remuneraciones: 03/2026

Número de Folio: 2055260300490312

8X3L5dMHC9 - W59TWC3am7 - CEhAE9XPa4 - L28g7gCQE8 - W0hM1mh8X0 - 3AXPaL2UC3 - aCgZAXPaL4 - 2UWM1NhA6

RUT	Apellido Paterno	Apellido Materno	Nombres	Remuneración	Cotización	Movimiento Personal	Fecha Inicio	Fecha Termino
	DELGADO	ANGULO	GABRIEL	179.666	6.252	1		21/03/2026
	HENRIQUEZ	COLLANTE	JONATHAN ELIAS	134.750	4.689	20	03/03/2026	21/03/2026
	LARA	VILLALEN	JOHNNY ALBERTO	179.666	6.252	1		21/03/2026
	MUNOZ	BAEZA	GABRIEL SEGUNDO	134.750	4.689	20	03/03/2026	21/03/2026
	ROJAS	CATALAN	BRIAN CRISTOBAL	112.291	3.908	1		21/03/2026

Descripción de Códigos de Movimiento de Personal: 0: Sin Movimiento de Personal 1: Término de Contrato; 2: Licencia Médica por enfermedad o accidente común; 3: Lic.Médica por enfermedad o acc.laboral; 5: Permiso sin goce de sueldo; 6: Otros; 12:Reliquidación, premio o bono posterior al finiquito; 13: Suspensión Contrato acto de autoridad (Ley 21.227); 14: Suspensión Contrato por pacto (Ley N°21.227); 15: Reducción de Jornada (Ley N°21.227); 20: Inicio Relación Laboral.

Planilla jurídicamente válida para cumplir con la exigencia contenida en el Artículo 31 DFL N°2 de 1967, ley orgánica de la Dirección del Trabajo (Ord. N° 3673/0181 del 4/10/2001)

Seguro Social

8X30A48GT2 - eg54WC3am9 - CEhAE9XPa4 - L28g7gCCe4 - WmGY1mh8X1 - 3AXPaL2UC3 - aCgZAXPaL4 - 2UWM1NhA7

Identificación del Empleador: Empresa					RUT	
INGENIERIA Y CONSTRUCCION VILLALEN LIMITADA					76.710.194-5	
Dirección		Comuna	Ciudad	Región	Teléfono	
Obispo Valdés n°1661 Reserva de Curauma 1661 Depto. Casa 31		VALPARAÍSO	VALPARAISO	V Región	956441190	
Nombre Representante Legal		RUT Representante Legal	Autoriza Notificar Cobranza Judicial	Correo Electrónico	Cód Actividad Económica	N° Trab. Dependientes
Arturo Junior Gatica Mancilla			<input checked="" type="checkbox"/> SI <input type="checkbox"/> NO	oficinacontable34@gmail.com	421000	2

Pago en Plazo  Declaración y no Pago  Pago por Ley Bustos  Pago Atrasado

<b>TOTAL REMUNERACIÓN IMPONIBLE DECLARADA EN \$</b>	<b>\$741.123</b>
<b>RESUMEN COTIZACIONES SEGURO SOCIAL</b>	
Seguro Social Previsional	6.671
Rentabilidad Protegida	0
Seguro de Invalidez y Supervivencia	0
Subtotal:	6.671
Interés - Reajuste	0
Recargo	0
<b>MONTO PAGADO</b>	<b>6.671</b>
N° Afiliados Informados	5

PERIODO COTIZACIONES

<b>REMUNERACIÓN</b>	<b>GRATIFICACIÓN LEGAL [ ]</b>	<b>RETROACTIVO [ ]</b>
03   2026 Mes   Año	 Mes   Año DESDE   HASTA	 Mes   Año DESDE   HASTA

  
Esteban Segura R.  
Gerente General

<b>Pago Electrónico</b>
13/04/2026 10:19 AM
<b>PREVIRED</b>

8X30A48GT2 - eg54WC3am9 - CEhAE9XPa4 - L28g7gCCe4 - WmGY1mh8X1 - 3AXPaL2UC3 - aCgZAXPaL4 - 2UWM1NhA7

Identificación del Trabajador			Cotizaciones					Tipo Jornada	Días Trabajados	Movimiento de Personal		
Nº	RUT	Nombres y Apellidos	Renta Imponible	Renta Imponible Anterior Días Licencia	Seguro Social Previsional	Rentabilidad Protegida	SIS			Código Mov.	Fecha Inicio	Fecha Término
1		DELGADO ANGULO GABRIEL	179.666	0	1.617	0	0	JC	8	2		21/03/2026
2		HENRIQUEZ COLLANTE JONATHAN ELIAS	134.750	0	1.213	0	0	JC	6	7	03/03/2026	21/03/2026
3		LARA VILLALEN JOHNNY ALBERTO	179.666	0	1.617	0	0	JC	8	2		21/03/2026
4		MUNOZ BAEZA GABRIEL SEGUNDO	134.750	0	1.213	0	0	JC	6	7	03/03/2026	21/03/2026
5		ROJAS CATALAN BRIAN CRISTOBAL	112.291	0	1.011	0	0	JC	5	2		21/03/2026
Totales Generales			741.123	0	6.671	0	0					

Descripción de Códigos de Movimiento de Personal: 00: Sin movimiento; 01: Iniciación de servicios de trabajadores contratados a plazo indefinido; 02: Cesación de los servicios prestados por el trabajador; 03: Trabajadores afectos a subsidios por incapacidad laboral; 04: Trabajadores que estén afectos a permiso sin goce de remuneraciones; 05: Incorporación en el Lugar de Trabajo; 06: Accidente del trabajo.; 07: Iniciación de servicios de trabajadores contratados a plazo determinado; 08: Transformación del contrato de plazo fijo a plazo indefinido;

11: Otros Movimientos (Ausentismo); 12: Reliquidación, Premio o Bono pagados con fecha posterior al finiquito.

Descripción de Códigos de Tipo Jornada: JC: Jornada Completa; JP: Jornada Parcial;

Renta Imponible Anterior Días Licencia: Corresponde a la Renta Imponible Mes Anterior al subsidio por incapacidad laboral proporcional a los días con licencia médica (Mov. personal 3 o 6).

Formulario jurídicamente válido para cumplir con la exigencia contenida en el Artículo 31 DFL N°2 de 1967, ley orgánica de la Dirección del Trabajo (Ord. N° 3673/0181 del 4/10/2001).

AFP Habitat

8X3ZNaZYYK - 3MeaWC3am6 - CEhAE9XPe4 - L28g7gCW71 - WUea1mh8X1 - 3AXPaL2UC3 - aCgZAXPaL4 - 2UWM1NhA9

Identificación del Empleador: Empresa		Nombre o Razón Social			RUT
INGENIERIA Y CONSTRUCCION VILALEN LIMITADA					76.710.194-5
Dirección	Comuna	Ciudad	Región	Teléfono	
Obispo Valdés n°1661 Reserva de Curauma 1661 Depto. Casa 31	VALPARAÍSO	VALPARAISO	V Región	956441190	
Nombre Representante Legal	RUT Representante Legal	Autoriza Notificar Cobranza Judicial	Correo Electrónico	Cód. Actividad Económica	N° Trab. Dependientes
Arturo Junior Gatica Mancilla		<input checked="" type="checkbox"/> SI <input type="checkbox"/> NO	oficinacontable34@gmail.com	421000	2

ANTECEDENTES GENERALES

TIPO DE INGRESO					
Remuneraciones del mes	<input checked="" type="checkbox"/>	Gratificaciones	<input type="checkbox"/>	Desde	<input type="checkbox"/>
Periodo	03/2026	Retroactivo	<input type="checkbox"/>	Hasta	<input type="checkbox"/>
		Ley 19553	<input type="checkbox"/>	Fecha Pago	13/04/2026

ANTECEDENTES GENERALES DEL FONDO PENSIONES

TOTAL REMUNERACIONES O GRATIFICACIONES	NUMERO AFILIADOS INFORMADOS FDO. PENSIONES	<input type="text" value="1"/>
<input type="text" value="134.750"/>	NUMERO AFILIADOS APVC	<input type="text" value="0"/>
	NUMERO AFILIADOS VOLUNTARIOS	<input type="text" value="0"/>

RESUMEN COTIZACIONES Y DEPOSITOS DEL FONDO DE PENSIONES

FONDO DE PENSIONES	
Renta Imponible	134.750
Cotización Obligatoria	15.321
Seguro Invalidez y Supervivencia (SIS)	2.075
Cotización Voluntaria (APVI)	0
Depósito Convenido	0
Depósito en Cuenta de Ahorro	0
Aportes de Indemnización Sustitutiva	0
Cotización por Trabajos Pesados	0
AHORRO PREVISIONAL VOLUNTARIO COLECTIVO (APVC)	
APV Colectivo Empleador	0
APV Colectivo Trabajador	0
AFILIADO VOLUNTARIO	
Monto Capitalización Voluntaria	0
Monto Ahorro Voluntario	0
TOTAL A PAGAR FONDO DE PENSIONES AFP Habitat	17.396

ANTECEDENTES GENERALES DEL FONDO DE CESANTIA

TOTAL REMUNERACIONES O GRATIFICACIONES	NUMERO AFILIADOS INFORMADOS FDO. CESANTIA	<input type="text" value="1"/>
<input type="text" value="134.750"/>		

RESUMEN COTIZACIONES FONDO DE CESANTIA

FONDO DE CESANTIA	
Cotización Afiliados	0
Cotización Empleador	4.043
TOTAL A PAGAR AL FONDO DE CESANTIA	4.043

Esteban Segura R.  
Gerente General

Pago Electrónico

13/04/2026  
10:19 AM

PREVIRED

DETALLE DE PAGO DE COTIZACIONES PREVISIONALES Y DEPOSITOS DE AHORRO VOLUNTARIO FONDO DE PENSIONES

AFP Habitat

**Pago Electrónico**  
13/04/2026  
10:19 AM  
**PREVIRED**

Período de Remuneraciones: 03/2026

Número de Folio: 2002202603355071

8X3ZNaZYYK - 3MeaWC3am6 - CEhAE9XPa4 - L28g7gCW71 - WUea1mh8X1 - 3AXPaL2UC3 - aCgZAXPaL4 - 2UWM1NhA9

Identificación del Trabajador		Fondo de Pensiones							Seguro Cesantía			Movimiento de Personal		
RUT	Apellido Paterno, Materno, Nombres	Remuneración Imponible	Cotización Obligatoria	SIS	Cotización Voluntaria (APVI)	N° Contrato APVI	Deposito Convenido	Dep. en Cta. Ahorro	Remuneración Imponible	Cotización Afiliado	Cotización Empleador	Cod.	Fecha Inicio	Fecha Término
	HENRIQUEZ COLLANTE JONATHAN ELIAS	134.750	15.321	2.075	0		0	0	134.750	0	4.043	6	03/03/2026	21/03/2026
TOTALES GENERALES		134.750	15.321	2.075	0		0	0	134.750	0	4.043			

Descripción de Códigos de Movimiento de Personal: 1:Iniciación de servicios de trabajadores contratados a plazo indefinido; 2:Cesación de los servicios prestados por el trabajador; 3:Trabajadores afectos a subsidios por incapacidad laboral; 4: Trabajadores que estén afectos a permiso sin goce de remuneraciones; 5:Incorporación en el Lugar de Trabajo; 6:Iniciación de servicios de trabajadores contratados a plazo determinado; 7:Transformación del contrato de plazo fijo a plazo indefinido; 8: Otros Movimientos (Ausentismo); 9: Relliquidación premio o bono posterior al finiquito; 13: Suspensión Contrato acto de autoridad (Ley 21.227); 14: Suspensión Contrato por pacto (Ley N°21.227); 15: Reducción de Jornada (Ley N°21.227).

Planilla jurídicamente válida para cumplir con la exigencia contenida en el Artículo 31 DFL N°2 de 1967, ley orgánica de la Dirección del Trabajo (Ord. N° 3673/0181 del 4/10/2001)

AFP PlanVital

8X3ZM0a1W9 - 2YLWWC3am0 - CEhAE9XPa4 - L28g7gCWN5 - W82W1mh8X1 - 3AXPaL2UC3 - aCgZAXPaL4 - 2UWM1NhA8

Identificación del Empleador: Empresa		Nombre o Razón Social			RUT
		INGENIERIA Y CONSTRUCCION VILALEN LIMITADA			76.710.194-5
Dirección	Comuna	Ciudad	Región	Teléfono	
Obispo Valdés n°1661 Reserva de Curauma 1661 Depto. Casa 31	VALPARAISO	VALPARAISO	V Región	956441190	
Nombre Representante Legal	RUT Representante Legal	Autoriza Notificar Cobranza Judicial	Correo Electrónico	Cód. Actividad Económica	N° Trab. Dependientes
Arturo Junior Gatica Mancilla		<input checked="" type="checkbox"/> SI <input type="checkbox"/> NO	oficinacontable34@gmail.com	421000	2

ANTECEDENTES GENERALES

TIPO DE INGRESO	Remuneraciones del mes	Gratificaciones	Desde
	<input checked="" type="checkbox"/>	<input type="checkbox"/>	<input type="checkbox"/>
Periodo	03/2026	Retroactivo	Hasta
		<input type="checkbox"/>	<input type="checkbox"/>
		Ley 19553	Fecha Pago
		<input type="checkbox"/>	13/04/2026

ANTECEDENTES GENERALES DEL FONDO PENSIONES

TOTAL REMUNERACIONES O GRATIFICACIONES	NUMERO AFILIADOS INFORMADOS FDO. PENSIONES
179.666	<input type="text" value="1"/>
	NUMERO AFILIADOS APVC
	<input type="text" value="0"/>
	NUMERO AFILIADOS VOLUNTARIOS
	<input type="text" value="0"/>

RESUMEN COTIZACIONES Y DEPOSITOS DEL FONDO DE PENSIONES

FONDO DE PENSIONES	
Renta Imponible	179.666
Cotización Obligatoria	20.230
Seguro Invalidez y Supervivencia (SIS)	2.767
Cotización Voluntaria (APVI)	0
Depósito Convenido	0
Depósito en Cuenta de Ahorro	0
Aportes de Indemnización Sustitutiva	0
Cotización por Trabajos Pesados	0
AHORRO PREVISIONAL VOLUNTARIO COLECTIVO (APVC)	
APV Colectivo Empleador	0
APV Colectivo Trabajador	0
AFILIADO VOLUNTARIO	
Monto Capitalización Voluntaria	0
Monto Ahorro Voluntario	0
<b>TOTAL A PAGAR FONDO DE PENSIONES AFP PlanVital</b>	<b>22.997</b>

ANTECEDENTES GENERALES DEL FONDO DE CESANTIA

TOTAL REMUNERACIONES O GRATIFICACIONES	NUMERO AFILIADOS INFORMADOS FDO. CESANTIA
179.666	<input type="text" value="1"/>

RESUMEN COTIZACIONES FONDO DE CESANTIA

FONDO DE CESANTIA	
Cotización Afiliados	0
Cotización Empleador	5.390
<b>TOTAL A PAGAR AL FONDO DE CESANTIA</b>	<b>5.390</b>

  
Esteban Segura R.  
Gerente General

<b>Pago Electrónico</b>
13/04/2026 10:19 AM
<b>PREVIRED</b>

DETALLE DE PAGO DE COTIZACIONES PREVISIONALES Y DEPOSITOS DE AHORRO VOLUNTARIO FONDO DE PENSIONES



<b>Pago Electrónico</b>
13/04/2026 10:19 AM
<b>PREVIRED</b>

Periodo de Remuneraciones: 03/2026

Número de Folio: 2004202603396931

8X3ZM0a1W9 - 2YLWWC3am0 - CEhAE9XPa4 - L28g7gCWN5 - W82W1mh8X1 - 3AXPaL2UC3 - aCgZAXPaL4 - 2UWM1Nha8

Identificación del Trabajador		Fondo de Pensiones						Seguro Cesantía			Movimiento de Personal			
RUT	Apellido Paterno, Materno, Nombres	Remuneración Imponible	Cotización Obligatoria	SIS	Cotización Voluntaria (APVI)	N° Contrato APVI	Deposito Convenido	Dep. en Cta. Ahorro	Remuneración Imponible	Cotización Afiliado	Cotización Empleador	Cod.	Fecha Inicio	Fecha Término
	LARA VILALEN JOHNNY ALBERTO	179.666	20.230	2.767	0		0	0	179.666	0	5.390	2		21/03/2026
TOTALES GENERALES		179.666	20.230	2.767	0		0	0	179.666	0	5.390			

Descripción de Códigos de Movimiento de Personal: 1:Iniciación de servicios de trabajadores contratados a plazo indefinido; 2:Cesación de los servicios prestados por el trabajador; 3:Trabajadores afectos a subsidios por incapacidad laboral; 4: Trabajadores que estén afectos a permiso sin goce de remuneraciones; 5:Incorporación en el Lugar de Trabajo; 6:Iniciación de servicios de trabajadores contratados a plazo determinado; 7:Transformación del contrato de plazo fijo a plazo indefinido; 8: Otros Movimientos (Ausentismo); 9: Reliquidación premio o bono posterior al finiquito; 13: Suspensión Contrato acto de autoridad (Ley 21.227); 14: Suspensión Contrato por pacto (Ley N°21.227); 15: Reducción de Jornada (Ley N°21.227).

Planilla jurídicamente válida para cumplir con la exigencia contenida en el Artículo 31 DFL N°2 de 1967, ley orgánica de la Dirección del Trabajo (Ord. N° 3673/0181 del 4/10/2001)

AFP Modelo

8X30WXY220 - ET9MWC3am7 - CEhAE9XPa4 - L28g7gCh78 - WLVP1mh8X5 - 3AXPaL2UC3 - aCgZAXPaL4 - 2UWM1NhAK

Identificación del Empleador: Empresa		Nombre o Razón Social		RUT
INGENIERIA Y CONSTRUCCION VILLALEN LIMITADA				76.710.194-5
Dirección	Comuna	Ciudad	Región	Teléfono
Obispo Valdés n°1661 Reserva de Curauma 1661 Depto. Casa 31	VALPARAISO	VALPARAISO	V Región	956441190
Nombre Representante Legal	RUT Representante Legal	Autoriza Notificar Cobranza Judicial	Correo Electrónico	Cód. Actividad Económica
Arturo Junior Gatica Mancilla		<input checked="" type="checkbox"/> SI <input type="checkbox"/> NO	oficinacontable34@gmail.com	421000
				N° Trab. Dependientes
				2

ANTECEDENTES GENERALES

TIPO DE INGRESO	Gratificaciones	Desde
Remuneraciones del mes <input checked="" type="checkbox"/>	<input type="text"/>	<input type="text"/>
Periodo <input type="text"/>	Retroactivo	Hasta
03/2026	<input type="text"/>	<input type="text"/>
	Ley 19553	Fecha Pago
	<input type="text"/>	13/04/2026

ANTECEDENTES GENERALES DEL FONDO PENSIONES

TOTAL REMUNERACIONES O GRATIFICACIONES	NUMERO AFILIADOS INFORMADOS FDO. PENSIONES
179.666	1
	NUMERO AFILIADOS APVC
	0
	NUMERO AFILIADOS VOLUNTARIOS
	0

RESUMEN COTIZACIONES Y DEPOSITOS DEL FONDO DE PENSIONES

FONDO DE PENSIONES	
Renta Imponible	179.666
Cotización Obligatoria	19.188
Seguro Invalidez y Supervivencia (SIS)	2.767
Cotización Voluntaria (APVI)	0
Depósito Convenido	0
Depósito en Cuenta de Ahorro	0
Aportes de Indemnización Sustitutiva	0
Cotización por Trabajos Pesados	0
AHORRO PREVISIONAL VOLUNTARIO COLECTIVO (APVC)	
APV Colectivo Empleador	0
APV Colectivo Trabajador	0
AFILIADO VOLUNTARIO	
Monto Capitalización Voluntaria	0
Monto Ahorro Voluntario	0
TOTAL A PAGAR FONDO DE PENSIONES AFP Modelo	21.955

ANTECEDENTES GENERALES DEL FONDO DE CESANTIA

TOTAL REMUNERACIONES O GRATIFICACIONES	NUMERO AFILIADOS INFORMADOS FDO. CESANTIA
179.666	1

RESUMEN COTIZACIONES FONDO DE CESANTIA

FONDO DE CESANTIA	
Cotización Afiliados	0
Cotización Empleador	5.390
TOTAL A PAGAR AL FONDO DE CESANTIA	5.390

  
Esteban Segura R.  
Gerente General

<b>Pago Electrónico</b>
13/04/2026 10:19 AM
<b>PREVIRED</b>

DETALLE DE PAGO DE COTIZACIONES PREVISIONALES Y DEPOSITOS DE AHOORRO VOLUNTARIO FONDO DE PENSIONES

AFP Modelo

**Pago Electrónico**  
13/04/2026  
10:19 AM  
**PREVIRED**

Período de Remuneraciones: 03/2026

Número de Folio: 2009202603369054

8X30WXY220 - ET9MWC3am7 - CEhAE9XPa4 - L28g7gCh78 - WLVP1mh8X5 - 3AXPaL2UC3 - aCgZAXPaL4 - 2UWM1NhAK

Identificación del Trabajador		Fondo de Pensiones						Seguro Cesantía			Movimiento de Personal			
RUT	Apellido Paterno, Materno, Nombres	Remuneración Imponible	Cotización Obligatoria	SIS	Cotización Voluntaria (APVI)	N° Contrato APVI	Deposito Convenido	Dep. en Cta. Ahorro	Remuneración Imponible	Cotización Afiliado	Cotización Empleador	Cod.	Fecha Inicio	Fecha Término
	DELGADO ANGUILO GABRIEL	179.666	19.188	2.767	0		0	0	179.666	0	5.390	2		21/03/2026
TOTALES GENERALES		179.666	19.188	2.767	0		0	0	179.666	0	5.390			

Descripción de Códigos de Movimiento de Personal: 1:Iniciación de servicios de trabajadores contratados a plazo indefinido; 2:Cesación de los servicios prestados por el trabajador; 3:Trabajadores afectos a subsidios por incapacidad laboral; 4: Trabajadores que estén afectos a permise sin goce de remuneraciones; 5:Incorporación en el Lugar de Trabajo; 6:Iniciación de servicios de trabajadores contratados a plazo determinado; 7:Transformación del contrato de plazo fijo a plazo indefinido; 8: Otros Movimientos (Ausentismo); 9: Retiración premio o bono posterior al finiquito; 13: Suspensión Contrato acto de autoridad (Ley 21.227); 14: Suspensión Contrato por pacto (Ley N°21.227); 15: Reducción de Jornada (Ley N°21.227).

Planilla jurídicamente válida para cumplir con la exigencia contenida en el Artículo 31 DFL N°2 de 1967, ley orgánica de la Dirección del Trabajo (Ord. N° 3673/0181 del 4/10/2001)

AFP Capital

8X30C7K5K5 - MgCHWC3am7 - CEhAE9XP4 - L28g7gChe5 - 13m0K1mh8K - X3AXPaL2U3 - CaCgZAXPa4 - L2UWM1NhA3K

Identificación del Empleador: Empresa		Nombre o Razón Social		RUT
				76.710.194-5
INGENIERIA Y CONSTRUCCION VILLALEN LIMITADA				
Dirección	Comuna	Ciudad	Región	Teléfono
Obispo Valdés n°1661 Reserva de Curauma 1661 Depto. Casa 31	VALPARAISO	VALPARAISO	V Región	956441190
Nombre Representante Legal	RUT Representante Legal	Autoriza Notificar Cobranza Judicial	Correo Electrónico	Cód. Actividad Económica
Arturo Junior Gatica Mancilla		<input checked="" type="checkbox"/> SI <input type="checkbox"/> NO	oficinacontable34@gmail.com	421000
				N° Trab. Dependientes
				2

ANTECEDENTES GENERALES

TIPO DE INGRESO	Gratificaciones	Desde
Remuneraciones del mes <input checked="" type="checkbox"/>	<input type="text"/>	<input type="text"/>
Periodo <input type="text"/>	Retroactivo <input type="text"/>	Hasta <input type="text"/>
03/2026	Ley 19553 <input type="text"/>	Fecha Pago <input type="text"/>
		13/04/2026

ANTECEDENTES GENERALES DEL FONDO PENSIONES

TOTAL REMUNERACIONES O GRATIFICACIONES	NUMERO AFILIADOS INFORMADOS FDO. PENSIONES
<input type="text"/>	<input type="text"/>
247.041	2
	NUMERO AFILIADOS APVC
	<input type="text"/>
	0
	NUMERO AFILIADOS VOLUNTARIOS
	<input type="text"/>
	0

RESUMEN COTIZACIONES Y DEPOSITOS DEL FONDO DE PENSIONES

FONDO DE PENSIONES	
Renta Imponible	247.041
Cotización Obligatoria	28.508
Seguro Invalidez y Supervivencia (SIS)	3.804
Cotización Voluntaria (APVI)	0
Depósito Convenido	0
Depósito en Cuenta de Ahorro	0
Aportes de Indemnización Sustitutiva	0
Cotización por Trabajos Pesados	0
AHORRO PREVISIONAL VOLUNTARIO COLECTIVO (APVC)	
APV Colectivo Empleador	0
APV Colectivo Trabajador	0
AFILIADO VOLUNTARIO	
Monto Capitalización Voluntaria	0
Monto Ahorro Voluntario	0
TOTAL A PAGAR FONDO DE PENSIONES AFP Capital	32.312

ANTECEDENTES GENERALES DEL FONDO DE CESANTIA

TOTAL REMUNERACIONES O GRATIFICACIONES	NUMERO AFILIADOS INFORMADOS FDO. CESANTIA
<input type="text"/>	<input type="text"/>
247.041	2

RESUMEN COTIZACIONES FONDO DE CESANTIA

FONDO DE CESANTIA	
Cotización Afiliados	0
Cotización Empleador	7.412
TOTAL A PAGAR AL FONDO DE CESANTIA	7.412

  
Esteban Segura R.  
Gerente General

<b>Pago Electrónico</b>
13/04/2026 10:19 AM
<b>PREVIRED</b>

DETALLE DE PAGO DE COTIZACIONES PREVISIONALES Y DEPOSITOS DE AHIRO VOLUNTARIO FONDO DE PENSIONES

AFP Capital

**Pago Electrónico**  
13/04/2026  
10:19 AM  
**PREVIRED**

Período de Remuneraciones: 03/2026

Número de Folio: 2008202603351114

8X30C7K5K5 - MgCHWC3am7 - CEhAE9XPa4 - L28g7gChe5 - 13m0K1mh8K - X3AXPaL2U3 - CaCgZAXPa4 - L2UWM1Nha3K

Identificación del Trabajador		Fondo de Pensiones							Seguro Cesantía			Movimiento de Personal		
RUT	Apellido Paterno, Materno, Nombres	Remuneración Imponible	Cotización Obligatoria	SIS	Cotización Voluntaria (APVI)	N° Contrato APVI	Deposito Convenido	Dep. en Cta. Ahorro	Remuneración Imponible	Cotización Afiliado	Cotización Empleador	Cod.	Fecha Inicio	Fecha Término
	MUNOZ BAEZA GABRIEL SEGUNDO	134.750	15.550	2.075	0		0	0	134.750	0	4.043	6	03/03/2026	21/03/2026
	ROJAS CATALAN BRIAN CRISTOBAL	112.291	12.958	1.729	0		0	0	112.291	0	3.369	2		21/03/2026
TOTALES GENERALES		247.041	28.508	3.804	0		0	0	247.041	0	7.412			

Descripción de Códigos de Movimiento de Personal: 1:Iniciación de servicios de trabajadores contratados a plazo indefinido; 2:Cesación de los servicios prestados por el trabajador; 3:Trabajadores afectos a subsidios por incapacidad laboral; 4: Trabajadores que estén afectos a permiso sin goce de remuneraciones; 5:Incorporación en el Lugar de Trabajo; 6:Iniciación de servicios de trabajadores contratados a plazo determinado; 7:Transformación del contrato de plazo fijo a plazo indefinido; 8: Otros Movimientos (Ausentismo); 9: Reliquidación premio o bono posterior al finiquito; 13: Suspensión Contrato acto de autoridad (Ley 21.227); 14: Suspensión Contrato por pacto (Ley N°21.227); 15: Reducción de Jornada (Ley N°21.227).

Planilla jurídicamente válida para cumplir con la exigencia contenida en el Artículo 31 DFL N°2 de 1967, ley orgánica de la Dirección del Trabajo (Ord. N° 3673/0181 del 4/10/2001)



# PLANILLA DE DECLARACION Y PAGO SIMULTANEO DE OBLIGACIONES PREVISIONALES



8X30HVA3LK - YEM7WC3am5 - CEhAE9XPa4 - L28g7gC1P9 - 1394T1mh88 - X3AXPaL2U3 - CaCgZAXPa4 - L2UWM1NhA30

NÚMERO DE SERIE: 2017260300904398

IDENTIFICACION DEL ENTE PAGADOR

TIPO DE PAGO	Declaración y Pago	<input checked="" type="checkbox"/>	Declaración y No Pago	<input type="checkbox"/>	Pago Declaración Anterior	<input type="checkbox"/>	Pago Parcial de Declaración	<input type="checkbox"/>
TIPO DE EMPLEADOR	Empleador General	<input checked="" type="checkbox"/>	Empleador Público	<input type="checkbox"/>	Entidad Pagadora de Subsidios	<input type="checkbox"/>		
	Trabajador Independiente	<input type="checkbox"/>	Empleador Casa Particular	<input type="checkbox"/>	Independiente TGR	<input type="checkbox"/>		

### SECCIÓN A: Identificación del Ente Pagador

Razón Social o Nombre: INGENIERIA Y CONSTRUCCION VILLALEN LIMITADA		
R.U.T: 76.710.194-5		
Dirección: Obispo Valdés n°1661 Reserva de Curauma		N°: 1661
		Depto: Depto. Casa 31
Comuna: VALPARAÍSO	Ciudad: VALPARAISO	Región: V Región
Teléfono: 956441190	Casilla:	Correo electrónico: oficinacontable34@gmail.com
Código Actividad Económica: 421000		
Nombre Repr. Legal: Arturo Junior Gatica Mancilla		
R.U.T. Repr. Legal: [REDACTED]		
Nombre Caja Compensación:		

RESUMEN DE DECLARACIÓN DE COTIZACIONES DE SALUD

TOTAL REMUNERACIÓN IMPONIBLE DECLARADA EN \$ 741.123

PERIODO DE REMUNERACIONES O GRATIFICACIÓN LEGAL									
REMUNERACIÓN		GRATIFICACION LEGAL [ ]				RETROACTIVO [ ]			
03	2026								
Mes	Año	Mes	Año	Mes	Año	Mes	Año	Mes	Año
		DESDE	HASTA	DESDE	HASTA	DESDE	HASTA	DESDE	HASTA

Tasa de Cotización	X	7%		2.8%
Modalidad de Pago	X	Electrónico		Mixto

COTIZACIONES	
Cotiz. Legal	+ 51.880
Reajuste	+ 0
Interés	+ 0
Multas	+ 0
SUB TOTAL FONASA	= 51.880
Compensación Asignación Familiar	- 0
MONTO PAGADO	= 51.880
N° de Afiliados	5
N° de Líneas de Detalles	5
N° Hojas Anexas	1

*Esteban Segura R.*  
Gerente General

Pago Electrónico  
13/04/2026  
10:19 AM  
PREVIRED

Planilla jurídicamente válida para cumplir con la exigencia contenida en el Artículo 31 DFL N°2 de 1967, ley orgánica de la Dirección del Trabajo (Ord. N° 3673/0181 del 4/10/2001)



# PLANILLA DE DECLARACION Y PAGO SIMULTANEO DE OBLIGACIONES PREVISIONALES



8X30HVA3LK - YEM7WC3am5 - OEhAE9XPa4 - L28g7gC1P9 - 1394T1mh88 - X3AXPaL2U3 - CaCgZAXPa4 - L2UWM1NhA30

## ANEXOS DE DETALLE

NÚMERO DE SERIE: 2017260300904398

RAZÓN SOCIAL O NOMBRE INGENIERIA Y CONSTRUCCION VILALEN LIMITADA

RUT 76.710.194-5

PERIODO DE REMUNERACIÓN 

03	2026
MES	AÑO

ANEXOS: Detalle de Cotizaciones										Movimiento del personal					
N°	R.U.T.C.I. (Con Dig. Verif)	Apellido Paterno	Materno	Nombres	Días Trabajados	Entidad Previsional (IPS - AFP)	REMUNERACIÓN IMPONIBLE PENSIÓN O RENTA DECLARADA EN \$	COTIZACIÓN 7% 0.28% EN \$	* Cod. Mov.	FECHA INICIO			FECHA TÉRMINO		
										DÍA	MES	AÑO	DÍA	MES	AÑO
1		DELGADO	ANGULO	GABRIEL	8	AFP	179.666	12.577	2				21	03	2026
2		HENRIQUEZ	COLLANTE	JONATHAN ELIAS	6	AFP	134.750	9.433	7	03	03	2026	21	03	2026
3		LARA	VILALEN	JOHNNY ALBERTO	8	AFP	179.666	12.577	2				21	03	2026
4		MUNOZ	BAEZA	GABRIEL SEGUNDO	6	AFP	134.750	9.433	7	03	03	2026	21	03	2026
5		ROJAS	CATALAN	BRIAN CRISTOBAL	5	AFP	112.291	7.860	2				21	03	2026

	Renta Imponible	Cotiz Obligatoria
TOTAL PÁGINA	741.123	51.880
TOTAL ACUMULADO	741.123	51.880

### \* CÓDIGOS MOVIMIENTOS PERSONAL

0	Sin Movimientos en el Mes	8	Cambio Contrato plazo fijo a plazo indefinido
1	Contratación a plazo indefinido	9	Trabajador Part-Time
2	Cese relación laboral	11	Otros Movimientos (Ausentismo)
3	Subsidios(Licencia médica)	12	Reliquidación, Premio o Bono posterior al finiquito
4	Permiso Sin Goce de Sueldos	13	Suspensión Contrato acto de autoridad (Ley 21.227)
5	Incorporación al lugar de trabajo	14	Suspensión Contrato por pacto (Ley N°21.227)
6	Accidentes del trabajo	15	Reducción de Jornada (Ley N°21.227)
7	Contratación a plazo fijo		

Planilla jurídicamente válida para cumplir con la exigencia contenida en el Artículo 31 DFL N°2 de 1967, ley orgánica de la Dirección del Trabajo (Ord. N° 3673/0181 del 4/10/2001)

<b>Pago Electrónico</b>
13/04/2026 10:19 AM
<b>PREVIRED</b>



Oficina Virtual  
Dirección del Trabajo

Código de Certificado

KRXPPZBKGZVX

## CERTIFICADO DE ANTECEDENTES LABORALES Y PREVISIONALES

La Dirección del Trabajo, CERTIFICA que, respecto del empleador que se individualiza a continuación, se registran, en las bases informáticas de la Dirección del Trabajo, los antecedentes que se detallan en el presente:

### 1. INDIVIDUALIZACIÓN DEL EMPLEADOR:

RUT	RAZÓN SOCIAL/NOMBRE
76710194-5	INGENIERIA Y CONSTRUCCION VILLEN LIMITADA

RUT REPRESENTANTE LEGAL	NOMBRE REPRESENTANTE LEGAL
[REDACTED]	JOHNNY ALBERTO LARA VILLEN

### DOMICILIO

DIRECCIÓN	REGIÓN	COMUNA
[REDACTED]	REGION VALPARAISO	[REDACTED]

CORREO ELECTRÓNICO	TELÉFONO	CÓDIGO ACTIVIDAD ECONÓMICA
[REDACTED]	[REDACTED]	433000

### 2. ANTECEDENTES LABORALES Y PREVISIONALES: (Disponibles en Sistema Informático de la Dirección del Trabajo y Boletín de Infractores a la Legislación Laboral y Previsional.)

#### MULTAS EJECUTORIADAS NO PUBLICADAS EN EL BOLETÍN DE INFRACTORES (Dirección del Trabajo DTPLUS)

N° de Multa	N° Unidades Monetarias	Tipo Unidad Monetaria	Estado
NO REGISTRA			

#### MULTAS EJECUTORIADAS PUBLICADAS EN EL BOLETÍN DE INFRACTORES (EQUIFAX)

N° de Multa	Tipo Unidad Monetaria	Monto en \$
NO REGISTRA		

#### DEUDA PREVISIONAL PUBLICADA EN EL BOLETÍN DE INFRACTORES (EQUIFAX - BOLETIN N° )

Motivo	Institución	Monto en UTM	Monto en \$
NO REGISTRA			

**Certificado emitido el 16/04/2026 a las 10:44:09 Hrs.**

**Código de verificación: KRXPPZBKGZVX**

Para verificar el documento ingresar a portal Mi DT [www.midt.dirtrab.cl](http://www.midt.dirtrab.cl)



RODRIGO TRULLÉN JARA  
**INSPECTOR DEL TRABAJO**  
**DIRECCIÓN DEL TRABAJO**

**PROYECTO:** Mejoramiento de Baños, Estadio "El Abra".

**MANDANTE:** Ilustre Municipalidad de Requínoa.

**CONTRATISTA:** Ingeniería y Construcción Villalen Ltda..

**MONTO TOTAL DEL CONTRATO:** \$26.430.954 (IVA incluido).

**ESTADO DE AVANCE:** 95,36% (Estado de Pago N° 1).

**FECHA DE REPORTE:** 20 de marzo de 2026.

### **Resumen de la Intervención y Registro.**

El presente documento constituye el respaldo visual del cumplimiento total de las partidas contratadas para la habilitación de los servicios higiénicos del recinto deportivo. Se han capturado registros fotográficos detallados de cada unidad de obra, validando la ejecución conforme a las especificaciones técnicas en los siguientes ítems:

- **Obras Preliminares y Demoliciones:** Documentación del retiro de techumbres, cerámicas de piso, estructuras existentes y limpieza del terreno (ítems 1.1 al 1.2.9).
- **Obra Gruesa:** Verificación de la losa colaborante en cubierta y la correcta ejecución del radier y zócalo de hormigón (Ítems 2.1 y 2.2).
- **Terminaciones y Revestimientos:** Registro de estucos, colocación de cerámico de piso (7,55 m<sup>2</sup>), instalación de ventanas de aluminio y puertas metálicas antivandálicas (Ítems 3.1 al 3.6.2).
- **Instalaciones y Especialidades:** Respaldo de la instalación de artefactos sanitarios (W.C. y lavamanos), red de agua potable en HDPE y la infraestructura eléctrica que incluye empalme, tablero y luminarias LED tipo Pagoda (Ítems 4.1 al 4.3.6).
- **Aseo y Entrega:** Confirmación visual del aseo general y limpieza final para la entrega al uso municipal (Ítem 5.1).



IMAGEN 1: ITEM 1.1.2 BAÑO QUIMICO.



IMAGEN 2: ITEM 1.2 RETIRO Y DEMOLICIONES.



IMAGEN 3: ITEM 1.2 DEMOLICIONES Y RETIROS

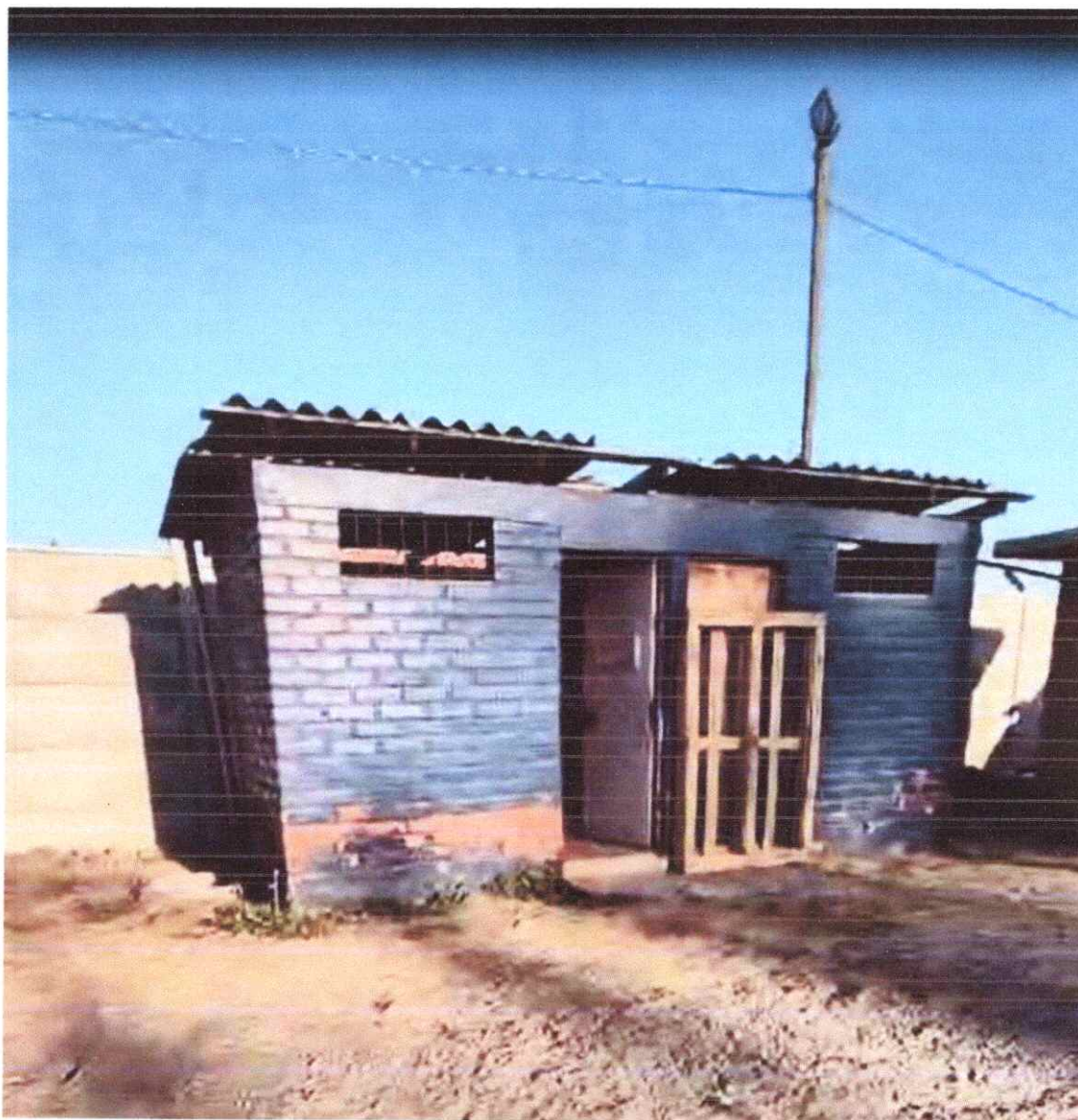

IMAGEN 4: ITEM 1.2 DEMOLICIONES Y RETIROS

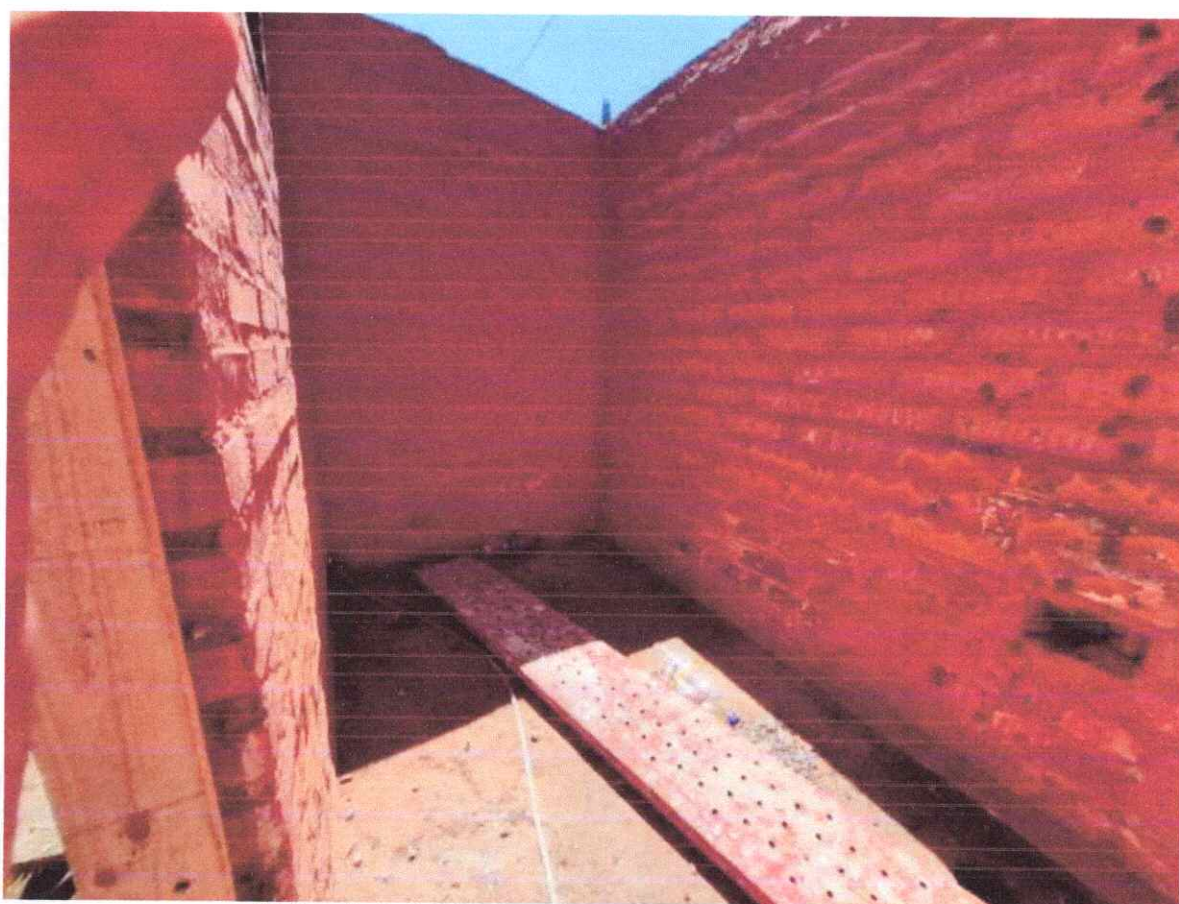

IMAGEN 5: ITEM 2.1 LOSA COLABORANTE CUBIERTA.

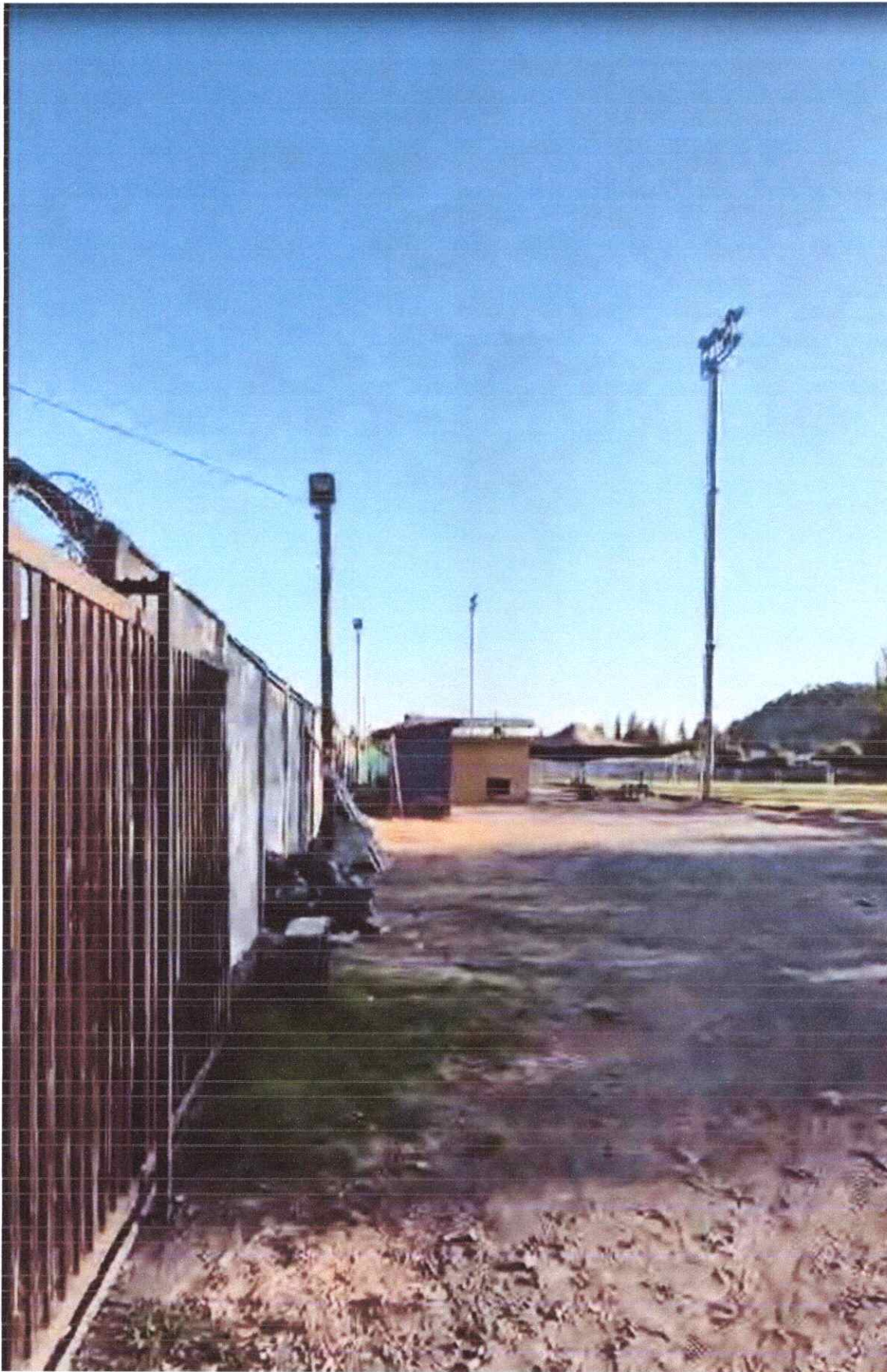

IMAGEN 6: ITEM 2.1 LOSA COLABORANTE CUBIERTA.



IMAGEN 7: ITEM 2.2 RADIER Y ZOCALO DE HORMIGON.



IMAGEN 8: ITEM 2.2 RADIER Y ZOCALO DE HORMIGON.



IMAGEN 9: ITEM 3.1 ESTUCO EXTERIOR E INTERIOR.



IMAGEN 10: ITEM 3.1 ESTUCO EXTERIOR E INTERIOR.

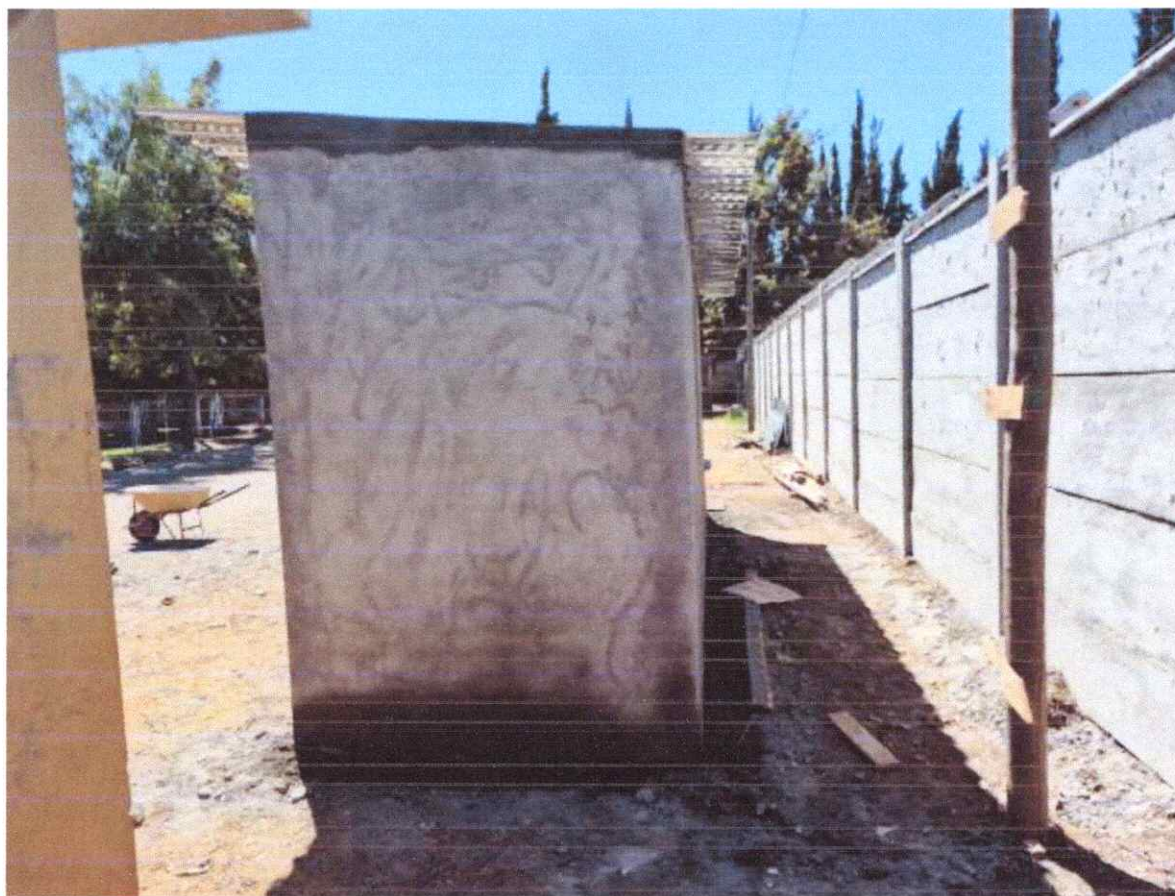

IMAGEN 11:ITEM 3.1 ESTUCO EXTERIOR E INTERIOR.



IMAGEN 12: ITEM 3.2 PUERTAS METALICAS ANTIVANDALICAS, ITEM 3.3 VENTANAS DE ALUMINIO, ITEM 3.4 PROTECCIONES.



IMAGEN 13: ITEM 3.5 CERAMICA DE PISO.

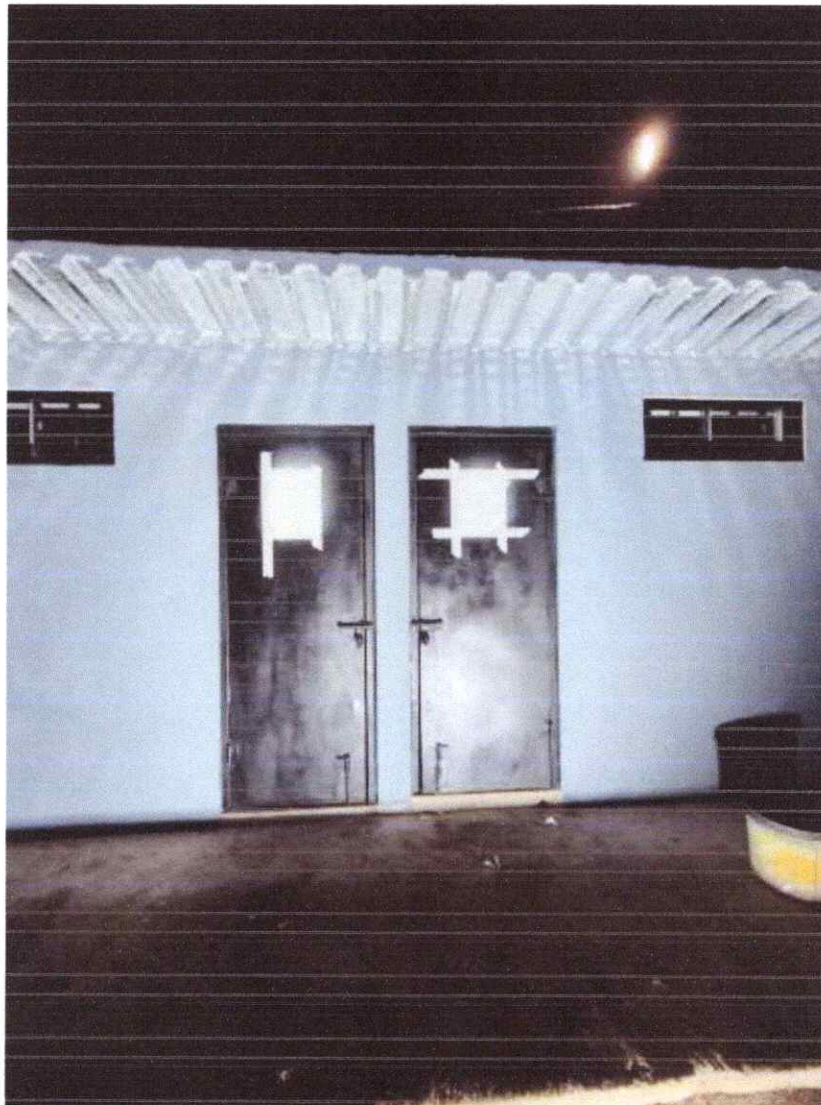

IMAGEN 14: ITEM 3.6 PINTURAS



IMAGEN 15: ITEM 3.6 PINTURAS



IMAGEN 16: ITEM 3.6 PINTURAS



IMAGEN 17: ITEM 3.6 PINTURAS.



IMAGEN 18:ITEM 3.6 PINTURAS.



IMAGEN 19: ITEM 4.1.1 WC CON ESTANQUE.



IMAGEN 20: 4.1.2 LAVAMANOS.

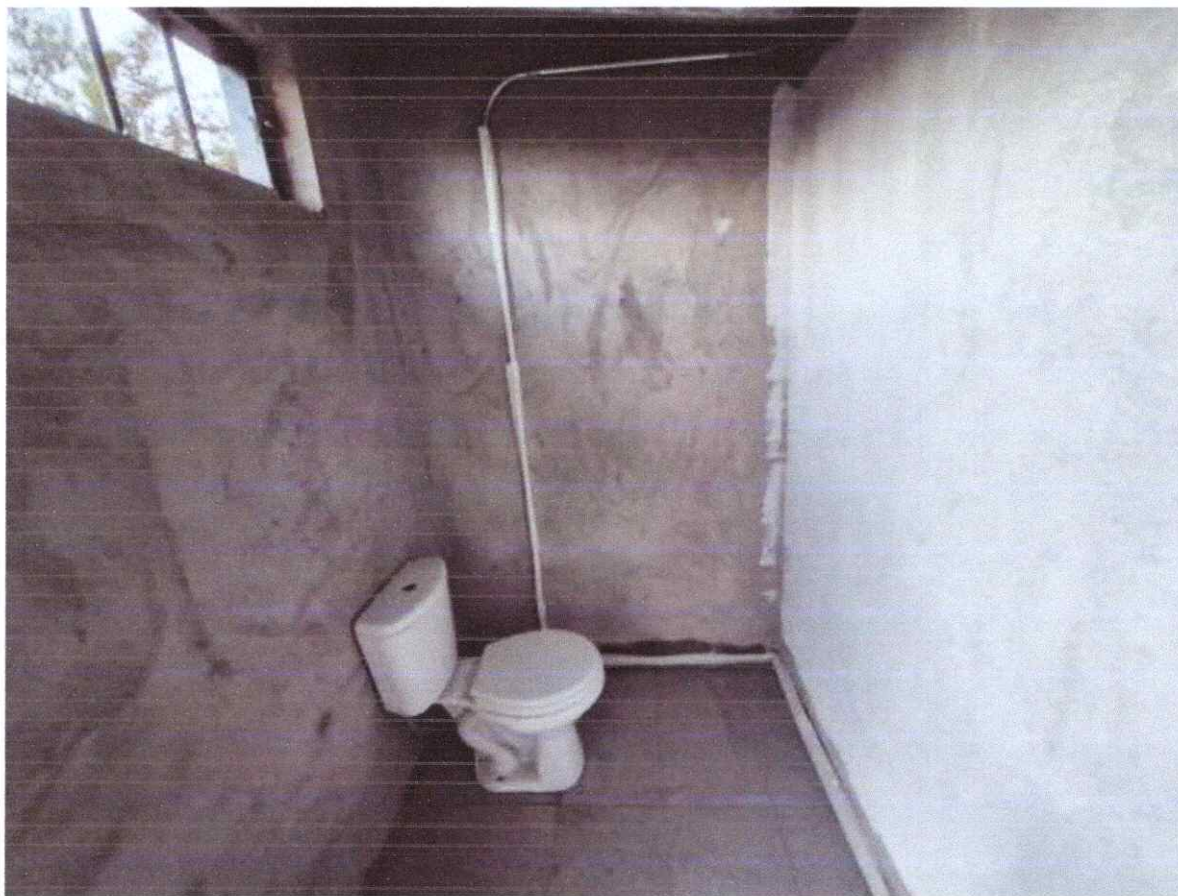

IMAGEN 21: ITEM 4.2 INSTALACION DE AGUA POTABLE.



IMAGEN 22:ITEM 4.2 INSTALACION DE AGUA POTABLE.



IMAGEN 23: ITEM 4.3 INSTALACION ELECTRICA



IMAGEN 24:ITEM 4.3 INSTALACION ELECTRICA.



IMAGEN 25:ITEM 4.3 INSTALACION ELECTRICA.



IMAGEN 26:ITEM 4.3 INSTALACION ELECTRICA.



IMAGEN 27:ITEM 4.3 INSTALACION ELECTRICA.



IMAGEN 28:ITEM 4.3 INSTALACION ELECTRICA.



IMAGEN 29:ITEM 4.3 INSTALACION ELECTRICA.



IMAGEN 30:ITEM 4.3 INSTALACION ELECTRICA.



IMAGEN 31:ITEM 4.3 INSTALACION ELECTRICA.



IMAGEN 32:ITEM 4.3 INSTALACION ELECTRICA.



IMAGEN 33:ITEM 4.3 INSTALACION ELECTRICA.



IMAGEN 34: ITEM 5 ASEO GENERAL, LIMPIEZA Y ENTREGA FINAL.



IMAGEN 35:IMAGEN 34: ITEM 5 ASEO GENERAL, LIMPIEZA Y ENTREGA FINAL.



IMAGEN 36: SIN ITEM: REINTALACION DE POSTE PARA SOPORAR RED PUBLICA QUE ALIMENTA LUMINARIAS QUE APUNTAN HACIA SITIO ERIAZO ADYACENTE A LA PANDERETA TRASERA DE LOS BAÑOS.

J. ALBERTO LARA VILLALEN  
INGENIERO CONSTRUCTOR  
PROFESIONAL A CARGO DE OBRA

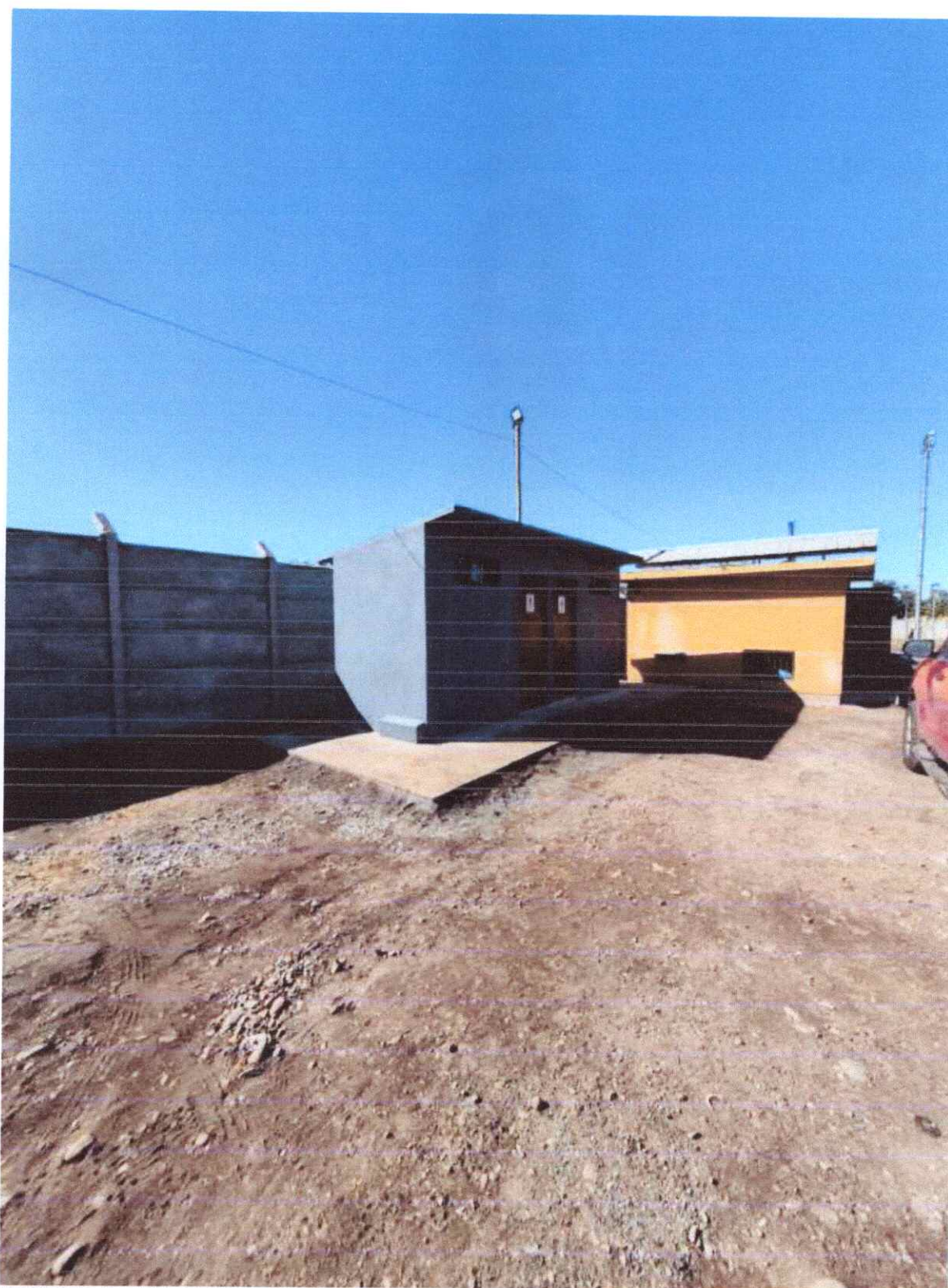

**MAT. : Lo que indica.**

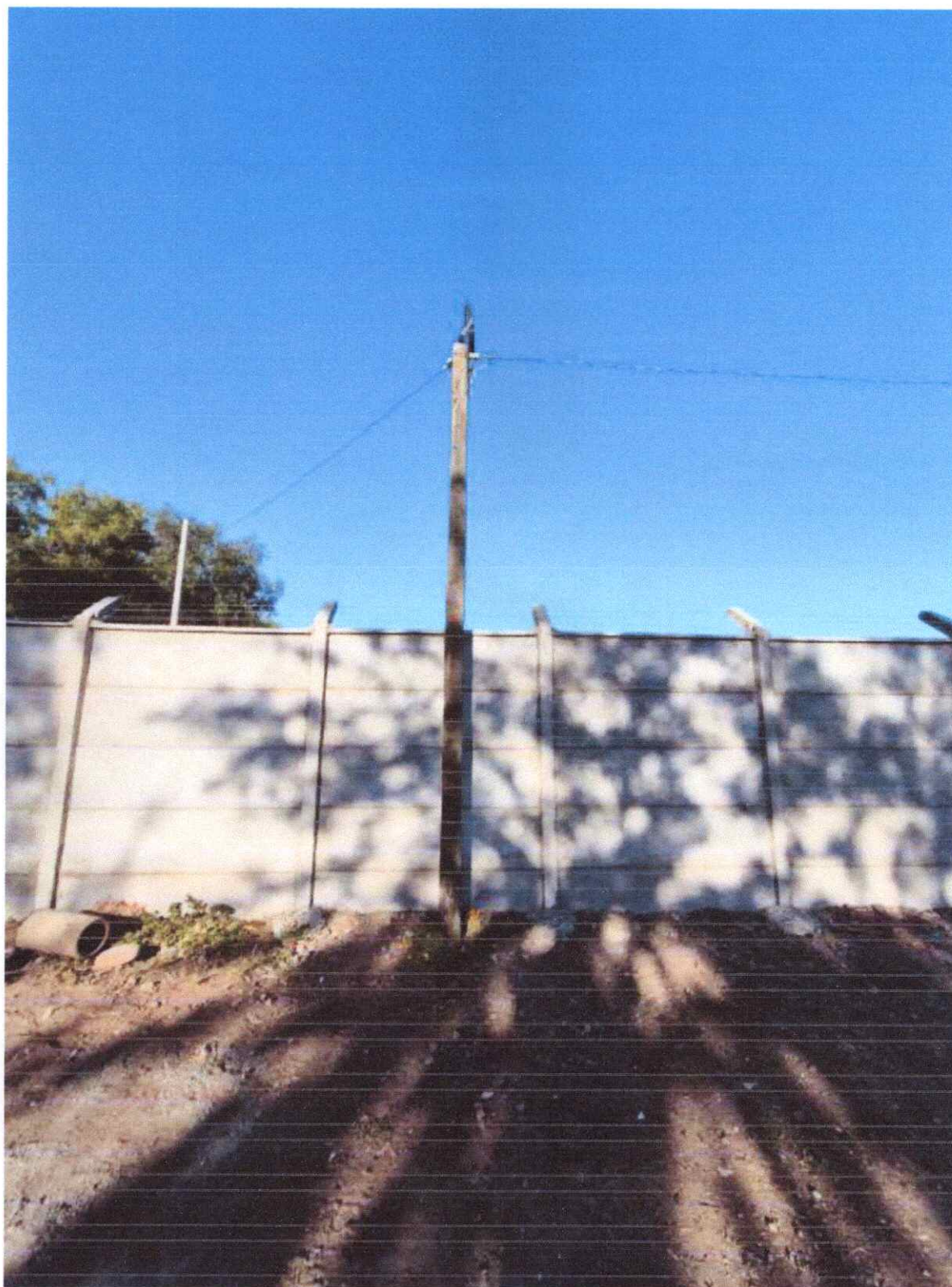
**A: MARIELA BERMUDEZ QUEZADA  
DIRECTOR DE OBRAS MUNICIPALES**

**DE: VÍCTOR MARTÍNEZ GONZÁLEZ  
INSPECTOR TÉCNICO DE OBRAS**

1. A través del presente, y en relación al proyecto **“Mejoramiento de baños, Estadio El Abra, comuna de Requinoa”**, a cargo, de los Sres. Ingeniería y construcción **Villalén Limitada, Rut: 76.710.194-5, representante Legal el Sr. Johnny Alberto Lara Villalén Rut: [REDACTED]**, tengo a bien en remitir a Ud., los siguientes antecedentes para la cancelación del Estado de Pago N°1 equivalente a un total de \$ 25.203.837 (veinticinco millones doscientos tres mil ochocientos treinta y siete pesos), a los cuales se aplica retención del 5% del total del contrato equivalente a \$ 1.321.548, resultando un monto líquido a cancelar de \$ 23.882.289 (veintitrés millones ochocientos ochenta y dos mil doscientos ochenta y nueve pesos IVA incluido). El avance acumulado al presente Estado de Pago corresponde a un 90,36%.

Se adjuntan los siguientes antecedentes.

- Carta del contratista, solicitando cancelación.
- Nómina de trabajadores que prestaron servicio en obra.
- Carátula Estado de Pago.
- Estado de avance por ítem y porcentaje.
- Factura N° 390 de fecha 23 de Abril del 2026, por un monto de \$23.882.289 IVA incluido.
- Informe de intervenciones realizadas en el periodo de duración del contrato.
- Certificado de materialidad según requerimiento de ITO.
- Certificados de Cumplimiento de Obligaciones Laborales y Previsionales N° 2000/2026/18973071 y 2000/2026/19118034.
- Certificado de pagos de cotizaciones Previsionales, periodos Febrero y Marzo del 2026.
- Certificado de antecedentes laborales y previsionales de los periodos de Febrero y marzo del 2026.
- Registro Fotográfico con avance de la obra.

Saluda atentamente.



MABQ

Firmado electrónicamente  
VICTOR ALFONSO MARTINEZ  
GONZALEZ  
PROFESIONAL DIRECCION DE  
OBRAS

URL Verificación: <https://intranet.requinoa.cl/verificarDocumento/NOY5KtCYy3M34CT>  
Este documento ha sido firmado electrónicamente de acuerdo con la Ley N° 19.799.



Rut : 69.081.300-9  
Dirección : Comercio 121 Municipalidad de  
Demandante : Requínoa  
Teléfono : 56-72-2976275

Demandante : I MUNICIPALIDAD DE REQUINOA  
Unidad de Compra : Ilustre Municipalidad de Requínoa  
Fecha Envío OC. : 10-04-2026 14:03:04  
Estado : Aceptada  
Número Licitación : 3656-207-LE25

## ORDEN DE COMPRA N°: 3656-76-SE26

SEÑOR (ES) : INGENIERIA Y CONSTRUCCION VILALEN LIMITADA  
RUT : 76.710.194-5

NOMBRE ORDEN DE COMPRA : ORDEN DE COMPRA DESDE 3656-207-LE25

FECHA ENTREGA PRODUCTOS :

DIRECCION DE ENVIO FACTURA : Comercio 121 Municipalidad de Requínoa Requínoa Región del Libertador General Bernardo O'Higgins

DIRECCION DE DESPACHO : Comercio 121 Municipalidad de Requínoa Requínoa Región del Libertador General Bernardo O'Higgins

METODO DE DESPACHO : Despachar a Dirección de envío

FORMA DE PAGO : 30 días contra la recepción conforme de la factura

Código	Producto	Cantidad / Unidad	Especificaciones Comprador	Especificaciones Proveedor	Precio Unitario	Descuento	Cargos	Valor Total
72131702	Construcción de obras civiles	1 Global	OBRA MEJORAMIENTO DE BAÑO ESTADIO EL ABRA	OBRA MEJORAMIENTO DE BAÑO ESTADIO EL ABRA	22.210.886,00	0,00	0,00	22.210.886

Orden de Compra  
Proveniente de licitación  
pública

Neto	\$	22.210.886
Dcto.	\$	0
Cargos	\$	0
Subtotal	\$	22.210.886
19% IVA	\$	4.220.068
Total	\$	26.430.954

Disponibilidad Presupuestaria: Esta orden de compra cuenta con disponibilidad presupuestaria. Folio ingresado 215-31-02-004-224-902 PROYECTOS MUNICIPALES del sistema CASCHILE.

Fuente Financiamiento: 215-31-02-004-224-902 PROYECTOS MUNICIPALES

### Observaciones:

NO PODRÁ SER RETIRADO EN LAS DEPENDENCIAS DEL PROVEEDOR

RESPONSABLE CONTRATACION DIEGO MORALES, Correo Electrónico (diegomorales@requinoa.cl) MEJORAMIENTO DE BAÑOS-ESTADIO EL ABRA DESDE 3656-207-LE25, según Decreto Alcaldicio N° 459/12.02.2026

### Derechos del Proveedor del Mercado Público

1. Derecho a entender los resultados de cada proceso.
  2. Derecho a participar en mercado público igualitariamente y sin discriminaciones arbitrarias.
  3. Derecho a exigir el pago convenido en el tiempo y forma establecido en las bases de licitación.
  4. Derecho a impugnar los actos de los organismos compradores del sistema.
  5. A difundir y publicitar sus productos y servicios entre los organismos compradores, previo o no relacionados con procesos de compra o contratación en desarrollo.
  6. Derecho a inscribirse en el registro oficial de contratistas de la Administración del Estado, Chile Proveedores y a no entregar documentación que se encuentre acreditada en éste.
- Especificaciones

Para revisar en detalle sus derechos como proveedor visite <https://www.mercadopublico.cl/Portal/MP2/secciones/leyes-y-reglamento/derechos-del-proveedor.html>

600



## CARTA CONDUCTORA: ENTREGA DE ESTADO DE PAGO N°1.

**A:** Sr. Víctor Martínez González – Inspector Técnico de Obra (I.T.O.)

**CC:** Sr. Diego Morales Soto – director SECPLA

**PROYECTO:** "Mejoramiento de Baños, Estadio El Abra" – ID: 3656-207-LE25

**FECHA:** lunes 20 de Abril de 2026

### DE MI CONSIDERACIÓN:

Mediante la presente, y en cumplimiento de lo establecido en el numeral 22 "Forma de Pago del Contrato" de las Bases Administrativas, realizo la entrega formal del Estado de Pago N°1 correspondiente al avance físico de las obras ejecutadas a la fecha.

En atención a las instrucciones de la unidad técnica y los requisitos de las bases, se adjunta la documentación obligatoria en triplicado:

#### I. Documentación de Respaldo de Obra.

- Estado de Avance de Obra: Detalle desglosado por partida, indicando porcentaje de avance físico, costo directo, gastos generales, utilidades e IVA. Se deja constancia de que las partidas 4.2.1 y 4.3.1 se presentan con un 0% de ejecución por ser gestiones supeditadas a terceros.
- Carátula de Estado de Pago y Informe de intervenciones realizadas durante el periodo.
- Certificación de materiales aprobada por la Inspección Técnica (ITO).
- Set de Fotografías Digitales: Dos copias en CD con el registro de las fases de construcción.

#### II. Obligaciones Laborales y Previsionales.

- Nómina de trabajadores que prestaron servicios en la obra.
- Certificado F30-1: Certificado de Cumplimiento de Obligaciones Laborales y Previsionales.
- Certificado F30: Certificado de Antecedentes Laborales y Previsionales.
- Comprobantes de pago de cotizaciones previsionales del personal.

#### III. Términos Financieros.

- Retenciones: Se acepta la deducción del 10% por concepto de retención sobre este estado de pago, hasta completar el 5% del valor total del contrato.
- Facturación: La factura correspondiente será emitida a nombre de la I. Municipalidad de Requínoa el mismo día en que este Estado de Pago sea visado y aprobado por la Inspección Técnica.

Sin otro particular, saluda atentamente a usted,

J. ALBERTO LARA VILLALEN  
INGENIERO CONSTRUCTOR  
RPTE LEGAL /PROF A CARGO TERRENO  
INGENIERIA Y CONSTRUCCION VILLALEN LTDA  
RUT 76.710.194-5



21/04/26  
→ Víctor



**CARATULA ESTADO DE PAGO**

ESTADO DE PAGO	Nº1
FECHA	20-03-2026
<b>MONTO</b>	<b>\$ 23.882.289</b>
AVANCE FINANCIERO	90,36%
AVANCE FISICO	95,36%

**NOMBRE PROYECTO:** MEJORAMIENTO DE BAÑOS ESTADIO EL ABRA  
**CODIGO IDI (BIP):** NO APLICA  
**ID LICITACIÓN:** 3656-207-LE25  
**CONTRATISTA:** INGENIERIA Y CONSTRUCCION VILLALEN LTDA

DECRETO ADJUDICACION: Nº 459 FECHA 09-02-2026  
 FECHA INICIO DE OBRA: 20-02-2026 PLAZO 30 DIAS CORRIDOS  
 SUSPENSIÓN DE PLAZO: DECRETO Nº DE AUMENTO  
 ACTIVACION DE PLAZO: DECRETO Nº DE AUMENTO  
 FECHA TERMINO DE OBRA: 21-03-2026  
 MONTO CONTRATO INICIAL (IVA INCLUIDO) \$ 26.430.954  
 MODIFICACION MONTO: DECRETO Nº DE AUMENTO  
 DECRETO Nº DE AUMENTO  
**MONTO TOTAL CONTRATO (IVA INCLUIDO) \$ 26.430.954**

MONTO TOTAL DE LAS OBRAS EJECUTADAS HASTA LA FECHA INCLUIDO EL PRESENTE ESTADO DE PAGO	\$	25.203.837
VALOR PRESENTE ESTADO DE PAGO IVA INCLUIDO	<b>\$</b>	<b>25.203.837</b>
RETENCIONES (DEL 10% HASTA COMPLETAR EL 5 % DEL TOTAL DEL CONTRATO)	\$	1.321.548
MULTAS ESTADO DE PAGO	\$	-
<b>LIQUIDO A PAGAR</b>	<b>\$</b>	<b>23.882.289</b>

**RESUMEN E.P.**

Nº ESTADO DE PAGO	MONTO	MULTAS	RETENCIONES	\$
<b>1</b>	\$ 25.203.837	\$ -	\$ 1.321.548	\$ 23.882.289
<b>TOTAL</b>				

  
 JOHNNY ALBERTO LARA VILLALEN  
 RUT N° [REDACTED]  
 REPRESENTANTE LEGAL  
 INGENIERIA Y CONSTRUCCION VILLALEN LTDA  
 RUT N° 76.710.124-5

  
 VICTOR MARTINEZ GONZALEZ  
 CONSTRUCTOR CIVIL  
 INSPECTOR TECNICO DE OBRA  
 ILUSTRE MUNICIPALIDAD DE REQUINOA

  
 DIRECTOR DOM  
 ILUSTRE MUNICIPALIDAD DE REQUINOA  
 20/03/26



**FORMATO N°3**

PRESUPUESTO DETALLADO POR PARTIDAS

**IRAMIENTO DE BAÑOS, ESTADIO EL ABRA"**

Nombre : INGENIERIA Y CONSTRUCCION VILALEN LTDA  
R.U.T. : 76.710.194-5  
Fecha : 20/03/2026

ESTADO DE PAGO N° 1

ITEMS	DENOMINACION	UNID	CANT	P.UNIT	P.TOTAL	%AVANCE	TOTAL	% AVANCE ACUM
<b>1.-</b>	<b>OBRAS PRELIMINARES</b>							
<b>1.1</b>	<b>Construcciones provisionarias</b>							
1.1.1	Instalación de faenas	gl	1	\$704.915	\$704.915	100%	\$704.915	100%
1.1.2	Baño químico	gl	1	\$188.000	\$188.000	100%	\$188.000	100%
<b>1.2</b>	<b>Demoliciones y retiros</b>							
1.2.1	Retiro de estructura de techumbre y cubierta	m²	14,5	\$14.990	\$217.355	100%	\$217.355	100%
1.2.2	Retiro de protecciones existentes	u	2	\$49.101	\$98.202	100%	\$98.202	100%
1.2.3	Retiro de puerta y marcos existentes	u	2	\$98.202	\$196.404	100%	\$196.404	100%
1.2.4	Retiro de artefactos sanitarios	u	3	\$24.550	\$73.650	100%	\$73.650	100%
1.2.5	Retiro de cerámica de piso	m²	7,55	\$8.593	\$64.877	100%	\$64.877	100%
1.2.6	Retiro elementos de hormigón – instalación un	m³	1	\$24.550	\$24.550	100%	\$24.550	100%
1.2.7	Retiro de instalación de agua potable	m	20	\$14.730	\$294.600	100%	\$294.600	100%
1.2.8	Retiro poste de madera - empalme eléctrico a	u	1	\$539.379	\$539.379	100%	\$539.379	100%
1.2.9	Retiro de escombros	m³	3	\$91.773	\$275.319	100%	\$275.319	100%
<b>SUBTOTAL 1</b>					<b>\$2.657.251</b>			
<b>2.-</b>	<b>OBRA GRUESA</b>							
2.1	Losa colaborante - cubierta	gl	1	\$1.165.959	\$1.165.959	100%	\$1.165.959	100%
2.2	Radier y zócalo de hormigón	gl	1	\$696.993	\$696.993	100%	\$696.993	100%
<b>SUBTOTAL 2</b>					<b>\$1.862.952</b>			
<b>3.-</b>	<b>TERMINACIONES</b>							
3.1	Estuco exterior e interior	m²	63	\$11.672	\$735.336	100%	\$735.336	100%
3.2	Puertas metálicas antivandálicas in situ	u	2	\$336.862	\$673.724	100%	\$673.724	100%
3.3	Ventanas de aluminio tipo corredera	u	2	\$352.800	\$705.600	100%	\$705.600	100%
3.4	Protecciones	u	2	\$47.587	\$95.174	100%	\$95.174	100%
3.5	Cerámico de piso	m²	7,5	\$35.121	\$263.408	100%	\$263.408	100%
<b>3.6</b>	<b>Pinturas</b>					100%	\$0	100%
3.6.1	Anticorrosivo triple acción	m²	30	\$6.768	\$203.040	100%	\$203.040	100%
3.6.2	Esmalte al agua interior / exterior	m²	80	\$5.937	\$474.960	100%	\$474.960	100%
3.6.3	Spray blanco - señalética	m²	1	\$26.746	\$26.746	100%	\$26.746	100%
<b>SUBTOTAL 3</b>					<b>\$3.177.988</b>			
<b>4.-</b>	<b>INSTALACIONES</b>							
<b>4.1</b>	<b>Artefactos sanitarios</b>							
4.1.1	W.C con estanque	u	2	\$237.798	\$475.596	100%	\$475.596	100%
4.1.2	Lavamanos sin pedestal	u	2	\$280.403	\$560.806	100%	\$560.806	100%
<b>4.2</b>	<b>Instalación de Agua Potable</b>							
4.2.1	MAP - Cámara soterrada	u	1	\$343.958	\$343.958	0%	\$0	0%
4.2.2	Tubería HDPE	gl	1	\$956.048	\$956.048	100%	\$956.048	100%
<b>4.3</b>	<b>Instalación Eléctrica</b>							
4.3.1	Empalme - medidor	u	1	\$480.995	\$480.995	0%	\$0	0%
4.3.2	Canalización subterránea - PVC 50 mm	m	130	\$18.492	\$2.403.960	100%	\$2.403.960	100%
4.3.3	Cámara inspección	u	1	\$245.925	\$245.925	100%	\$245.925	100%
4.3.4	Tablero	u	1	\$392.762	\$392.762	100%	\$392.762	100%
4.3.5	Centros de luz - Canalización EMT 20 mm	u	2	\$183.571	\$367.142	100%	\$367.142	100%
4.3.6	Luminarias Pagoda LED + poste 4 m	u	7	\$477.618	\$3.343.326	100%	\$3.343.326	100%
<b>SUBTOTAL 4</b>					<b>\$9.570.518</b>			
<b>5.-</b>	<b>ASEO GENERAL, LIMPIEZA Y ENTREGA FINAL</b>							
5.1	Aseo general, limpieza y entrega final	gl	1	\$500.000	\$500.000	100%	\$500.000	100%
<b>SUBTOTAL 5</b>					<b>\$500.000</b>			
<b>SUBTOTAL (1-5)</b>					<b>\$17.768.709</b>		\$ 16.943.756	
<b>GASTOS GENERALES 15%</b>					<b>\$2.665.306</b>	15%	\$ 2.541.563	
<b>UTILIDADES 10%</b>					<b>\$1.776.871</b>	10%	\$ 1.694.376	
<b>SUB TOTAL (1-5) + GASTOS GENERALES + UTILIDADES</b>					<b>\$22.210.886</b>		\$ 21.179.695	
<b>IVA 19%</b>					<b>\$4.220.068</b>	19%	\$ 4.024.142	
<b>TOTAL</b>					<b>\$26.430.954</b>	<b>E.P.N° 1</b>	<b>\$ 25.203.837</b>	<b>95,36%</b>

INGENIERIA Y CONSTRUCCION VILALEN LIMITADA  
RUT N° 76.710.124-5  
REPRESENTANTE LEGAL  
JOHNNY ALBERTO LARA VILALEN  
RUT N° [REDACTED]

VICTOR MARTINEZ GONZALEZ  
CONSTRUCTOR CIVIL  
INSPECTOR TECNICO DE OBRA (I.T.O)  
ILUSTRE MUNICIPALIDAD DE REQUINOA

DIRECTOR DOM [REDACTED]  
ILUSTRE MUNICIPALIDAD DE REQUINOA 20/03/26





## INFORME DE INTERVENCIONES REALIZADAS.

**PROYECTO:** "Mejoramiento de Baños, Estadio El Abra" – ID: 3656-207-LE25 **ESTADO DE PAGO N°:** 01  
(Avance Físico 95,36%) **PERIODO:** 20 de febrero de 2026 al 20 de marzo de 2026

### 1. INDIVIDUALIZACIÓN

- **Contratista:** Ingeniería y Construcción Villalén Ltda.
- **RUT:** 76.710.194-5
- **I.T.O.:** Víctor Martínez González

### 2. RESUMEN EJECUTIVO DE INTERVENCIONES

Durante el periodo informado, se procedió a la ejecución total de las partidas de infraestructura civil y terminaciones, siguiendo estrictamente las **Especificaciones Técnicas** y el cronograma de trabajo aprobado. Las intervenciones se resumen en los siguientes capítulos:

#### 2.1. Obras Preliminares e Instalación (100% ejecución del ítem).

Partidas Ejecutadas	fecha Inicio de ejecución	fecha termino de ejecución
• Fecha de Inicio de obra (sin ejecución)	20/02/2026	20/02/2026
• Instalación de faenas y servicios provisorios (baño químico).	23/02/2026	23/02/2026
• Demolición y retiro completo de estructura de techumbre, artefactos sanitarios antiguos, cerámica de piso y protecciones existentes.	23/02/2026	23/02/2026
• Retiro y disposición legal de escombros en botadero autorizado.	23/02/2026	20/03/2026

#### 2.2. Obra Gruesa (100% ejecución del ítem).

Partidas Ejecutadas	fecha Inicio de ejecución	fecha termino de ejecución
• Ejecución de losa colaborante para cubierta con hormigón G15 y aditivo impermeabilizante.	11/03/2026	13/03/2026
• Confección de radier de 10 cm con cama de ripio y film de polietileno, incluyendo zócalo de hormigón según planimetría.	12/03/2026	13/03/2026

**2.3. Terminaciones y Revestimientos (100% ejecución del ítem).**

Partidas Ejecutadas	fecha Inicio de ejecución	fecha termino de ejecución
• Aplicación de estuco exterior e interior con dosificación 1:3 e impermeabilizante.	24/02/2026	10/03/2026
• Provisión e instalación de puertas metálicas antivandálicas (fabricación in situ), ventanas de aluminio tipo corredera y protecciones de acero.	17/03/2026	21/03/2026
• Instalación de cerámico de piso antideslizante (Granito Gris) con fragüe homogéneo.	11/03/2026	12/03/2026
• Esquema de pintura: Anticorrosivo en elementos metálicos y esmalte al agua en muros y losas.	13/03/2026	21/03/2026

**2.4. Instalaciones Sanitarias y Eléctricas (Ejecución parcial).**

Partidas Ejecutadas	fecha Inicio de ejecución	fecha termino de ejecución
• Instalación de artefactos: 02 W.C. con estanque y 02 lavamanos con pedestal, incluyendo grifería y conexiones.	17/03/2026	18/03/2026
• Red de agua potable interior y cámara de inspección para alcantarillado.	13/03/2026	18/03/2026
• Construcción de Camara soterrada para medidor de agua potable	20/03/2026	21/03/2026
• Canalización eléctrica EMT a la vista, instalación de tablero, centros de luz LED y 07 luminarias Pagoda exteriores con postes de 4m.	04/03/2026	20/03/2026

### 3. ESTADO DE PARTIDAS PENDIENTES.

- **Ítem 4.3.1 (Empalme - Medidor):** Partida en proceso administrativo. Se ha completado la instalación del poste metálico y la caja de protección. La conexión final queda supeditada a la resolución de la compañía distribuidora (CGE/SEC) según las facultades de los puntos 12 y 19 de las BAE.
- **Ítem 4.3.1 (Empalme - Medidor):** P

### 4. CONCLUSIÓN.

La obra presenta un **avance físico del 95,36%**. Se han cumplido todas las normativas de seguridad y aseo general exigidas en las bases.



**J. ALBERTO LARA VILLEN**  
**INGENIERO CONSTRUCTOR**  
**REPRESENTANTE LEGAL**  
**INGENIERIA Y CONSTRUCCION VILLEN LTDA**

**Nota técnica:** Este informe debe ser acompañado por el **set de fotografías** (mínimo 30) que acrediten visualmente cada una de estas intervenciones para que el I.T.O. pueda visar el pago.



**INGENIERIA Y CONSTRUCCION VILLALEN  
LIMITADA**

Giro: EJEC. DE OBRAS DE INGENIERIA ,  
CONSTRUCCION, INST. MANT, OBRAS MENOR  
INMACULADA MEDIADORA 2323 LT 402 VILLA  
GALILEA G 2- RANCAGUA

eMail : constructoravillalen@gmail.com Telefono :  
988522048 TIPO DE VENTA: DEL GIRO

**R.U.T.:76.710.194- 5**  
**FACTURA ELECTRONICA**  
**Nº390**

**S.I.I. - RANCAGUA**

Fecha Emision: 23 de Abril del 2026

SEÑOR(ES): I MUNICIPALIDAD DE REQUINOA  
R.U.T.: 69.081.300- 9  
GIRO: ACTIVIDADES DE LA ADMINISTRACION PUBLICA  
DIRECCION: COMERCIO 121  
COMUNA REQUINOA CIUDAD: REQUINOA  
CONTACTO:  
TIPO DE COMPRA: DEL GIRO

Codigo	Descripcion	Cantidad	Precio	%Imppto Adic.*	%Desc.	Valor
-	ESTADO DE PAGO N°1 PROYECTO MEJORAMIENTO DE BAÑOS ESTADIO EL ABRA, COMUNA DE REQUINOA ID:3656-207-LE25	1 UN	20.069.150			20.069.150

Forma de Pago: Crédito

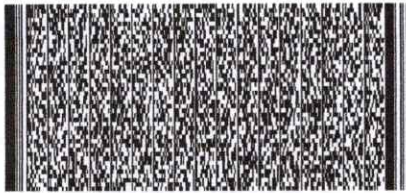

Timbre Electrónico SII

Res.99 de 2014 Verifique documento: [www.sii.cl](http://www.sii.cl)

MONTO NETO	\$	20.069.150
I.V.A. 19%	\$	3.813.139
IMPUESTO ADICIONAL	\$	0
<b>TOTAL</b>	<b>\$</b>	<b>23.882.289</b>



**INGENIERIA Y CONSTRUCCION VILLALEN  
LIMITADA**

Giro: EJEC. DE OBRAS DE INGENIERIA ,  
CONSTRUCCION, INST, MANT, OBRAS MENOR  
INMACULADA MEDIADORA 2323 LT 402 VILLA  
GALILEA G 2- RANCAGUA

eMail : constructoravillalen@gmail.com Telefono :  
988522048 TIPO DE VENTA: DEL GIRO

**R.U.T.:76.710.194- 5**

**FACTURA ELECTRONICA**

**Nº390**

**S.I.I. - RANCAGUA**

Fecha Emision: 23 de Abril del 2026

SEÑOR(ES): I MUNICIPALIDAD DE REQUINOA  
R.U.T.: 69.081.300- 9  
GIRO: ACTIVIDADES DE LA ADMINISTRACION PUBLICA  
DIRECCION: COMERCIO 121  
COMUNA REQUINOA CIUDAD: REQUINOA  
CONTACTO:  
TIPO DE COMPRA: DEL GIRO

Codigo	Descripcion	Cantidad	Precio	%Impto Adic.*	%Desc.	Valor
-	ESTADO DE PAGO N°1 PROYECTO MEJORAMIENTO DE BAÑOS ESTADIO EL ABRA, COMUNA DE REQUINOA ID:3656-207-LE25	1 UN	20.069.150			20.069.150

Forma de Pago: Crédito

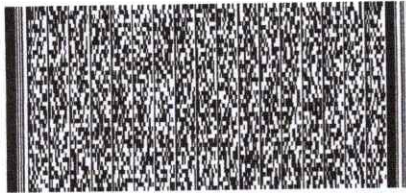

Timbre Electrónico SII

Res.99 de 2014 Verifique documento: [www.sii.cl](http://www.sii.cl)

MONTO NETO	\$	20.069.150
I.V.A. 19%	\$	3.813.139
IMPUESTO ADICIONAL	\$	0
<b>TOTAL</b>	<b>\$</b>	<b>23.882.289</b>

Nombre: \_\_\_\_\_ RUT: \_\_\_\_\_ Fecha: \_\_\_\_\_ Recinto: \_\_\_\_\_ Firma \_\_\_\_\_

" El acuse de recibo que se declara en este acto, de acuerdo a lo dispuesto en la letra b) del Art. 4º, y la letra c) del Art. 5º de la Ley 19.983, acredita que la entrega de mercaderías o servicio(s) prestado(s) ha(n) sido recibido(s) "

**CEDIBLE**

**MELON S.A.**

Giro: ELAB.DISTRB.DE HORMIGON Y EXP.  
ISIDORA GOYENECHEA 2800 PISO 13 - LAS CONDES

SEÑOR(ES): CONSTRUCTORA VILALEN LTDA.  
R.U.T.: 76.710.194-5  
GIRO: CONSTRUCCIONES  
DIRECCION: OBISPO VALDES 1661 CASA 31 CURAUMA  
COMUNA Valparaíso CIUDAD: VALPARAISO  
CONTACTO:

**R.U.T.: 76.109.779-2**  
**FACTURA ELECTRONICA**  
**N° 1072142**

S.I.I.

Fecha Emision: 16 de Marzo del 2026

Codigo	Descripcion	Cantidad	Precio	%Impto Adic.*	%Desc.	Valor
-	SERVICIO CARGA INCOMPLETA RC MPM3	4,5	38.248,05			143.430
-	HORMIGON GR150902006 C RC MPM3	3	149.804,87			374.114

Referencias:

- Orden Compra N° Ingreso de Caja del 2026-03-16
- Guia Despacho Electrónica N° 1013347 del 2026-03-13

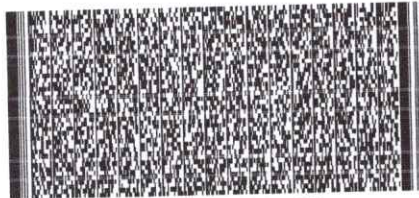

Timbre Electrónico SII  
Verifique documento: [www.sii.cl](http://www.sii.cl)

MONTO NETO\$ 517.544  
MONTO EXENTO\$ 0  
I.V.A. 19%\$ 98.333  
IMPUESTO ADICIONAL\$ 0

TOTAL\$ 615.877



## Cotizacion

FECHA 27-02-2026

ATENCION SR.

NOMBRE RAZON SOCIAL CONSTRUCTORA VILLEN LTDA  
RUT 76.710.194-5  
DIRECCION COMERCIAL OBISPO VALDES 1661, CASA 31, VALPARAÍSO

CORRESPONDIENTE A :

VALOR UF. \$ 39.841,00

FICHA DE OBRA OB290423  
DIRECCION DE ENTREGA ESTADIO EL ABRA  
CONTACTO EN OBRA ALBERTO LARA

FONO CONTACTO

MTS 3	TIPO DE HORMIGON O SERVICIO	PRECIO	\$ VALOR
3,00	GR150902006 C (HORMIGON CON IMPERMEABILIZANTE)	3,13	374.114
4,50	CARGA INCOMPLETA BAJO 7,5M3 POR CAMION	0,80	143.430
	MELON S.A. 76109779-2		0
		SUBTOTAL	517.544
		MENOS DESCT.	
		TOTAL NETO	517.544
		MAS 19 % IVA	98.333
			0
		TOTAL	615.877

Si compra Hormigones depositar en las siguientes cuentas corrientes Rut 76.109.779-2:

BCO. ITAU N°0230346197  
BCO. CHILE N°472-0273905  
BCO. BCI N°32769318



76.109.779-200010133476

www.melon.cl

R.U.T.: 76.109.779-2  
**GUIA DE DESPACHO  
 ELECTRÓNICA**

N° 1013347

S.I.I. - SANTIAGO ORIENTE

**MELÓN S.A.**

FABRICACIÓN DE CEMENTO, CAL Y YESO ELAB. DE HORMIGÓN Y MORTERO (MEZCLA PARA CONSTRUCCIÓN), FABRICACIÓN DE ARTÍCULOS DE CEMENTO Y YESO N.C.P., FABRICACIÓN DE OTROS PRODUCTOS MINERALES NO METÁLICOS N.C.P., CONSTRUCCIÓN DE EDIFICIOS COMPLETOS O DE PARTES DE EDIFICIO ACONDICIONAMIENTO DE EDIFICIOS, OTRAS ACTIVIDADES EMPRESARIALES N.C.P., VENTA AL POR MAYOR DE MATERIALES DE CONSTRUCCIÓN, ARTÍCULOS DE FERRETE, VENTA AL POR MAYOR NO ESPECIALIZADA, ALQUILER DE VEHÍCULOS AUTOMOTORES SIN CHOFER, ALQUILER DE OTROS TIPOS DE MAQUINARIAS Y EQUIPOS SIN OPERARIO N.C.P.,

Casa Matriz: Isidora Goyenechea N°2800-Oficinas 1301 y 1302. Las Condes - Santiago  
 Fono: 2280 00 00 Fax: 2280 04 39

11322906

RUT : 76.710.194-5	FECHA DE EMISIÓN : 13-03-2026
SEÑOR(ES) : CONSTRUCTORA VILALEN LTDA.	TIPO DE TRASLADO :
DIRECCIÓN : OBISPO VALDES 1661 CASA 31 CURAUMA, Valparaíso	MOD. DESPACHO : MP
TELEFONO :	CLI/DOC :
GIRO : Giro Genérico	O/C : Ingreso de Caja

NOMBRE DE OBRA : Estadio El Abra	CODIGO DE OBRA : OB290423-001
DIRECCION DE LA OBRA : Estadio El Abra Requinoa-RANCAGUA	TELEFONO OBRA :
PLANTA : 301	NUMERO DE SELLO : 0
CODIGO CONDUCTOR : 2266 ARNOLDO ALFREDO PONCE ROJAS 18892762-9	DISTANCIA : 200.00
CAMION/PATENTE : 2079 FPPD35	R/P : 0 / 3197
HORA PROGRAMADA : 15:00	HORA DE CARGA : 14:15

CODIGO/DESCRIPCION	CANTIDAD	U/M	PRECIO UNIT.	VALOR
GR150902006 C	3	M3	155.881	467.643
CARGA INCOMPLETA	4.5	M3	39.842	179.289

SALIDA DE PLANTA Hora:	LLEGADA A OBRA Hora:	INICIO DESCARGA Hora:
TERMINO DESCARGA Hora:	SALIDA DE OBRA Hora:	REGRESO A PLANTA Hora:

<b>TOTALES:</b>	
Monto Neto	\$646.932
<b>TOTAL</b>	<b>\$ 646.932</b>

**OBSERVACIONES**  
 Estadio El Abra Requinoa-RANCAGUA  
 Alberto (+569 88522048)

V° B° DESPACHO MELON

NOMBRE Y FIRMA

SE AGREGA AGUA A PETICION DEL CLIENTE

NOMBRE Y FIRMA

DEVOLUCIÓN DE HORMIGÓN NO COLOCADO

NOMBRE Y FIRMA

La firma de esta Guía de Despacho representa la plena conformidad del cliente con el hormigón suministrado, tanto en su tipo y cantidad como en las demás características medibles en el momento de la descarga. MELÓN S.A. no se responsabiliza de la consistencia, resistencia o calidad del hormigón si el cliente o a petición de éste, se añade agua o cualquier otro ingrediente al hormigón.  
 La norma Nch 1934 Of 92 establece como tiempo límite de utilización del hormigón 2 horas a partir del horario de carga, excepto en los casos que el cliente solicite un producto de mayor duración o suministre el transporte.  
 La responsabilidad de MELÓN S.A. en caso de transporte por cuenta del cliente, se extiende sólo hasta la salida del Mixer de la planta.  
 La fabricación y transferencia de la partida del hormigón correspondiente al presente despacho está regulada y se ajusta a lo estipulado en las normas Nch 170:2016 y Nch 1934 Of 92.  
 La responsabilidad de MELÓN S.A. para cumplir con el asentamiento de cono pactado es de 30 minutos contados desde el momento de llegada del vehículo a la obra ó desde que el operador del camión mezclador realice el ajuste de la docilidad en obra antes de iniciada la descarga.  
 El operador del camión Mixer está facultado para abstenerse de ingresar a la obra, en caso que considere que las condiciones de seguridad no son las apropiadas.

NOMBRE: \_\_\_\_\_ RUT: \_\_\_\_\_

FECHA: \_\_\_\_\_ RECINTO: \_\_\_\_\_ FIRMA: \_\_\_\_\_

"El acuse de recibo que se declara en este acto, de acuerdo a lo dispuesto en la letra b) del Art.4°, y la letra c) del Art. 5° de la Ley 19.983, acredita que la entrega de mercaderías o servicios(s) prestado(s) ha(n) sido recibido(s)."

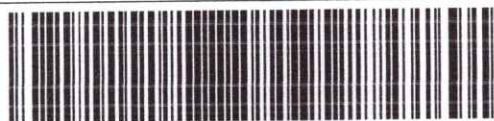

76.109.779-200010133476

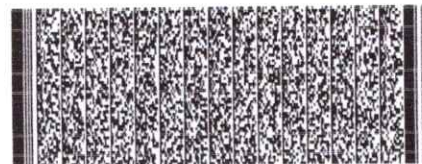

Timbre Electrónico SII  
 Res. 0 del 2010 - Verifique documento: www.sii.cl

CEDIBLE CON SU FACTURA



76.109.779-200010133476

www.melon.cl

MELÓN S.A.

FABRICACIÓN DE CEMENTO, CAL Y YESO ELAB. DE HORMIGÓN Y MORTERO (MEZCLA PARA CONSTRUCCIÓN), FABRICACIÓN DE ARTÍCULOS DE CEMENTO Y YESO N.C.P., FABRICACIÓN DE OTROS PRODUCTOS MINERALES NO METÁLICOS N.C.P., CONSTRUCCIÓN DE EDIFICIOS COMPLETOS O DE PARTES DE EDIFICIO ACONDICIONAMIENTO DE EDIFICIOS, OTRAS ACTIVIDADES EMPRESARIALES N.C.P., VENTA AL POR MAYOR DE MATERIALES DE CONSTRUCCIÓN, ARTÍCULOS DE FERRETE, VENTA AL POR MAYOR NO ESPECIALIZADA, ALQUILER DE VEHÍCULOS AUTOMOTORES SIN CHOFER, ALQUILER DE OTROS TIPOS DE MAQUINARIAS Y EQUIPOS SIN OPERARIO N.C.P.,

Casa Matriz: Isidora Goyenechea N°2800-Oficinas 1301 y 1302. Las Condes - Santiago  
Fono: 2280 00 00 Fax: 2280 04 39

R.U.T.: 76.109.779-2  
GUIA DE DESPACHO  
ELECTRÓNICA

N° 1013347

S.I.I. - SANTIAGO ORIENTE

11322906

RUT : 76.710.194-5	FECHA DE EMISIÓN : 13-03-2026
SEÑOR(ES) : CONSTRUCTORA VILALLEN LTDA.	TIPO DE TRASLADO :
DIRECCIÓN : OBISPO VALDES 1661 CASA 31 CURAUMA, Valparaíso	MOD. DESPACHO : MP
TELEFONO :	CLI/DOC :
GIRO : Giro Genérico	O/C : Ingreso de Caja

NOMBRE DE OBRA : Estadio El Abra	CODIGO DE OBRA : OB290423-001
DIRECCION DE LA OBRA : Estadio El Abra Requinoa-RANCAGUA	TELEFONO OBRA :
PLANTA : 301	NUMERO DE SELLO : 0
CODIGO CONDUCTOR : 2266 ARNOLDO ALFREDO PONCE ROJAS 18892762-9	DISTANCIA : 200.00
CAMION/PATENTE : 2079 FPPD35	R/P : 0 / 3197
HORA PROGRAMADA : 15:00	HORA DE CARGA : 14:15

CODIGO/DESCRIPCION	CANTIDAD	U/M	PRECIO UNIT.	VALOR
GR150902006 C	3	M3	155.881	467.643
CARGA INCOMPLETA	4.5	M3	39.842	179.289

SALIDA DE PLANTA Hora:	LLEGADA A OBRA Hora:	INICIO DESCARGA Hora:
TERMINO DESCARGA Hora:	SALIDA DE OBRA Hora:	REGRESO A PLANTA Hora:

<b>TOTALES:</b>	
Monto Neto	\$ 646.932
<b>TOTAL</b>	<b>\$ 646.932</b>

ACCESO A LA OBRA	ADICION DE AGUA	ADICION DE ADITIVOS
1.- BUENO <input type="checkbox"/> 2.- REGULAR <input type="checkbox"/> 3.- MALO <input type="checkbox"/> SIEMPRE <input type="checkbox"/> EVENTUALMENTE: <input type="checkbox"/>	HORA: _____ AUTORIZA: _____ CONO INICIAL: _____ cm. CONO FINAL: _____ cm.	HORA: _____ AUTORIZA: _____ CONO INICIAL: _____ cm. CONO FINAL: _____ cm. TIPO DE ADITIVO: _____ CANT. APROX _____ Lts. PERSONAL PREMIX <input type="checkbox"/> DE OBRA <input type="checkbox"/>
EXTRACCIÓN HORMIGON A OTRO FRENTE	TOMA DE MUESTRA	HORMIGÓN NO COLOCADO
EXTRACCION EN: <input type="checkbox"/> CARRETILLA CUANTOS <input type="checkbox"/> <input type="checkbox"/> CAPACHO CUANTOS <input type="checkbox"/> DONDE _____	HORA: _____ LABORAT. N° MUESTRA: _____ MUESTRA SE TOMA: ENTRE EL 10% Y 90% <input type="checkbox"/> ANTES DEL 10% <input type="checkbox"/> DESPUES DEL 10% <input type="checkbox"/> TOMA CONO: SI <input type="checkbox"/> NO <input type="checkbox"/> CONO: _____ cm. FIRMA LABORATORIO _____	CUANTO: _____ m&# MOTIVO: 1.- ERROR DE CUBICACION <input type="checkbox"/> 2.- HORA LIMITE DESCARGA <input type="checkbox"/> 3.- SOBRESTADIA <input type="checkbox"/> 4.- ATRASO LLEGADA OBRA <input type="checkbox"/> 5.- PROBLEMA EN OBRA <input type="checkbox"/>

V° B° DESPACHO MELON

NOMBRE Y FIRMA  
SE AGREGA AGUA A PETICION DEL CLIENTE

NOMBRE Y FIRMA  
DEVOLUCIÓN DE HORMIGÓN NO COLOCADO

NOMBRE Y FIRMA

NOMBRE: \_\_\_\_\_ RUT: \_\_\_\_\_

FECHA: \_\_\_\_\_ RECINTO: \_\_\_\_\_ FIRMA: \_\_\_\_\_

"El acuse de recibo que se declara en este acto, de acuerdo a lo dispuesto en la letra b) del Art.4°, y la letra c) del Art. 5° de la Ley 19.983, acredita que la entrega de mercaderías o servicios(s) prestado(s) ha(n) sido recibido(s)."

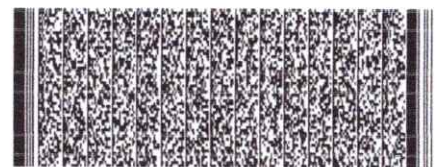

Timbre Electrónico SII  
Res. 0 del 2010 - Verifique documento: www.sii.cl



CONTROL INTERNO



76.109.779-200010133476

www.melon.cl

MELÓN S.A.

FABRICACIÓN DE CEMENTO,CAL Y YESO ELAB.DE HORMIGÓN Y MORTERO (MEZCLA PARA CONSTRUCCIÓN), FABRICACIÓN DE ARTÍCULOS DE CEMENTO Y YESO N.C.P. FABRICACIÓN DE OTROS PRODUCTOS MINERALES NO METÁLICOS N.C.P. CONSTRUCCIÓN DE EDIFICIOS COMPLETOS O DE PARTES DE EDIFICIO ACONDICIONAMIENTO DE EDIFICIOS,OTRAS ACTIVIDADES EMPRESARIALES N.C.P.. VENTA AL POR MAYOR DE MATERIALES DE CONSTRUCCION, ARTICULOS DE FERRETE. VENTA AL POR MAYOR NO ESPECIALIZADA. ALQUILER DE VEHICULOS AUTOMOTORES SIN CHOFER. ALQUILER DE OTROS TIPOS DE MAQUINARIAS Y EQUIPOS SIN OPERARIO N.C.P..

R.U.T.: 76.109.779-2  
**GUIA DE DESPACHO  
 ELECTRÓNICA**

N° 1013347

S.I.I. - SANTIAGO ORIENTE

Casa Matriz: Isidora Goyenechea N°2800-Oficinas 1301 y 1302. Las Condes - Santiago  
 Fono: 2280 00 00 Fax: 2280 04 39

11322906

RUT : 76.710.194-5	FECHA DE EMISIÓN : 13-03-2026
SEÑOR(ES) : CONSTRUCTORA VILALEN LTDA.	TIPO DE TRASLADO :
DIRECCIÓN : OBISPO VALDES 1661 CASA 31 CURAUMA, Valparaíso	MOD. DESPACHO : MP
TELEFONO :	CLI/DOC :
GIRO : Giro Genérico	O/C : Ingreso de Caja

NOMBRE DE OBRA : Estadio El Abra	CODIGO DE OBRA : OB290423-001
DIRECCION DE LA OBRA : Estadio El Abra Requinoa-RANCAGUA	TELEFONO OBRA :
PLANTA : 301	NUMERO DE SELLO: 0
CODIGO CONDUCTOR : 2266 ARNOLDO ALFREDO PONCE ROJAS 18892762-9	DISTANCIA : 200.00
CAMION/PATENTE : 2079 FPPD35	R/P : 0 / 3197
HORA PROGRAMADA : 15:00	HORA DE CARGA : 14:15

CODIGO/DESCRIPCION	CANTIDAD	U/M	PRECIO UNIT.	VALOR
GR150902006 C	3	M3	155.881	467.643
CARGA INCOMPLETA	4.5	M3	39.842	179.289

SALIDA DE PLANTA Hora:	LLEGADA A OBRA Hora:	INICIO DESCARGA Hora:
TERMINO DESCARGA Hora:	SALIDA DE OBRA Hora:	REGRESO A PLANTA Hora:

<b>TOTALES:</b>	
Monto Neto	\$646.932
<b>TOTAL</b>	<b>\$ 646.932</b>

**OBSERVACIONES**  
 Estadio El Abra Requinoa-RANCAGUA  
 Alberto (+569 88522048)

V° B° DESPACHO MELON

NOMBRE Y FIRMA

SE AGREGA AGUA A PETICION DEL CLIENTE

NOMBRE Y FIRMA

DEVOLUCIÓN DE HORMIGÓN NO COLOCADO

NOMBRE Y FIRMA

La firma de esta Guía de Despacho representa la plena conformidad del cliente con el hormigón suministrado, tanto en su tipo y cantidad como en las demás características medibles en el momento de la descarga. MELÓN S.A. no se responsabiliza de la consistencia, resistencia o calidad del hormigón si el cliente o a petición de éste, se añade agua o cualquier otro ingrediente al hormigón.  
 La norma Nch 1934 Of 92 establece como tiempo límite de utilización del hormigón 2 horas a partir del horario de carga, excepto en los casos que el cliente solicite un producto de mayor duración o suministre el transporte.  
 La responsabilidad de MELÓN S.A. en caso de transporte por cuenta del cliente, se extiende sólo hasta la salida del Mixer de la planta.  
 La fabricación y transferencia de la partida del hormigón correspondiente al presente despacho está regulada y se ajusta a lo estipulado en las normas Nch 170:2016 y Nch 1934 Of 92.  
 La responsabilidad de MELÓN S.A. para cumplir con el asentamiento de cono pactado es de 30 minutos contados desde el momento de llegada del vehículo a la obra ó desde que el operador del camión mezclador realice el ajuste de la docilidad en obra antes de iniciada la descarga.  
 El operador del camión Mixer está facultado para abstenerse de ingresar a la obra, en caso que considere que las condiciones de seguridad no son las apropiadas.



Timbre Electrónico SII  
 Res. 0 del 2010 - Verifique documento: www.sii.cl

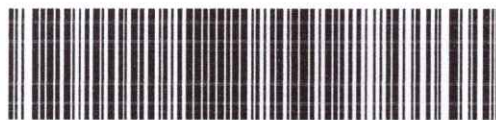

76.109.779-200010133476

**TEZLAC SPA**

Giro: VENTA AL POR MENOR DE ARTICULOS DE FERRETERIA Y  
MATERIALES DE CONSTRUCCION  
Patricia Viñuela 476 - Lampa

SEÑOR(ES): INGENIERIA Y CONSTRUCCION VILALEN LTDA  
R.U.T.: 76.710.194-5  
GIRO: CONSTRUCCION  
DIRECCION: INMAACULADA MEDIORA 2323 LT 402 VILLA GALILEA G2  
COMUNA Rancagua CIUDAD: Rancagua  
CONTACTO: FonoDir: +56988522048

**R.U.T.: 77.432.851-3**  
**FACTURA ELECTRONICA**  
**Nº 4707**

**S.I.I.**

Fecha Emision: 06 de Marzo del 2026

Codigo	Descripcion	Cantidad	Precio	%Impto Adic.*	%Desc.	Valor
INT1-PC-005010	POSTE CONICO 4 MT TEZLAC CON PLACA CON CANASTILLO	7 Unid	100.000			700.000
INT1-LUM-0028	FAROL ORNAMENTAL ARRAYAN LED 4000K TEZLAC 60W	7 Unid	135.000			945.000



Timbre Electrónico SII  
Verifique documento: [www.sii.cl](http://www.sii.cl)

MONTO NETO \$ 1.645.000  
MONTO EXENTO \$ 0  
I.V.A. 19% \$ 312.550  
IMPUESTO ADICIONAL \$ 0

**TOTAL \$ 1.957.550**



# POSTE CONICO TEZLAC

Usos: Autopistas, Avenidas, Calles,  
Pasajes, Veredas, Alumbrado Público,  
Espacios Públicos, Condominios,  
Paseos Peatonales.

**10** AÑOS  
GARANTIA

**POSTE CONICO 5 MT C/PLACA GALVANIZADO  
TAPA DE REGISTRO 0.5MT**

<b>DIBUJO</b>	TEZLAC SPA.
<b>FECHA</b>	31/05/2022
<b>PROYECTO</b>	ZONA SUR



**Imagen (referencial)  
Farol Arrayan Led 60w**

x	A	B	C	a	b	T
PC-005010	5 MT	115 MM	250X250X12	180 MM	540 MM	500 MM
<b>CODIGO</b>	<b>ALTURA</b>	<b>BASE</b>	<b>PLACA</b>	<b>ENTRE CENTRO</b>	<b>ALTURA PERNO</b>	<b>ALTURA TAPA DE R.</b>

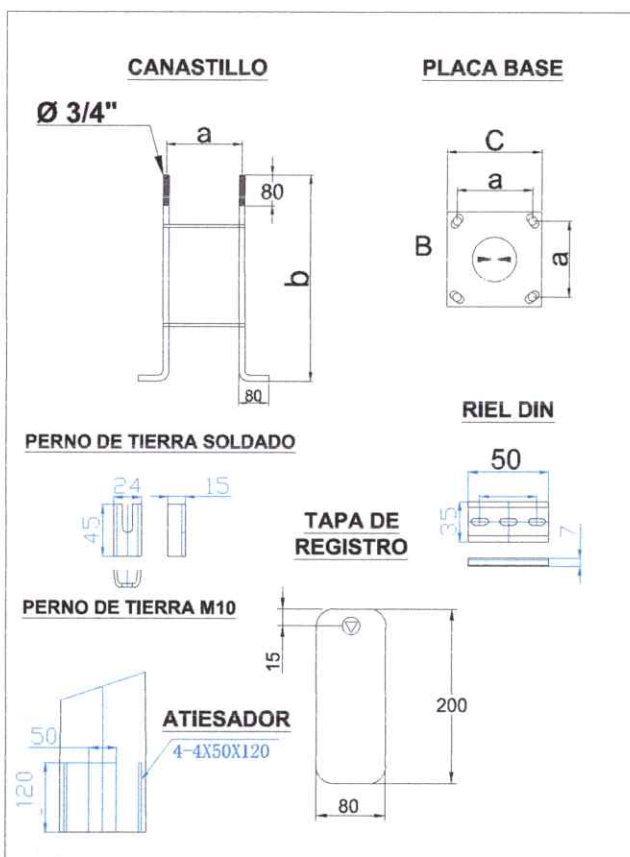
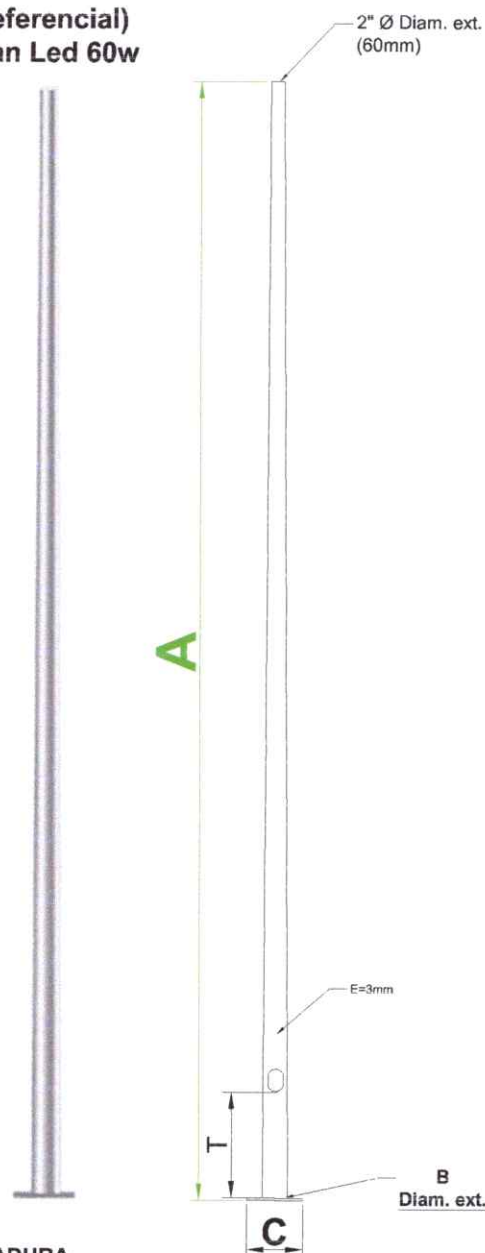

**SOLDADURA**

- Procedimiento Aws D1.1 penetración completa

**NOTA:**

- Poste cumple la Norma NCH 432 of 2010
- Galvanizado en Caliente ASTM 123
- Calidad de Acero Q235
- Medidas en milímetros
- Tolerancias +/- 2 % en medidas
- Tapa de registro IP3X con perno Antivandálico Triangular

**Usos:** Parques, Plazas, Jardines, Áreas Verdes, Paseos Peatonales, Espacios Públicos, Avenidas, Calles, Ciclovías, etc.

**Contáctenos en** **+56 23367 0001** **Ventas@Tezlac.cl** **www.tezlac.cl**

## POSTE CÓNICO 5 MT Características técnicas postes cónicos de 5 metros

*Poste cónico galvanizado en caliente de 5 metros*

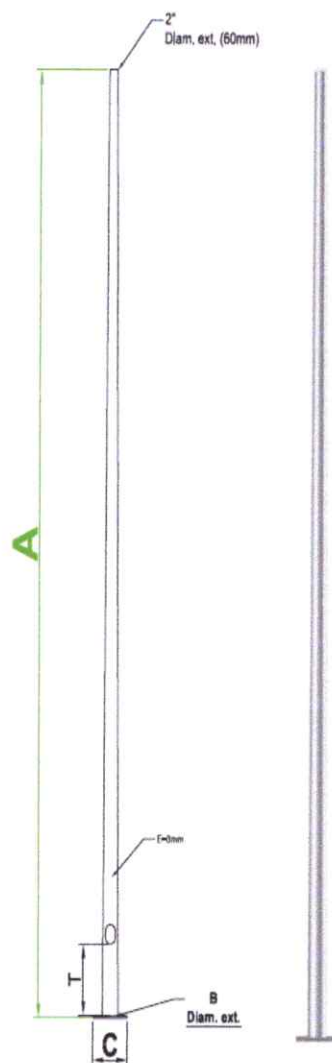

- Poste cónico fabricado en Acero en un solo tramo con soldadura longitudinal
- Acero de Calidad Q235 equivalente Astm A36 /Ss400
- El galvanizado del poste cónico es un Galvanizado en caliente bajo la norma ASTM A123 / A123M recubrimientos de zinc (galvanizado en caliente) en productos de hierro y acero.
- Poste cónico de 5 metros cumple con la Norma Chilena de viento NCH432 of 2010.
- Respecto a los espesores y medidas, el poste cónico, está fabricado en acero con un espesor de 3mm y con un diámetro superior 60mm y diámetro inferior en base 115mm
- Compartimiento eléctrico en el poste cónico, riel din o pletina para disyuntor eléctrico, tapa de registro con perno Anti vandálico IP3X.
- Nuestro producto, poste cónico de 5 metros, cumple con tolerancias en medidas +-2% de acuerdo a la altura/ largos, diámetros, conicidad, tapa de registro largo y ancho.
- La fabricación en la conicidad de nuestro poste cónico de 5 metros está con procedimientos fabriles con altos estándares de calidad tanto en maquinarias como en tecnología.
- El poste cónico de 5 metros, Incluye Canastillo de Anclaje (4 pernos de anclaje) Diámetro 3/4".
- El Poste cónico se puede entregar en diversas terminaciones, dependiendo la necesidad del proyecto
  - requerimiento del cliente; Opcional recubrimientos en Pintura Esmalte Poliuretano o Electroestática, Verde Ral 6005 - 6009/ Gris Ral 7040 – 7024 / Blanco Ral 9003 u otros ral a consultar.

## Accesorios adicionales para postes cónicos

- **Accesorios para poste cónico:** Brazos Recto para poste cónico – brazo doble para poste cónico - Brazos Curvos para poste cónico – Crucetas para poste cónico – Coronas metálicas para poste cónico.
- **Complementos para poste cónico: 5 metros:** Poste cónico con Luminarias Led – Poste cónico con Proyector Led – Poste cónico con Farol Led – Poste cónico con Apliques – Poste cónico con cámaras de seguridad- Poste cónico con Luminaria solar Led- Poste cónico con panel solar
- **Certificados de poste cónico 5 metros:** Nuestros postes cónicos cuentan con las correspondientes, que garantizan que están fabricados conforme a las normas vigentes. Además, dependiendo el proyecto también podemos proporcionar las memorias de cálculos, dependiendo el lugar y condiciones geográficas en el cual serán instalados los postes cónicos

## Principal uso, poste cónico 5 metros:

- Alumbrado Ornamental
- Alumbrado vial, carreteras.
- Alumbrado peatonal y Ciclo vías
- Cámaras de seguridad
- Sector privado, en uso domiciliario
- Alumbrado en Mall o Centro de distribución.
- Sector industrial
- Sector minero
- Sector de energías renovables
- Entre otros.

*También te puede interesar otros postes cónicos con otras dimensiones: Poste cónico 3m , poste cónico 4m , poste cónico 5m, poste cónico 6m, poste cónico 9m, poste cónico 10m, poste cónico 12m, poste cónico 15m*

Contáctenos en  +56 23367 0001  [Ventas@Tezlac.cl](mailto:Ventas@Tezlac.cl)  [www.tezlac.cl](http://www.tezlac.cl)



### CERTIFICACIONES



---

Dirección: Patricia Viñuela #476-A, Lampa, Santiago. - Fono: (56-2) 3367 0000  
E-mail: [ventas@tezlac.cl](mailto:ventas@tezlac.cl) - web: [www.tezlac.cl](http://www.tezlac.cl)



# ARRAYAN LED - 6115

Farol de alumbrado Vial y Peatonal

Luminaria LED

Usos: Autopistas, Avenidas, Calles, Pasajes, Veredas, Alumbrado Público, Espacios Públicos, Condominios, Paseos Peatonales.



## Principales Usos

Se aplica principalmente para la iluminación vial de autopistas urbanas, carreteras principales y secundarias, Alumbrado Público en avenidas, calles y veredas, espacios públicos, condominios, fábricas, escuelas, parques, paseos peatonales, zonas residenciales, comunidades y patios. La altura de instalación es de 1-10 m.

## Principales Características

- Cuerpo de aluminio inyectado a presión, cuerpo totalmente liso no permitiendo la acumulación de suciedad que afecte su funcionamiento, pintura es electroestática en polvo.
- Sistema de apertura de forma fácil, sin necesidad de herramientas.
- Resistente al agua/a prueba de polvo IP66.
- Resistente a impactos IK09
- Todos sus accesorios tales como golillas, pernos, seguros y otros, son metálicos de acero inoxidable, resistentes a corrosión (Niebla Salina), además materiales compatibles entre sí.
- Cuenta con toma de instalación de hasta 3", permitiendo instalarse en cualquier tipo de poste tanto cónico, tubular o cualquier tipo que cumpla con medida máxima, par de ajuste de 8 Nm
- Sistema de montaje de forma vertical, permite que no deje cables o tuberías a la vista, logrando un sistema hermético total.
- Luxeon - LumiLEDs - CRI > 70
- Cumple con la máxima distorsión de armónicos de corriente (THDI) y voltaje (THDV) de acuerdo a normativa vigente (D.S. 327/97).
- Admite variaciones de Voltaje de 220Vac +/- 20% y frecuencia de 50/60 Hz +/- 5%, sin que variaciones afecten el rendimiento de la luminaria.
- Eficacia sobre los 120 Lm/W, temperatura de 2700K a 4200K.

## Detalle de Producto

Opción de incorporar sistema de telegestión



## Información a Considerar

- Antes de instalar la luminaria, lea atentamente este manual de instrucciones.
- Las luminarias deben ser instalados, conectados y probados por un Instalador Eléctrico certificado según SEC y MMA.
- Las luminarias siempre deben instalarse o reemplazarse con cuidado.
- Verifique el voltaje de alimentación de acuerdo con los requisitos del producto antes de la instalación.
- La instalación o reemplazo solo se puede hacer cuando está desenergizado y la lámpara esté enfriada por completo.
- Cuando se realice limpieza de luminaria, apague y deje que se enfríe por completo, considere un paño suave y un detergente estándar de PH neutro, el acero inoxidable debe mantenerse regularmente.
- No cubra los accesorios con materiales inflamables.
- El reemplazo debe ser realizado por el fabricante o su agente de servicio o electricista certificado para evitar un peligro.

### ■ Características a T° de trabajo

Temperatura

Operación -20°C~+50°C

### ■ Características Eléctricas

Voltaje: 120-277 Vac

50/60Hz

Factor de Potencia :>0.95

CUADRO POTENCIAS Y DIMENSIONES

POTENCIA (W)	CORRIENTE (A)	DIMENSIONES (DxA) (mm)	PESO (KG)	SUPERFICIE PROYECTADA AL VIENTO m <sup>2</sup>	TORQUE N-m
30	0,14	0,65 x 0,674	11,5	0,44	8
40	0,19	0,65 x 0,674	11,5	0,44	8
50	0,24	0,65 x 0,674	11,5	0,44	8
55	0,26	0,65 x 0,674	11,5	0,44	8
60	0,29	0,65 x 0,674	11,5	0,44	8
65	0,31	0,65 x 0,674	11,5	0,44	8
70	0,33	0,65 x 0,674	11,5	0,44	8
75	0,36	0,65 x 0,674	11,5	0,44	8
80	0,38	0,65 x 0,674	11,5	0,44	8
90	0,43	0,65 x 0,674	11,5	0,44	8

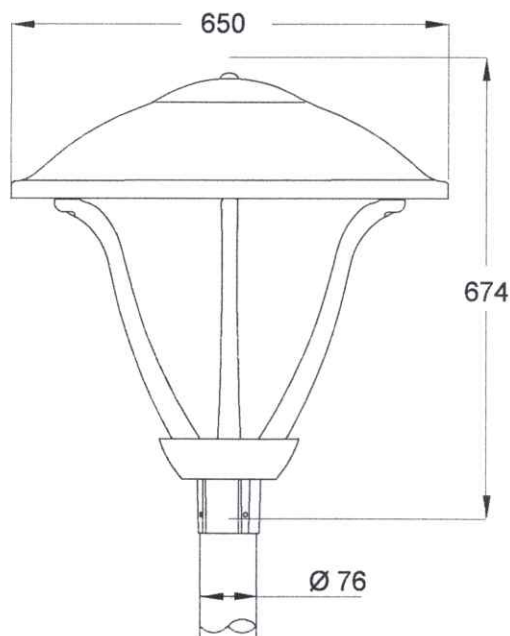

## Modo de Instalación



### ■ Pasos para instalación

Apague la alimentación antes de instalar

Asegúrese de que el modelo, el voltaje nominal y la potencia sean los mismos que los parámetros de diseño.

Verifique la especificación del cable a conectar.

Conecte el cable, a través de regleta de conexiones, conecte el cable L/N de luminaria al cable L/N de la red de alimentación.

1. Coloque luminaria en brazo de fijación.
2. Fije tornillos en la toma.
3. Verifique que luminaria se encuentre nivelada.
4. Verifique que el producto no tenga cuerpos extraños expuestos.
5. Verifique el torque de apriete de tornillos de fijación, torque es 8 Nm.



Calle Patricia Viñuela 476 - A, Lampa



(56 2) 2220 7100



ventas@tezlac.cl



**DOCUMENTO: NÓMINA DE PERSONAL FEBRERO 2026 (PAGADA).**

**NÓMINA DE PERSONAL - FEBRERO 2026**

**PROYECTO:** Mejoramiento de Baños Estadio El Abra (ID: 3656-207-LE25)

**CONTRATISTA:** Ingeniería y Construcción Villalén Ltda.

NOMBRE COMPLETO	RUT	CARGO / FUNCIÓN	NOTA
Johnny Alberto Lara Villalén		Representante Legal / Prof. Obra	CONTRATADO
Brian Cristobal Rojas Catalan		Jornal / Ayudante de Obra	CONTRATADO
Gabriel Delgado Angulo		Maestro Mayor / Albañil	CONTRATADO

J. ALBERTO LARA VILLALEN  
INGENIERO CONSTRUCTOR /RPTÉ LEGAL  
PROFESIONAL A CARGO TERRENO  
INGENIERIA Y CONSTRUCCION VILLALEN LTDA  
RUT 76.710.194-5



Fecha Emisión: 18-03-2026

Hora Emisión: 16:31

N° Certificado: 2000/2026/18973071

## Certificado de Cumplimiento de Obligaciones Laborales y Previsionales

La Dirección del Trabajo, respecto de la empresa solicitante que se individualiza a continuación, en su calidad de CONTRATISTA y de conformidad con la información entregada en la Solicitud de Certificado, que es de su responsabilidad, certifica lo siguiente:

### 1 - Antecedentes del Empleador/a Empresa Principal

#### 1.1 - Antecedentes Empleador (solicitante)

<b>Nombre o Razón Social</b>	<b>RUT</b>		
INGENIERIA Y CONSTRUCCION VILLENAL LIMITADA	76.710.194-5		
<b>Representante Legal</b>	<b>RUT Representante Legal</b>		
JOHNNY ALBERTO LARA VILLENAL	[REDACTED]		
<b>Código Actividad Económica</b>	<b>Correo Electrónico</b>	<b>Teléfono</b>	
TERMINACION Y ACABADO DE EDIFICIOS	[REDACTED]	[REDACTED]	
<b>Región</b>	<b>Comuna</b>		
REGION VALPARAISO	VALPARAÍSO		
<b>Calle</b>	<b>Número</b>	<b>Departamento</b>	
OBISPO VALDES	1661	31	

#### 1.2 - Empresa Principal

<b>Nombre o Razón Social</b>	<b>RUT</b>		
I MUNICIPALIDAD DE REQUINOA	69.081.300-9		
<b>Representante Legal</b>	<b>RUT Representante Legal</b>		
Waldo Antonio Valdivia Montecinos	8.278.834-4		
<b>Calle</b>	<b>Número</b>	<b>Región</b>	<b>Comuna</b>
COMERCIO 121	121	REGIÓN L. BDO. O HIGGINS	REQUINOA

### 2 - Obra / Faena / Servicio

<b>Nombre Según Contrato Civil</b>	<b>Modo Participación</b>		
MEJORAMIENTO DE BAÑOS ESTADO EL ABRA	Contratista		
<b>Tipo de Obra</b>	<b>Empresa Principal</b>		
Pública	I MUNICIPALIDAD DE REQUINOA		
<b>Domicilio</b>	<b>Número</b>	<b>Región</b>	<b>Comuna</b>
AVENIDA COMERCIO	121	REGIÓN L. BDO. O HIGGINS	REQUINOA

### 3 - Periodos

#### Objetivo del Certificado

Cursar estado de pago

#### Institución Recaudadora

Previred

#### 3.1 - Periodo : Febrero 2026

Trabajadores	<b>Vigentes</b> 3	<b>Despedidos</b> 0	
Cotizaciones Previsionales	<b>Pagadas</b> Si	<b>Adjunta Nomina</b> No	
Remuneraciones	<b>Pagadas</b> 3	<b>No Pagadas</b> 0	<b>Monto Informado</b> \$269.500
Indemnización Sustitutiva del Aviso Previo	<b>Pagadas</b> No Aplica	<b>No Pagadas</b> No Aplica	<b>Monto Informado</b> No Aplica
Indemnización por Año(s) de Servicio	<b>Pagadas</b> No Aplica	<b>No Pagadas</b> No Aplica	<b>Monto Informado</b> No Aplica

### 4 - Periodo de Certificado y Ámbito de Validez

Este certificado tiene validez en todo el Territorio Nacional siempre que no contenga adulteraciones y/o enmendaduras. Abarca solo la Obra, Faena o Servicio MEJORAMIENTO DE BAÑOS ESTADO EL ABRA en el (los) periodo(s):

- Febrero 2026

### 5 - Información Importante

Es responsabilidad de la Empresa principal verificar que los datos consignados en este Certificado y entregados por el propio solicitante correspondan a la realidad de los servicios prestados en su calidad de Contratista o Subcontratista, según sea el caso, como por ejemplo "Total Trabajadores Vigentes", del punto 3 del presente Certificado.



Alejandro Enrique Salazar Aguirre  
Jefe Unidad de Gestión y Control de Procedimientos  
Dirección del Trabajo

Verifica este certificado en el sitio [verificador.dirtrab.cl](http://verificador.dirtrab.cl) e ingresa:

Nº Certificado: 2000/2026/18973071 Clave: By45Jgx3



Fecha Emisión: 18-03-2026

Hora Emisión: 16:31

Nº Certificado: 2000/2026/18973071

## Certificado de Cumplimiento de Obligaciones Laborales y Previsionales

### Trabajadores declarados en la Certificación

La Dirección del Trabajo, respecto de la empresa solicitante que se individualiza a continuación, en su calidad de CONTRATISTA y de conformidad con la información entregada en la Solicitud de Certificado, que es de su responsabilidad, certifica lo siguiente:

#### Detalle por Periodo

Febrero 2026		
Nº	RUT	Nombre Trabajador
1		Brian Cristobal Rojas Catalan
2		Johnny Alberto Lara Villalen
3		Gabriel Delgado Angulo
		Total Trabajadores 3

Instituto de Seguridad Laboral (ISL)

8X3L5dMdc5 - 02XgWC3am7 - CEhAE9XPa4 - L28g7YNCN1 - WEhW1mh8H5 - 3AXPaLUVm6 - YX0EAXPaL1 - UVaV2ChA4

Identificación del Empleador: Empresa				
Nombre o Razón Social		Email	RUT	Código Act. Econom.
INGENIERIA Y CONSTRUCCION VILLALEN LIMITADA		oficinacontable34@gmail.com	76.710.194-5	421000
Dirección	Comuna	Ciudad	Región	Teléfono
Obispo Valdés n° 1661 Deplo. Casa 31	VALPARAÍSO	VALPARAISO	V Región	956441190
Nombre Representante Legal		RUT Representante Legal	Cambio en el Representante Legal	
Arturo Junior Gatica Mancilla			NO	

Resumen de Cotizaciones, Depósitos y Aportes	
Detalle	Porcentaje
TASA COTIZACIÓN	3,48%
Detalle	Valores(\$)
TOTAL REMUNERACIONES	269.500
TOTAL A PAGAR A LA MUTUAL	9.379

Antecedentes Generales			
Remun. del Mes	Gratificaciones	Desde	Hasta
X			
Periodo		N° Contrato	
Febrero 2026			
N° de Afiliados Informados		N° de Declaración	
3			



Esteban Segura R.  
Gerente General

Pago Electrónico

13/03/2026  
9:32 AM

PREVIRED



**Pago Electrónico**  
 13/03/2026  
 9:32 AM  
**PREVIRED**

Periodo de Remuneraciones: 02/2026

Número de Folio: 2055260200557939

8X3L5dMdC5 - 02XgWC3am7 - CEhAE9XPa4 - L28g7YNCN1 - WEhW1mh8H5 - 3AXPaLUVm6 - YX0EAXPaL1 - UVaV2ChA4

RUT	Apellido Paterno	Apellido Materno	Nombres	Remuneración	Cotización	Movimiento Personal	Fecha Inicio	Fecha Termino
	DELGADO	ANGULO	GABRIEL	67.375	2.345	20	25/02/2026	
	LARA	VILALEN	JOHNNY ALBERTO	112.291	3.908	20	20/02/2026	
	ROJAS	CATALAN	BRIAN CRISTOBAL	89.834	3.126	20	23/02/2026	

Descripcion de Codigos de Movimiento de Personal: 0: Sin Movimiento de Personal 1: Término de Contrato; 2: Licencia Médica por enfermedad o accidente común; 3: Lic.Médica por enfermedad o acc.laboral; 5: Permiso sin goce de sueldo; 6: Otros; 12:Reliquidación, premio o bono posterior al finiquito; 13: Suspensión Contrato acto de autoridad (Ley 21.227); 14: Suspensión Contrato por pacto (Ley N°21.227); 15: Reducción de Jornada (Ley N°21.227); 20: Inicio Relación Laboral.

Planilla jurídicamente válida para cumplir con la exigencia contenida en el Artículo 31 DFL N°2 de 1967, ley orgánica de la Dirección del Trabajo (Ord. N° 3673/0181 del 4/10/2008)

AFP Modelo

8X30WXY2V1 - KYAgWC3am9 - CEhAE9XP4 - L28g7YN326 - WHAY1mh8H0 - 3AXPaLUVM6 - YX0EAXPaL1 - UVaV2ChAK

Identificación del Empleador: Empresa					Nombre o Razón Social		RUT	
INGENIERIA Y CONSTRUCCION VILLALEN LIMITADA							76.710.194-5	
Dirección		Comuna		Ciudad		Región		Teléfono
Obispo Valdés n°1661 Reserva de Curauma 1661 Depto. Casa 31		VALPARAISO		VALPARAISO		V Región		956441190
Nombre Representante Legal			RUT Representante Legal		Autoriza Notificar Cobranza Judicial		Correo Electrónico	
Arturo Junior Gatica Mancilla			[REDACTED]		[X] SI [ ] NO		oficinacontable34@gmail.com	
					Cód. Actividad Económica		N° Trab. Dependientes	
					421000		2	

ANTECEDENTES GENERALES

TIPO DE INGRESO			
Remuneraciones del mes	<input checked="" type="checkbox"/>	Gratificaciones	<input type="checkbox"/>
Periodo	02/2026	Retroactivo	<input type="checkbox"/>
		Ley 19553	<input type="checkbox"/>
Desde	<input type="checkbox"/>	Hasta	<input type="checkbox"/>
Fecha Pago	13/03/2026		

ANTECEDENTES GENERALES DEL FONDO PENSIONES

TOTAL REMUNERACIONES O GRATIFICACIONES	NUMERO AFILIADOS INFORMADOS FDO. PENSIONES	<input type="text" value="1"/>
<input type="text" value="67.375"/>	NUMERO AFILIADOS APVC	<input type="text" value="0"/>
	NUMERO AFILIADOS VOLUNTARIOS	<input type="text" value="0"/>

RESUMEN COTIZACIONES Y DEPOSITOS DEL FONDO DE PENSIONES

FONDO DE PENSIONES	
Renta Imponible	67.375
Cotización Obligatoria	7.196
Seguro Invalidez y Supervivencia (SIS)	1.038
Cotización Voluntaria (APVI)	0
Depósito Convenido	0
Depósito en Cuenta de Ahorro	0
Aportes de Indemnización Sustitutiva	0
Cotización por Trabajos Pesados	0
AHORRO PREVISIONAL VOLUNTARIO COLECTIVO (APVC)	
APV Colectivo Empleador	0
APV Colectivo Trabajador	0
AFILIADO VOLUNTARIO	
Monto Capitalización Voluntaria	0
Monto Ahorro Voluntario	0
TOTAL A PAGAR FONDO DE PENSIONES AFP Modelo	8.234

ANTECEDENTES GENERALES DEL FONDO DE CESANTIA

TOTAL REMUNERACIONES O GRATIFICACIONES	NUMERO AFILIADOS INFORMADOS FDO. CESANTIA	<input type="text" value="1"/>
<input type="text" value="67.375"/>		

RESUMEN COTIZACIONES FONDO DE CESANTIA

FONDO DE CESANTIA	
Cotización Afiliados	0
Cotización Empleador	2.021
TOTAL A PAGAR AL FONDO DE CESANTIA	2.021

  
**Esteban Segura R.**  
 Gerente General

<b>Pago Electrónico</b>
13/03/2026 9:32 AM
<b>PREVIRED</b>

DETALLE DE PAGO DE COTIZACIONES PREVISIONALES Y DEPOSITOS DE AHORRO VOLUNTARIO FONDO DE PENSIONES

AFP Modelo

**Pago Electrónico**  
13/03/2026  
9:32 AM  
**PREVIRED**

Periodo de Remuneraciones: 02/2026

Número de Folio: 2009202602425363

8X30WXY2V1 - KYAgWC3am9 - CEhAE9XP4 - L28g7YN326 - WHAY1mh8H0 - 3AXPaLUVm6 - YX0EAXPaL1 - UVaV2ChAK

Identificación del Trabajador		Fondo de Pensiones							Seguro Cesantía			Movimiento de Personal		
RUT	Apellido Paterno, Materno, Nombres	Remuneración Imponible	Cotización Obligatoria	SIS	Cotización Voluntaria (APVI)	N° Contrato APVI	Deposito Convenido	Dep. en Cta. Ahorro	Remuneración Imponible	Cotización Afiliado	Cotización Empleador	Cod.	Fecha Inicio	Fecha Término
	DELGADO ANGULO GABRIEL	67.375	7.196	1.038	0		0	0	67.375	0	2.021	5	25/02/2026	
TALES GENERALES		67.375	7.196	1.038	0		0	0	67.375	0	2.021			

Descripción de Códigos de Movimiento de Personal: 1:Iniciación de servicios de trabajadores contratados a plazo indefinido; 2:Cesación de los servicios prestados por el trabajador; 3:Trabajadores afectos a subsidios por incapacidad laboral; 4: Trabajadores que estén afectos a permiso sin goce de remuneraciones; 5:Incorporación en el Lugar de Trabajo; 6:Iniciación de servicios de trabajadores contratados a plazo determinado; 7:Transformación del contrato de plazo fijo a plazo indefinido; 8: Otros Movimientos (Ausentismo); 9: Relliquidación premio o bono posterior al finiquito; 13: Suspensión Contrato acto de autoridad (Ley 21.227); 14: Suspensión Contrato por pacto (Ley N°21.227); 15: Reducción de Jornada (Ley N°21.227).

Planilla jurídicamente válida para cumplir con la exigencia contenida en el Artículo 31 DFL N°2 de 1967, ley orgánica de la Dirección del Trabajo (Ord. N° 3673/0181 del 4/10/2001)

AFP Capital

8X30C7K5X2 - aCVXWC3am7 - CEhAE9XPa4 - L28g7YNC50 - W7W51mh8H0 - 3AXPaLUVm6 - YX0EAXPaL1 - UVaV2ChA3

Identificación del Empleador: Empresa		Nombre o Razón Social			RUT
INGENIERIA Y CONSTRUCCION VILLALEN LIMITADA					76.710.194-5
Dirección	Comuna	Ciudad	Región	Teléfono	
Obispo Valdés n° 1661 Reserva de Curauma 1661 Depto. Casa 31	VALPARAISO	VALPARAISO	V Región	956441190	
Nombre Representante Legal	RUT Representante Legal	Autoriza Notificar Cobranza Judicial	Correo Electrónico	Cód. Actividad Económica	N° Trab. Dependientes
Arturo Junior Gatica Mancilla		<input checked="" type="checkbox"/> SI <input type="checkbox"/> NO	oficinacontable34@gmail.com	421000	2

ANTECEDENTES GENERALES

TIPO DE INGRESO		Gratificaciones		Desde	
Remuneraciones del mes	X				
Periodo	02/2026	Retroactivo		Hasta	
		Ley 19553		Fecha Pago	13/03/2026

ANTECEDENTES GENERALES DEL FONDO PENSIONES

TOTAL REMUNERACIONES O GRATIFICACIONES	NUMERO AFILIADOS INFORMADOS FDO. PENSIONES	1
89.834		
	NUMERO AFILIADOS APVC	0
	NUMERO AFILIADOS VOLUNTARIOS	0

RESUMEN COTIZACIONES Y DEPOSITOS DEL FONDO DE PENSIONES

FONDO DE PENSIONES	
Renta Imponible	89.834
Cotización Obligatoria	10.367
Seguro Invalidez y Supervivencia (SIS)	1.383
Cotización Voluntaria (APVI)	0
Depósito Convenido	0
Depósito en Cuenta de Ahorro	0
Aportes de Indemnización Sustitutiva	0
Cotización por Trabajos Pesados	0
AHORRO PREVISIONAL VOLUNTARIO COLECTIVO (APVC)	
APV Colectivo Empleador	0
APV Colectivo Trabajador	0
AFILIADO VOLUNTARIO	
Monto Capitalización Voluntaria	0
Monto Ahorro Voluntario	0
<b>TOTAL A PAGAR FONDO DE PENSIONES AFP Capital</b>	<b>11.750</b>

ANTECEDENTES GENERALES DEL FONDO DE CESANTIA

TOTAL REMUNERACIONES O GRATIFICACIONES	NUMERO AFILIADOS INFORMADOS FDO. CESANTIA	1
89.834		

RESUMEN COTIZACIONES FONDO DE CESANTIA

FONDO DE CESANTIA	
Cotización Afiliados	0
Cotización Empleador	2.695
<b>TOTAL A PAGAR AL FONDO DE CESANTIA</b>	<b>2.695</b>

  
**Esteban Segura R.**  
 Gerente General

<b>Pago Electrónico</b>
13/03/2026 9:32 AM
<b>PREVIRED</b>

DETALLE DE PAGO DE COTIZACIONES PREVISIONALES Y DEPOSITOS DE AHORRO VOLUNTARIO FONDO DE PENSIONES



<b>Pago Electrónico</b>
13/03/2026 9:32 AM
<b>PREVIRED</b>

Período de Remuneraciones: 02/2026

Número de Folio: 2008202602318539

8X30C7K5X2 - aCVXWC3am7 - CEhAE9XPa4 - L2Bg7YNC50 - W7W51mh8H0 - 3AXPaLUVm6 - YX0EAXPaL1 - UVaV2ChA3

Identificación del Trabajador		Fondo de Pensiones							Seguro Cesantía			Movimiento de Personal		
RUT	Apellido Paterno, Materno, Nombres	Remuneración Imponible	Cotización Obligatoria	SIS	Cotización Voluntaria (APVI)	N° Contrato APVI	Deposito Convenido	Dep. en Cta. Ahorro	Remuneración Imponible	Cotización Afiliado	Cotización Empleador	Cod.	Fecha Inicio	Fecha Término
	ROJAS CATALAN BRIAN CRISTOBAL	89.834	10.367	1.383	0		0	0	89.834	0	2.695	5	23/02/2026	
TOTALES GENERALES		89.834	10.367	1.383	0		0	0	89.834	0	2.695			

Descripción de Códigos de Movimiento de Personal: 1:Iniciación de servicios de trabajadores contratados a plazo indefinido; 2:Cesación de los servicios prestados por el trabajador; 3:Trabajadores afectos a subsidios por incapacidad laboral; 4: Trabajadores que estén afectos a permiso sin goce de remuneraciones; 5:Incorporación en el Lugar de Trabajo; 6:Iniciación de servicios de trabajadores contratados a plazo determinado; 7:Transformación del contrato de plazo fijo a plazo indefinido; 8: Otros Movimientos (Ausentismo); 9: Reintegración premio o bono posterior al finiquito; 13: Suspensión Contrato acto de autoridad (Ley 21.227); 14: Suspensión Contrato por pacto (Ley N°21.227); 15: Reducción de Jornada (Ley N°21.227).

Planilla jurídicamente válida para cumplir con la exigencia contenida en el Artículo 31 DFL N°2 de 1967, ley orgánica de la Dirección del Trabajo (Ord. N° 3673/0181 del 4/10/2001)

AFP PlanVital

8X3ZM0a1C6 - ZaZgWC3am9 - CEhAE9XPa4 - L28g7YN1PK - WPH71mh8H3 - 3AXPaLUVm6 - YX0EAXPaL1 - UVaV2ChA8

Identificación del Empleador: Empresa		Nombre o Razón Social			RUT
INGENIERIA Y CONSTRUCCION VILLALEN LIMITADA					76.710.194-5
Dirección	Comuna	Ciudad	Región	Teléfono	
Obispo Valdés n°1661 Reserva de Curauma 1661 Depto. Casa 31	VALPARAISO	VALPARAISO	V Región	956441190	
Nombre Representante Legal	RUT Representante Legal	Autoriza Notificar Cobranza Judicial	Correo Electrónico	Cód. Actividad Económica	N° Trab. Dependientes
Arturo Junior Gatica Mancilla		<input checked="" type="checkbox"/> SI <input type="checkbox"/> NO	oficinacontable34@gmail.com	421000	2

ANTECEDENTES GENERALES

TIPO DE INGRESO					
Remuneraciones del mes	<input checked="" type="checkbox"/>	Gratificaciones	<input type="checkbox"/>	Desde	<input type="text"/>
Periodo	<input type="text" value="02/2026"/>	Retroactivo	<input type="checkbox"/>	Hasta	<input type="text"/>
		Ley 19553	<input type="checkbox"/>	Fecha Pago	<input type="text" value="13/03/2026"/>

ANTECEDENTES GENERALES DEL FONDO PENSIONES

TOTAL REMUNERACIONES O GRATIFICACIONES	NUMERO AFILIADOS INFORMADOS FDO. PENSIONES	<input type="text" value="1"/>
<input type="text" value="112.291"/>	NUMERO AFILIADOS APVC	<input type="text" value="0"/>
	NUMERO AFILIADOS VOLUNTARIOS	<input type="text" value="0"/>

RESUMEN COTIZACIONES Y DEPOSITOS DEL FONDO DE PENSIONES

FONDO DE PENSIONES	
Renta Imponible	112.291
Cotización Obligatoria	12.644
Seguro Invalidez y Supervivencia (SIS)	1.729
Cotización Voluntaria (APVI)	0
Depósito Convenido	0
Depósito en Cuenta de Ahorro	0
Aportes de Indemnización Sustitutiva	0
Cotización por Trabajos Pesados	0
AHORRO PREVISIONAL VOLUNTARIO COLECTIVO (APVC)	
APV Colectivo Empleador	0
APV Colectivo Trabajador	0
AFILIADO VOLUNTARIO	
Monto Capitalización Voluntaria	0
Monto Ahorro Voluntario	0
TOTAL A PAGAR FONDO DE PENSIONES AFP PlanVital	14.373

ANTECEDENTES GENERALES DEL FONDO DE CESANTIA

TOTAL REMUNERACIONES O GRATIFICACIONES	NUMERO AFILIADOS INFORMADOS FDO. CESANTIA	<input type="text" value="1"/>
<input type="text" value="112.291"/>		

RESUMEN COTIZACIONES FONDO DE CESANTIA

FONDO DE CESANTIA	
Cotización Afiliados	0
Cotización Empleador	3.369
TOTAL A PAGAR AL FONDO DE CESANTIA	3.369

  
**Esteban Segura R.**  
 Gerente General

<b>Pago Electrónico</b>
13/03/2026 9:32 AM
<b>PREVIRED</b>

DETALLE DE PAGO DE COTIZACIONES PREVISIONALES Y DEPOSITOS DE AHORRO VOLUNTARIO FONDO DE PENSIONES

AFP PlanVital

**Pago Electrónico**  
 13/03/2026  
 9:32 AM  
**PREVIRED**

Periodo de Remuneraciones: 02/2026

Número de Folio: 2004202602397459

8X3ZM0a1C6 - ZaZgWC3am9 - CEhAE9XPa4 - L2Bq7YN1PK - WPH71mh8H3 - 3AXPaLUVm6 - YX0EAXPaL1 - UVaV2ChA8

Identificación del Trabajador		Fondo de Pensiones							Seguro Cesantía			Movimiento de Personal		
RUT	Apellido Paterno, Materno, Nombres	Remuneración Imponible	Cotización Obligatoria	SIS	Cotización Voluntaria (APVI)	N° Contrato APVI	Deposito Convenido	Dep. en Cta. Ahorro	Remuneración Imponible	Cotización Afiliado	Cotización Empleador	Cod.	Fecha Inicio	Fecha Término
	LARA VILALEN JOHNNY ALBERTO	112.291	12.644	1.729	0		0	0	112.291	0	3.369	5	20/02/2026	
TOTALES GENERALES		112.291	12.644	1.729	0		0	0	112.291	0	3.369			

Descripción de Códigos de Movimiento de Personal: 1:Iniciación de servicios de trabajadores contratados a plazo indefinido; 2:Cesación de los servicios prestados por el trabajador; 3:Trabajadores afectos a subsidios por incapacidad laboral; 4: Trabajadores que estén afectos a permiso sin goce de remuneraciones; 5:Incorporación en el Lugar de Trabajo; 6:Iniciación de servicios de trabajadores contratados a plazo determinado; 7:Transformación del contrato de plazo fijo a plazo indefinido; 8: Otros Movimientos (Ausentismo); 9: Reliquidación premio o bono posterior al finiquito; 13: Suspensión Contrato acto de autoridad (Ley 21.227); 14: Suspensión Contrato por pacto (Ley N°21.227); 15: Reducción de Jornada (Ley N°21.227).

Planilla jurídicamente válida para cumplir con la exigencia contenida en el Artículo 31 DFL N°2 de 1967, ley orgánica de la Dirección del Trabajo (Ord. N° 3673/0181 del 4/10/2001)



# PLANILLA DE DECLARACION Y PAGO SIMULTANEO DE OBLIGACIONES PREVISIONALES



8X30H4aMBK - dEaLWC3am8 - CEhAE9XPa4 - L28g7YNWE3 - W95G1mh8H4 - 3AXPaLUVm6 - YX0EAXPaL1 - UVaV2ChA3

NÚMERO DE SERIE: 2017260201027514

IDENTIFICACION DEL ENTE PAGADOR

TIPO DE PAGO	Declaración y Pago <input checked="" type="checkbox"/>	Declaración y No Pago <input type="checkbox"/>	Pago Declaración Anterior <input type="checkbox"/>	Pago Parcial de Declaración <input type="checkbox"/>
TIPO DE EMPLEADOR	Empleador General <input checked="" type="checkbox"/>	Empleador Público <input type="checkbox"/>	Entidad Pagadora de Subsidios <input type="checkbox"/>	
	Trabajador Independiente <input type="checkbox"/>	Empleador Casa Particular <input type="checkbox"/>	Independiente TGR <input type="checkbox"/>	

### SECCIÓN A: Identificación del Ente Pagador

Razón Social o Nombre: INGENIERIA Y CONSTRUCCION VILALEN LIMITADA		
R.U.T.: 76.710.194-5		
Dirección: Obispo Valdivia n°1661 Reserva de Curauma		N°: 1661
		Depto: Depto. Casa 31
Comuna: VALPARAÍSO	Ciudad: VALPARAISO	Región: V Región
Teléfono: 956441190	Casilla:	Correo electrónico: oficinacontable34@gmail.com
Código Actividad Económica: 421000		
Nombre Repr. Legal: Arturo Junior Gatica Mancilla		
R.U.T. Repr. Legal: [REDACTED]		
Nombre Caja Compensación:		

RESUMEN DE DECLARACIÓN DE COTIZACIONES DE SALUD

TOTAL REMUNERACIÓN IMPONIBLE DECLARADA EN \$ 269.500

### PERIODO DE REMUNERACIONES O GRATIFICACIÓN LEGAL

REMUNERACIÓN	GRATIFICACION LEGAL [ ]	RETROACTIVO [ ]
02   2026 Mes   Año	 Mes   Año   Mes   Año DESDE   HASTA	 Mes   Año   Mes   Año DESDE   HASTA

Tasa de Cotización	X	7%	2.8%
Modalidad de Pago	X	Electrónico	Mixto

### COTIZACIONES

Cotiz. Legal	+	18.864
Reajuste	+	0
Interés	+	0
Multas	+	0
<b>SUB TOTAL FONASA</b>	=	<b>18.864</b>
Compensación Asignación Familiar	-	0
<b>MONTO PAGADO</b>	=	<b>18.864</b>
N° de Afiliados		3
N° de Líneas de Detalles		3
N° Hojas Anexas		1

**Esteban Segura R.**  
 Gerente General

<b>Pago Electrónico</b>
13/03/2026 9:32 AM
<b>PREVIRED</b>



# PLANILLA DE DECLARACION Y PAGO SIMULTANEO DE OBLIGACIONES PREVISIONALES



8X30H4aM8K - dEeLWC3am6 - CEhAE9XPa4 - L28g7YNWE3 - W95G1mh8H4 - 3AXPaLUVM6 - YX0EAXPaL1 - UVaV2ChA3

## ANEXOS DE DETALLE

NÚMERO DE SERIE: 2017260201027514

RAZÓN SOCIAL O NOMBRE INGENIERIA Y CONSTRUCCION VILALEN LIMITADA  
RUT 76.710.194-5

PERIODO DE REMUNERACIÓN 

02	2026
MES	AÑO

ANEXOS: Detalle de Cotizaciones										Movimiento del personal					
N°	R.U.T.C.I. (Con Dig. Verif)	Apellido Paterno	Materno	Nombres	Días Trabajados	Entidad Previsional (IPS - AFP)	REMUNERACIÓN IMPONIBLE PENSION O RENTA DECLARADA EN \$	COTIZACIÓN 7% 0.26% EN \$	* Cod. Mov.	FECHA INICIO			FECHA TÉRMINO		
										DÍA	MES	AÑO	DÍA	MES	AÑO
1		DELGADO	ANGULO	GABRIEL	3	AFP	67.375	4.716	5	25	02	2026			
2		LARA	VILALEN	JOHNNY ALBERTO	5	AFP	112.291	7.860	5	20	02	2026			
3		ROJAS	CATALAN	BRIAN CRISTOBAL	4	AFP	89.834	6.288	5	23	02	2026			

	Renta Imponible	Cotiz Obligatoria
TOTAL PÁGINA	269.500	18.864
TOTAL ACUMULADO	269.500	18.864

Planilla jurídicamente válida para cumplir con la exigencia contenida en el Artículo 31 DFL N°2 de 1967, ley orgánica de la Dirección del Trabajo (Ord. N° 3673/0181 del 4/10/2001)

<b>Pago Electrónico</b>
13/03/2026 9:32 AM
<b>PREVIRE</b>

### \* CÓDIGOS MOVIMIENTOS PERSONAL

0	Sin Movimientos en el Mes	8	Cambio Contrato plazo fijo a plazo indefinido
1	Contratación a plazo indefinido	9	Trabajador Part-Time
2	Cese relación laboral	11	Otros Movimientos (Ausentismo)
3	Subsidios(Licencia médica)	12	Reliquidación, Premio o Bono posterior al finiquito
4	Permiso Sin Goce de Sueldos	13	Suspensión Contrato acto de autoridad (Ley 21.227)
5	Incorporación al lugar de trabajo	14	Suspensión Contrato por pacto (Ley N°21.227)
6	Accidentes del trabajo	15	Reducción de Jornada (Ley N°21.227)
7	Contratación a plazo fijo		

**Seguro Social**

8X30A485E9 - 4ZYgWC3am7 - CEhAE9XPa4 - L28g7YN134 - WCXL1mh8H1 - 3AXPaLUVm6 - YX0EAXPaL1 - UVaV2ChA7

Identificación del Empleador: Empresa		Nombre o Razón Social			RUT
INGENIERIA Y CONSTRUCCION VILALEN LIMITADA					76.710.194-5
Dirección	Comuna	Ciudad	Región	Teléfono	
Obispo Valdés n°1661 Reserva de Curauma 1661 Depto. Casa 31	VALPARAISO	VALPARAISO	V Región	956441190	
Nombre Representante Legal	RUT Representante Legal	Autoriza Notificar Cobranza Judicial	Correo Electrónico	Cód Actividad Económica	N° Trab. Dependientes
Arturo Junior Gatica Mancilla	[REDACTED]	<input checked="" type="checkbox"/> SI <input type="checkbox"/> NO	oficinacontable34@gmail.com	421000	2

Pago en Plazo  
  Declaración y no Pago  
  Pago por Ley Bustos  
  Pago Atrasado

TOTAL REMUNERACIÓN IMPONIBLE DECLARADA EN \$	\$269.500
RESUMEN COTIZACIONES SEGURO SOCIAL	
Seguro Social Previsional	2.426
Rentabilidad Protegida	0
Seguro de Invalidez y Supervivencia	0
Subtotal:	2.426
Interés - Reajuste	0
Recargo	0
MONTO PAGADO	2.426
N° Afiliados Informados	3

PERIODO COTIZACIONES											
REMUNERACIÓN		GRATIFICACIÓN LEGAL [ ]				RETROACTIVO [ ]					
02	2026										
Mes	Año	Mes	Año	Mes	Año	Mes	Año	Mes	Año	Mes	Año
		DESDE		HASTA		DESDE		HASTA			

*Esteban Segura R.*  
**Esteban Segura R.**  
 Gerente General

**Pago Electrónico**  
 13/03/2026  
 9:32 AM  
**PREVIRED**

8X30A485E9 - 4ZYgWC3am7 - OEhAE9XP4 - L28g7YN134 - WCXL1mh8H1 - 3AXPaLUVm6 - YX0EAXPaL1 - UVaV2ChA7

Identificación del Trabajador			Cotizaciones					Tipo Jornada	Días Trabajados	Movimiento de Personal		
N°	RUT	Nombres y Apellidos	Renta Imponible	Renta Imponible Anterior Días Licencia	Seguro Social Previsional	Rentabilidad Protegida	SIS			Código Mov.	Fecha Inicio	Fecha Término
1		DELGADO ANGULO GABRIEL	67.375	0	606	0	0	JC	3	5	25/02/2026	
2		LARA VILLALEN JOHNNY ALBERTO	112.291	0	1.011	0	0	JC	5	5	20/02/2026	
3		ROJAS CATALAN BRIAN CRISTOBAL	89.834	0	809	0	0	JC	4	5	23/02/2026	
Totales Generales			269.500	0	2.426	0	0					

Descripción de Códigos de Movimiento de Personal: 00: Sin movimiento; 01: Iniciación de servicios de trabajadores contratados a plazo indefinido; 02: Cesación de los servicios prestados por el trabajador; 03: Trabajadores afectos a subsidios por incapacidad laboral; 04: Trabajadores que estén afectos a permiso sin goce de remuneraciones; 05: Incorporación en el Lugar de Trabajo; 06: Accidente del trabajo.; 07: Iniciación de servicios de trabajadores contratados a plazo determinado; 08: Transformación del contrato de plazo fijo a plazo indefinido; 11: Otros Movimientos (Ausentismo); 12: Reliquidación, Premio o Bono pagados con fecha posterior al finiquito.

Descripción de Códigos de Tipo Jornada: JC: Jornada Completa; JP: Jornada Parcial;

Renta Imponible Anterior Días Licencia: Corresponde a la Renta Imponible Mes Anterior al subsidio por incapacidad laboral proporcional a los días con licencia médica (Mov. personal 3 o 6).

Formulario jurídicamente válido para cumplir con la exigencia contenida en el Artículo 31 DFL N°2 de 1967, ley orgánica de la Dirección del Trabajo (Ord. N° 3673/0181 del 4/10/2001).



Oficina Virtual  
Dirección del Trabajo

Código de Certificado

VKQKNJREBGLX

## CERTIFICADO DE ANTECEDENTES LABORALES Y PREVISIONALES

La Dirección del Trabajo, CERTIFICA que, respecto del empleador que se individualiza a continuación, se registran, en las bases informáticas de la Dirección del Trabajo, los antecedentes que se detallan en el presente:

### 1. INDIVIDUALIZACIÓN DEL EMPLEADOR:

RUT	RAZÓN SOCIAL/NOMBRE
76710194-5	INGENIERIA Y CONSTRUCCION VILLEN LIMITADA

RUT REPRESENTANTE LEGAL	NOMBRE REPRESENTANTE LEGAL
[REDACTED]	JOHNNY ALBERTO LARA VILLEN

### DOMICILIO

DIRECCIÓN	REGIÓN	COMUNA
[REDACTED]	REGION VALPARAISO	[REDACTED]

CORREO ELECTRÓNICO	TELÉFONO	CÓDIGO ACTIVIDAD ECONÓMICA
[REDACTED]	[REDACTED]	433000

### 2. ANTECEDENTES LABORALES Y PREVISIONALES: (Disponibles en Sistema Informático de la Dirección del Trabajo y Boletín de Infractores a la Legislación Laboral y Previsional.)

#### MULTAS EJECUTORIADAS NO PUBLICADAS EN EL BOLETÍN DE INFRACTORES (Dirección del Trabajo DTPLUS)

N° de Multa	N° Unidades Monetarias	Tipo Unidad Monetaria	Estado
NO REGISTRA			

#### MULTAS EJECUTORIADAS PUBLICADAS EN EL BOLETÍN DE INFRACTORES (EQUIFAX)

N° de Multa	Tipo Unidad Monetaria	Monto en \$
NO REGISTRA		

#### DEUDA PREVISIONAL PUBLICADA EN EL BOLETÍN DE INFRACTORES (EQUIFAX - BOLETIN N° )

Motivo	Institución	Monto en UTM	Monto en \$
NO REGISTRA			

SISTEMA DE EMISIÓN:

**Certificado emitido el 18/03/2026 a las 16:07:15 Hrs.**

**Código de verificación: VKQKNJREBGLX**

Para verificar el documento ingresar a portal MI DT [www.midt.dirtrab.cl](http://www.midt.dirtrab.cl)



RODRIGO TRULLÉN JARA  
**INSPECTOR DEL TRABAJO**  
**DIRECCIÓN DEL TRABAJO**

**DOCUMENTO: NÓMINA DE PERSONAL MARZO 2026 (PAGADA).**

**NÓMINA DE PERSONAL - MARZO 2026**

**PROYECTO:** Mejoramiento de Baños Estadio El Abra (ID: 3656-207-LE25)

**CONTRATISTA:** Ingeniería y Construcción Villalén Ltda.

NOMBRE COMPLETO	RUT	CARGO / FUNCIÓN	NOTA
Johnny Alberto Lara Villalén		Representante Legal / Prof. Obra	CONTRATADO
Brian Cristobal Rojas Catalan		Jornal / Ayudante de Obra	CONTRATADO
Gabriel Delgado Angulo		Maestro Mayor / Albañil	CONTRATADO
Gaberiel Segundo Muños Baeza		Maestro Mayor / Eléctrico	CONTRATADO
Jonathan Elías Henríquez Collante		Jornal / Ayudante Eléctrico	CONTRATADO



\_\_\_\_\_  
**J. ALBERTO LARA VILLALEN**  
 INGENIERO CONSTRUCTOR /RPTÉ LEGAL  
 PROFESIONAL A CARGO TERRENO  
 INGENIERIA Y CONSTRUCCION VILLALEN LTDA  
 RUT 76.710.194-5



Fecha Emisión: 16-04-2026

Hora Emisión: 10:58

Nº Certificado: 2000/2026/19118034

## Certificado de Cumplimiento de Obligaciones Laborales y Previsionales

La Dirección del Trabajo, respecto de la empresa solicitante que se individualiza a continuación, en su calidad de CONTRATISTA y de conformidad con la información entregada en la Solicitud de Certificado, que es de su responsabilidad, certifica lo siguiente:

### 1 - Antecedentes del Empleador/a Empresa Principal

#### 1.1 - Antecedentes Empleador (solicitante)

<b>Nombre o Razón Social</b>	<b>RUT</b>		
INGENIERIA Y CONSTRUCCION VILALEN LIMITADA	76.710.194-5		
<b>Representante Legal</b>	<b>RUT Representante Legal</b>		
Johnny Alberto Lara Villalen	[REDACTED]		
<b>Código Actividad Económica</b>	<b>Correo Electrónico</b>	<b>Teléfono</b>	
TERMINACION Y ACABADO DE EDIFICIOS	agatica@constructoravillalen.cl	988522024	
<b>Región</b>	<b>Comuna</b>		
REGION VALPARAISO	VALPARAÍSO		
<b>Calle</b>	<b>Número</b>	<b>Departamento</b>	
OBISPO VALDES	1661	31	

#### 1.2 - Empresa Principal

<b>Nombre o Razón Social</b>	<b>RUT</b>		
I MUNICIPALIDAD DE REQUINOA	69.081.300-9		
<b>Representante Legal</b>	<b>RUT Representante Legal</b>		
Waldo Antonio Valdivia Montecinos	8.278.834-4		
<b>Calle</b>	<b>Número</b>	<b>Región</b>	<b>Comuna</b>
COMERCIO 121	121	REGIÓN L. BDO. O HIGGINS	REQUÍNOA

### 2 - Obra / Faena / Servicio

<b>Nombre Según Contrato Civil</b>	<b>Modo Participación</b>		
MEJORAMIENTO DE BAÑOS ESTADO EL ABRA	Contratista		
<b>Tipo de Obra</b>	<b>Empresa Principal</b>		
Pública	I MUNICIPALIDAD DE REQUINOA		
<b>Domicilio</b>	<b>Número</b>	<b>Región</b>	<b>Comuna</b>
AVENIDA COMERCIO	121	REGIÓN L. BDO. O HIGGINS	REQUÍNOA

### 3 - Periodos

#### Objetivo del Certificado

Cursar estado de pago

#### Institución Recaudadora

Previred

#### 3.1 - Periodo : Marzo 2026

Trabajadores	<b>Vigentes</b> 5	<b>Despedidos</b> 0	
Cotizaciones Previsionales	<b>Pagadas</b> Si	<b>Adjunta Nomina</b> No	
Remuneraciones	<b>Pagadas</b> 5	<b>No Pagadas</b> 0	<b>Monto Informado</b> \$741.123
Indemnización Sustitutiva del Aviso Previo	<b>Pagadas</b> No Aplica	<b>No Pagadas</b> No Aplica	<b>Monto Informado</b> No Aplica
Indemnización por Año(s) de Servicio	<b>Pagadas</b> No Aplica	<b>No Pagadas</b> No Aplica	<b>Monto Informado</b> No Aplica

### 4 - Periodo de Certificado y Ámbito de Validez

Este certificado tiene validez en todo el Territorio Nacional siempre que no contenga adulteraciones y/o enmendaduras. Abarca solo la Obra, Faena o Servicio MEJORAMIENTO DE BAÑOS ESTADO EL ABRA en el (los) periodo(s):

- Marzo 2026

### 5 - Información Importante

Es responsabilidad de la Empresa principal verificar que los datos consignados en este Certificado y entregados por el propio solicitante correspondan a la realidad de los servicios prestados en su calidad de Contratista o Subcontratista, según sea el caso, como por ejemplo "Total Trabajadores Vigentes", del punto 3 del presente Certificado.



Alejandro Enrique Salazar Aguirre  
Jefe Unidad de Gestión y Control de Procedimientos  
Dirección del Trabajo

Verifica este certificado en el sitio [verificador.dirtrab.cl](http://verificador.dirtrab.cl) e ingresa:

Nº Certificado: 2000/2026/19118034 Clave: Pg76Kbn9



Fecha Emisión: 16-04-2026

Hora Emisión: 10:58

Nº Certificado: 2000/2026/19118034

## Certificado de Cumplimiento de Obligaciones Laborales y Previsionales

### Trabajadores declarados en la Certificación

La Dirección del Trabajo, respecto de la empresa solicitante que se individualiza a continuación, en su calidad de CONTRATISTA y de conformidad con la información entregada en la Solicitud de Certificado, que es de su responsabilidad, certifica lo siguiente:

#### Detalle por Periodo

Marzo 2026		
Nº	RUT	Nombre Trabajador
1		Gabriel Segundo Munoz Baeza
2		Brian Cristobal Rojas Catalan
3		Johnny Alberto Lara Villalen
4		Jonathan Elias Henriquez Collante
5		Gabriel Delgado Angulo
		Total Trabajadores 5

Instituto de Seguridad Laboral (ISL)

8X3L5dMHC9 - W59TWC3am7 - CEhAE9XP4 - L28g7gCCE8 - W0hM1mh8X0 - 3AXPaL2UC3 - aCgZAXPaL4 - 2UWM1NhA6

Identificación del Empleador: Empresa			
Nombre o Razón Social		Email	RUT
INGENIERIA Y CONSTRUCCION VILALEN LIMITADA		oficinacontable34@gmail.com	76.710.194-5
Dirección		Comuna	Región
Obispo Valdés n° 1661 Reserva de Curauma 1661 Depto. Casa 31		VALPARAISO	V Región
Nombre Representante Legal		RUT Representante Legal	Cambio en el Representante Legal
Arturo Junior Gatica Mancilla			NO

Resumen de Cotizaciones, Depósitos y Aportes	
Detalle	Porcentaje
TASA COTIZACIÓN	3,48%
Detalle	Valores(\$)
TOTAL REMUNERACIONES	741.123
TOTAL A PAGAR A LA MUTUAL	25.790

Antecedentes Generales			
Remun. del Mes	Gratificaciones	Desde	Hasta
X			
Periodo		N° Contrato	
Marzo 2026			
N° de Afiliados Informados		N° de Declaración	
5			



Esteban Segura R.  
Gerente General

Pago Electrónico

13/04/2026  
10:19 AM

PREVIRED

DETALLE DE COMPROBANTE PAGO DE COTIZACION PREVISIONALES

Instituto de Seguridad Laboral (ISL)

**Pago Electrónico**  
 13/04/2026  
 10:19 AM  
**PREVIRED**

Periodo de Remuneraciones: 03/2026

Número de Folio: 2055260300490312

8X3L5dMHC9 - W59TWC3am7 - CEhAE9XPa4 - L28g7gCQE8 - W0hM1mh8X0 - 3AXPaL2UC3 - aCgZAXPaL4 - 2UWM1NhA6

RUT	Apellido Paterno	Apellido Materno	Nombres	Remuneración	Cotización	Movimiento Personal	Fecha Inicio	Fecha Termino
	DELGADO	ANGULO	GABRIEL	179.666	6.252	1		21/03/2026
	HENRIQUEZ	COLLANTE	JONATHAN ELIAS	134.750	4.689	20	03/03/2026	21/03/2026
	LARA	VILLALEN	JOHNNY ALBERTO	179.666	6.252	1		21/03/2026
	MUNOZ	BAEZA	GABRIEL SEGUNDO	134.750	4.689	20	03/03/2026	21/03/2026
	ROJAS	CATALAN	BRIAN CRISTOBAL	112.291	3.908	1		21/03/2026

Descripción de Códigos de Movimiento de Personal: 0: Sin Movimiento de Personal 1: Término de Contrato; 2: Licencia Médica por enfermedad o accidente común; 3: Lic.Médica por enfermedad o acc.laboral; 5: Permiso sin goce de sueldo; 6: Otros; 12:Reliquidación, premio o bono posterior al finiquito; 13: Suspensión Contrato acto de autoridad (Ley 21.227); 14: Suspensión Contrato por pacto (Ley N°21.227); 15: Reducción de Jornada (Ley N°21.227); 20: Inicio Relación Laboral.

Planilla jurídicamente válida para cumplir con la exigencia contenida en el Artículo 31 DFL N°2 de 1967, ley orgánica de la Dirección del Trabajo (Ord. N° 3673/0181 del 4/10/2001)

Seguro Social

8X30A48GT2 - eg54WC3am9 - CEhAE9XPa4 - L28g7gCCe4 - WmGY1mh8X1 - 3AXPaL2UC3 - aCgZAXPaL4 - 2UWM1NhA7

Identificación del Empleador: Empresa		Nombre o Razón Social		RUT
INGENIERIA Y CONSTRUCCION VILLALEN LIMITADA				76.710.194-5
Dirección	Comuna	Ciudad	Región	Teléfono
Obispo Valdés n°1661 Reserva de Curauma 1661 Depto. Casa 31	VALPARAÍSO	VALPARAISO	V Región	956441190
Nombre Representante Legal	RUT Representante Legal	Autoriza Notificar Cobranza Judicial	Correo Electrónico	Cód Actividad Económica
Arturo Junior Gatica Mancilla		<input checked="" type="checkbox"/> SI <input type="checkbox"/> NO	oficinacontable34@gmail.com	421000
				N° Trab. Dependientes
				2

Pago en Plazo  Declaración y no Pago  Pago por Ley Bustos  Pago Atrasado

<b>TOTAL REMUNERACIÓN IMPONIBLE DECLARADA EN \$</b>	<b>\$741.123</b>
<b>RESUMEN COTIZACIONES SEGURO SOCIAL</b>	
Seguro Social Previsional	6.671
Rentabilidad Protegida	0
Seguro de Invalidez y Supervivencia	0
Subtotal:	6.671
Interés - Reajuste	0
Recargo	0
<b>MONTO PAGADO</b>	<b>6.671</b>
N° Afiliados Informados	5

PERIODO COTIZACIONES

<b>REMUNERACIÓN</b>	<b>GRATIFICACIÓN LEGAL [ ]</b>	<b>RETROACTIVO [ ]</b>
03   2026 Mes   Año	 Mes   Año DESDE   HASTA	 Mes   Año DESDE   HASTA

  
Esteban Segura R.  
Gerente General

<b>Pago Electrónico</b>
13/04/2026 10:19 AM
<b>PREVIRED</b>

8X30A48GT2 - eg54WC3am9 - CEhAE9XPa4 - L28g7gCCe4 - WmGY1mh8X1 - 3AXPaL2UC3 - aCgZAXPaL4 - 2UWM1NhA7

Identificación del Trabajador			Cotizaciones					Tipo Jornada	Días Trabajados	Movimiento de Personal		
Nº	RUT	Nombres y Apellidos	Renta Imponible	Renta Imponible Anterior Días Licencia	Seguro Social Previsional	Rentabilidad Protegida	SIS			Código Mov.	Fecha Inicio	Fecha Término
1		DELGADO ANGULO GABRIEL	179.666	0	1.617	0	0	JC	8	2		21/03/2026
2		HENRIQUEZ COLLANTE JONATHAN ELIAS	134.750	0	1.213	0	0	JC	6	7	03/03/2026	21/03/2026
3		LARA VILLALEN JOHNNY ALBERTO	179.666	0	1.617	0	0	JC	8	2		21/03/2026
4		MUNOZ BAEZA GABRIEL SEGUNDO	134.750	0	1.213	0	0	JC	6	7	03/03/2026	21/03/2026
5		ROJAS CATALAN BRIAN CRISTOBAL	112.291	0	1.011	0	0	JC	5	2		21/03/2026
Totales Generales			741.123	0	6.671	0	0					

Descripción de Códigos de Movimiento de Personal: 00: Sin movimiento; 01: Iniciación de servicios de trabajadores contratados a plazo indefinido; 02: Cesación de los servicios prestados por el trabajador; 03: Trabajadores afectos a subsidios por incapacidad laboral; 04: Trabajadores que estén afectos a permiso sin goce de remuneraciones; 05: Incorporación en el Lugar de Trabajo; 06: Accidente del trabajo.; 07: Iniciación de servicios de trabajadores contratados a plazo determinado; 08: Transformación del contrato de plazo fijo a plazo indefinido; 11: Otros Movimientos (Ausentismo); 12: Reliquidación, Premio o Bono pagados con fecha posterior al finiquito.

Descripción de Códigos de Tipo Jornada: JC: Jornada Completa; JP: Jornada Parcial;

Renta Imponible Anterior Días Licencia: Corresponde a la Renta Imponible Mes Anterior al subsidio por incapacidad laboral proporcional a los días con licencia médica (Mov. personal 3 o 6).

Formulario jurídicamente válido para cumplir con la exigencia contenida en el Artículo 31 DFL N°2 de 1967, ley orgánica de la Dirección del Trabajo (Ord. N° 3673/0181 del 4/10/2001).

AFP Habitat

8X3ZNaZYYK - 3MeaWC3am6 - CEhAE9XPe4 - L28g7gCW71 - WUea1mh8X1 - 3AXPaL2UC3 - aCgZAXPaL4 - 2UWM1NhA9

Identificación del Empleador: Empresa		Nombre o Razón Social			RUT
INGENIERIA Y CONSTRUCCION VILALEN LIMITADA					76.710.194-5
Dirección	Comuna	Ciudad	Región	Teléfono	
Obispo Valdés n°1661 Reserva de Curauma 1661 Depto. Casa 31	VALPARAISO	VALPARAISO	V Región	956441190	
Nombre Representante Legal	RUT Representante Legal	Autoriza Notificar Cobranza Judicial	Correo Electrónico	Cód. Actividad Económica	N° Trab. Dependientes
Arturo Junior Gatica Mancilla		<input checked="" type="checkbox"/> SI <input type="checkbox"/> NO	oficinacontable34@gmail.com	421000	2

ANTECEDENTES GENERALES

TIPO DE INGRESO					
Remuneraciones del mes	<input checked="" type="checkbox"/>	Gratificaciones	<input type="checkbox"/>	Desde	<input type="checkbox"/>
Periodo	03/2026	Retroactivo	<input type="checkbox"/>	Hasta	<input type="checkbox"/>
		Ley 19553	<input type="checkbox"/>	Fecha Pago	13/04/2026

ANTECEDENTES GENERALES DEL FONDO PENSIONES

TOTAL REMUNERACIONES O GRATIFICACIONES	NUMERO AFILIADOS INFORMADOS FDO. PENSIONES	<input type="text" value="1"/>
<input type="text" value="134.750"/>	NUMERO AFILIADOS APVC	<input type="text" value="0"/>
	NUMERO AFILIADOS VOLUNTARIOS	<input type="text" value="0"/>

RESUMEN COTIZACIONES Y DEPOSITOS DEL FONDO DE PENSIONES

FONDO DE PENSIONES	
Renta Imponible	134.750
Cotización Obligatoria	15.321
Seguro Invalidez y Supervivencia (SIS)	2.075
Cotización Voluntaria (APVI)	0
Depósito Convenido	0
Depósito en Cuenta de Ahorro	0
Aportes de Indemnización Sustitutiva	0
Cotización por Trabajos Pesados	0
AHORRO PREVISIONAL VOLUNTARIO COLECTIVO (APVC)	
APV Colectivo Empleador	0
APV Colectivo Trabajador	0
AFILIADO VOLUNTARIO	
Monto Capitalización Voluntaria	0
Monto Ahorro Voluntario	0
<b>TOTAL A PAGAR FONDO DE PENSIONES AFP Habitat</b>	<b>17.396</b>

ANTECEDENTES GENERALES DEL FONDO DE CESANTIA

TOTAL REMUNERACIONES O GRATIFICACIONES	NUMERO AFILIADOS INFORMADOS FDO. CESANTIA	<input type="text" value="1"/>
<input type="text" value="134.750"/>		

RESUMEN COTIZACIONES FONDO DE CESANTIA

FONDO DE CESANTIA	
Cotización Afiliados	0
Cotización Empleador	4.043
<b>TOTAL A PAGAR AL FONDO DE CESANTIA</b>	<b>4.043</b>

  
Esteban Segura R.  
Gerente General

Pago Electrónico

13/04/2026  
10:19 AM

PREVIRED

DETALLE DE PAGO DE COTIZACIONES PREVISIONALES Y DEPOSITOS DE AHORRO VOLUNTARIO FONDO DE PENSIONES

AFP Habitat

**Pago Electrónico**  
13/04/2026  
10:19 AM  
**PREVIRED**

Período de Remuneraciones: 03/2026

Número de Folio: 2002202603355071

8X3ZNaZYYK - 3MeaWC3am6 - CEhAE9XPa4 - L28g7gCW71 - WUea1mh8X1 - 3AXPaL2UC3 - aCgZAXPaL4 - 2UWM1NhA9

Identificación del Trabajador		Fondo de Pensiones							Seguro Cesantía			Movimiento de Personal		
RUT	Apellido Paterno, Materno, Nombres	Remuneración Imponible	Cotización Obligatoria	SIS	Cotización Voluntaria (APVI)	N° Contrato APVI	Deposito Convenido	Dep. en Cta. Ahorro	Remuneración Imponible	Cotización Afiliado	Cotización Empleador	Cod.	Fecha Inicio	Fecha Término
	HENRIQUEZ COLLANTE JONATHAN ELIAS	134.750	15.321	2.075	0		0	0	134.750	0	4.043	6	03/03/2026	21/03/2026
TOTALES GENERALES		134.750	15.321	2.075	0		0	0	134.750	0	4.043			

Descripción de Códigos de Movimiento de Personal: 1:Iniciación de servicios de trabajadores contratados a plazo indefinido; 2:Cesación de los servicios prestados por el trabajador; 3:Trabajadores afectos a subsidios por incapacidad laboral; 4: Trabajadores que estén afectos a permiso sin goce de remuneraciones; 5:Incorporación en el Lugar de Trabajo; 6:Iniciación de servicios de trabajadores contratados a plazo determinado; 7:Transformación del contrato de plazo fijo a plazo indefinido; 8: Otros Movimientos (Ausentismo); 9: Relliquidación premio o bono posterior al finiquito; 13: Suspensión Contrato acto de autoridad (Ley 21.227); 14: Suspensión Contrato por pacto (Ley N°21.227); 15: Reducción de Jornada (Ley N°21.227).

Planilla jurídicamente válida para cumplir con la exigencia contenida en el Artículo 31 DFL N°2 de 1967, ley orgánica de la Dirección del Trabajo (Ord. N° 3673/0181 del 4/10/2001)

AFP PlanVital

8X3ZM0a1W9 - 2YLWWC3am0 - CEhAE9XPa4 - L28g7gCWN5 - W82W1mh8X1 - 3AXPaL2UC3 - aCgZAXPaL4 - 2UWM1NhA8

Identificación del Empleador: Empresa		Nombre o Razón Social		RUT
		INGENIERIA Y CONSTRUCCION VILALEN LIMITADA		76.710.194-5
Dirección	Comuna	Ciudad	Región	Teléfono
Obispo Valdés n°1661 Reserva de Curauma 1661 Depto. Casa 31	VALPARAISO	VALPARAISO	V Región	956441190
Nombre Representante Legal	RUT Representante Legal	Autoriza Notificar Cobranza Judicial	Correo Electrónico	Cód. Actividad Económica
Arturo Junior Gatica Mancilla		<input checked="" type="checkbox"/> SI <input type="checkbox"/> NO	oficinacontable34@gmail.com	421000
				N° Trab. Dependientes
				2

ANTECEDENTES GENERALES

TIPO DE INGRESO	Remuneraciones del mes	Gratificaciones	Desde
	<input checked="" type="checkbox"/>	<input type="checkbox"/>	<input type="checkbox"/>
Periodo	03/2026	Retroactivo	Hasta
		<input type="checkbox"/>	<input type="checkbox"/>
		Ley 19553	Fecha Pago
		<input type="checkbox"/>	13/04/2026

ANTECEDENTES GENERALES DEL FONDO PENSIONES

TOTAL REMUNERACIONES O GRATIFICACIONES	NUMERO AFILIADOS INFORMADOS FDO. PENSIONES
179.666	<input type="text" value="1"/>
	NUMERO AFILIADOS APVC
	<input type="text" value="0"/>
	NUMERO AFILIADOS VOLUNTARIOS
	<input type="text" value="0"/>

RESUMEN COTIZACIONES Y DEPOSITOS DEL FONDO DE PENSIONES

FONDO DE PENSIONES	
Renta Imponible	179.666
Cotización Obligatoria	20.230
Seguro Invalidez y Supervivencia (SIS)	2.767
Cotización Voluntaria (APVI)	0
Depósito Convenido	0
Depósito en Cuenta de Ahorro	0
Aportes de Indemnización Sustitutiva	0
Cotización por Trabajos Pesados	0
AHORRO PREVISIONAL VOLUNTARIO COLECTIVO (APVC)	
APV Colectivo Empleador	0
APV Colectivo Trabajador	0
AFILIADO VOLUNTARIO	
Monto Capitalización Voluntaria	0
Monto Ahorro Voluntario	0
TOTAL A PAGAR FONDO DE PENSIONES AFP PlanVital	22.997

ANTECEDENTES GENERALES DEL FONDO DE CESANTIA

TOTAL REMUNERACIONES O GRATIFICACIONES	NUMERO AFILIADOS INFORMADOS FDO. CESANTIA
179.666	<input type="text" value="1"/>

RESUMEN COTIZACIONES FONDO DE CESANTIA

FONDO DE CESANTIA	
Cotización Afiliados	0
Cotización Empleador	5.390
TOTAL A PAGAR AL FONDO DE CESANTIA	5.390

  
Esteban Segura R.  
Gerente General

<b>Pago Electrónico</b>
13/04/2026 10:19 AM
<b>PREVIRED</b>

DETALLE DE PAGO DE COTIZACIONES PREVISIONALES Y DEPOSITOS DE AHORRO VOLUNTARIO FONDO DE PENSIONES



<b>Pago Electrónico</b>
13/04/2026 10:19 AM
<b>PREVIRED</b>

Periodo de Remuneraciones: 03/2026

Número de Folio: 2004202603396931

8X3ZM0a1W9 - 2YLWWC3am0 - CEhAE9XPa4 - L28g7gCWN5 - W82W1mh8X1 - 3AXPaL2UC3 - aCgZAXPaL4 - 2UWM1NhA8

Identificación del Trabajador		Fondo de Pensiones						Seguro Cesantía			Movimiento de Personal			
RUT	Apellido Paterno, Materno, Nombres	Remuneración Imponible	Cotización Obligatoria	SIS	Cotización Voluntaria (APVI)	N° Contrato APVI	Deposito Convenido	Dep. en Cta. Ahorro	Remuneración Imponible	Cotización Afiliado	Cotización Empleador	Cod.	Fecha Inicio	Fecha Término
	ARA VILALEN JOHNNY ALBERTO	179.666	20.230	2.767	0		0	0	179.666	0	5.390	2		21/03/2026
TOTALES GENERALES		179.666	20.230	2.767	0		0	0	179.666	0	5.390			

Descripción de Códigos de Movimiento de Personal: 1:Iniciación de servicios de trabajadores contratados a plazo indefinido; 2:Cesación de los servicios prestados por el trabajador; 3:Trabajadores afectos a subsidios por incapacidad laboral; 4: Trabajadores que estén afectos a permiso sin goce de remuneraciones; 5:Incorporación en el Lugar de Trabajo; 6:Iniciación de servicios de trabajadores contratados a plazo determinado; 7:Transformación del contrato de plazo fijo a plazo indefinido; 8: Otros Movimientos (Ausentismo); 9: Reliquidación premio o bono posterior al finiquito; 13: Suspensión Contrato acto de autoridad (Ley 21.227); 14: Suspensión Contrato por pacto (Ley N°21.227); 15: Reducción de Jornada (Ley N°21.227).

Planilla jurídicamente válida para cumplir con la exigencia contenida en el Artículo 31 DFL N°2 de 1967, ley orgánica de la Dirección del Trabajo (Ord. N° 3673/0181 del 4/10/2001)

AFP Modelo

8X30WXY220 - ET9MWC3am7 - CEhAE9XPa4 - L28g7gCh78 - WLVP1mh8X5 - 3AXPaL2UC3 - aCgZAXPaL4 - 2UWM1NhAK

Identificación del Empleador: Empresa		Nombre o Razón Social		RUT
INGENIERIA Y CONSTRUCCION VILLALEN LIMITADA				76.710.194-5
Dirección	Comuna	Ciudad	Región	Teléfono
Obispo Valdés n°1661 Reserva de Curauma 1661 Depto. Casa 31	VALPARAISO	VALPARAISO	V Región	956441190
Nombre Representante Legal	RUT Representante Legal	Autoriza Notificar Cobranza Judicial	Correo Electrónico	Cód. Actividad Económica
Arturo Junior Gatica Mancilla		<input checked="" type="checkbox"/> SI <input type="checkbox"/> NO	oficinacontable34@gmail.com	421000
				N° Trab. Dependientes
				2

ANTECEDENTES GENERALES

TIPO DE INGRESO			
Remuneraciones del mes	<input checked="" type="checkbox"/>	Gratificaciones	<input type="checkbox"/>
Desde		Hasta	
Periodo	03/2026	Fecha Pago	13/04/2026
		Retroactivo	<input type="checkbox"/>
		Ley 19553	<input type="checkbox"/>

ANTECEDENTES GENERALES DEL FONDO PENSIONES

TOTAL REMUNERACIONES O GRATIFICACIONES	179.666	NUMERO AFILIADOS INFORMADOS FDO. PENSIONES	1
		NUMERO AFILIADOS APVC	0
		NUMERO AFILIADOS VOLUNTARIOS	0

RESUMEN COTIZACIONES Y DEPOSITOS DEL FONDO DE PENSIONES

FONDO DE PENSIONES	
Renta Imponible	179.666
Cotización Obligatoria	19.188
Seguro Invalidez y Supervivencia (SIS)	2.767
Cotización Voluntaria (APVI)	0
Depósito Convenido	0
Depósito en Cuenta de Ahorro	0
Aportes de Indemnización Sustitutiva	0
Cotización por Trabajos Pesados	0
AHORRO PREVISIONAL VOLUNTARIO COLECTIVO (APVC)	
APV Colectivo Empleador	0
APV Colectivo Trabajador	0
AFILIADO VOLUNTARIO	
Monto Capitalización Voluntaria	0
Monto Ahorro Voluntario	0
TOTAL A PAGAR FONDO DE PENSIONES AFP Modelo	21.955

ANTECEDENTES GENERALES DEL FONDO DE CESANTIA

TOTAL REMUNERACIONES O GRATIFICACIONES	179.666	NUMERO AFILIADOS INFORMADOS FDO. CESANTIA	1
--	---------	---	---

RESUMEN COTIZACIONES FONDO DE CESANTIA

FONDO DE CESANTIA	
Cotización Afiliados	0
Cotización Empleador	5.390
TOTAL A PAGAR AL FONDO DE CESANTIA	5.390

  
Esteban Segura R.  
Gerente General

<b>Pago Electrónico</b>
13/04/2026 10:19 AM
<b>PREVIRED</b>

DETALLE DE PAGO DE COTIZACIONES PREVISIONALES Y DEPOSITOS DE AHOORRO VOLUNTARIO FONDO DE PENSIONES

AFP Modelo

**Pago Electrónico**  
 13/04/2026  
 10:19 AM  
**PREVIRED**

Período de Remuneraciones: 03/2026

Número de Folio: 2009202603369054

8X30WXY220 - ET9MWC3am7 - CEhAE9XPa4 - L28g7gCh78 - WLVP1mh8X5 - 3AXPaL2UC3 - aCgZAXPaL4 - 2UWM1NhAK

Identificación del Trabajador		Fondo de Pensiones						Seguro Cesantía			Movimiento de Personal			
RUT	Apellido Paterno, Materno, Nombres	Remuneración Imponible	Cotización Obligatoria	SIS	Cotización Voluntaria (APVI)	N° Contrato APVI	Deposito Convenido	Dep. en Cta. Ahorro	Remuneración Imponible	Cotización Afiliado	Cotización Empleador	Cod.	Fecha Inicio	Fecha Término
	ELGADO ANGUILO GABRIEL	179.666	19.188	2.767	0		0	0	179.666	0	5.390	2		21/03/2026
TOTALES GENERALES		179.666	19.188	2.767	0		0	0	179.666	0	5.390			

Descripción de Códigos de Movimiento de Personal: 1:Iniciación de servicios de trabajadores contratados a plazo indefinido; 2:Cesación de los servicios prestados por el trabajador; 3:Trabajadores afectos a subsidios por incapacidad laboral; 4: Trabajadores que estén afectos a permiso sin goce de remuneraciones; 5:Incorporación en el Lugar de Trabajo; 6:Iniciación de servicios de trabajadores contratados a plazo determinado; 7:Transformación del contrato de plazo fijo a plazo indefinido; 8: Otros Movimientos (Ausentismo); 9: Retiración premio o bono posterior al finiquito; 13: Suspensión Contrato acto de autoridad (Ley 21.227); 14: Suspensión Contrato por pacto (Ley N°21.227); 15: Reducción de Jornada (Ley N°21.227).

Planilla jurídicamente válida para cumplir con la exigencia contenida en el Artículo 31 DFL N°2 de 1967, ley orgánica de la Dirección del Trabajo (Ord. N° 3673/0181 del 4/10/2001)

AFP Capital

8X30C7K5K5 - MgCHWC3am7 - CEhAE9XPa4 - L28g7gChe5 - 13m0K1mh8K - X3AXPaL2U3 - CaCgZAXPa4 - L2UWM1NhA3K

Identificación del Empleador: Empresa		Nombre o Razón Social		RUT
				76.710.194-5
INGENIERIA Y CONSTRUCCION VILLALEN LIMITADA				
Dirección	Comuna	Ciudad	Región	Teléfono
Obispo Valdés n°1661 Reserva de Curauma 1661 Depto. Casa 31	VALPARAISO	VALPARAISO	V Región	956441190
Nombre Representante Legal	RUT Representante Legal	Autoriza Notificar Cobranza Judicial	Correo Electrónico	Cód. Actividad Económica
Arturo Junior Gatica Mancilla		<input checked="" type="checkbox"/> SI <input type="checkbox"/> NO	oficinacontable34@gmail.com	421000
				N° Trab. Dependientes
				2

ANTECEDENTES GENERALES

TIPO DE INGRESO			
Remuneraciones del mes	<input checked="" type="checkbox"/>	Gratificaciones	<input type="checkbox"/>
Desde		Hasta	
Periodo	03/2026	Fecha Pago	13/04/2026
		Retroactivo	<input type="checkbox"/>
		Ley 19553	<input type="checkbox"/>

ANTECEDENTES GENERALES DEL FONDO PENSIONES

TOTAL REMUNERACIONES O GRATIFICACIONES	247.041	NUMERO AFILIADOS INFORMADOS FDO. PENSIONES	2
		NUMERO AFILIADOS APVC	0
		NUMERO AFILIADOS VOLUNTARIOS	0

RESUMEN COTIZACIONES Y DEPOSITOS DEL FONDO DE PENSIONES

FONDO DE PENSIONES	
Renta Imponible	247.041
Cotización Obligatoria	28.508
Seguro Invalidez y Supervivencia (SIS)	3.804
Cotización Voluntaria (APVI)	0
Depósito Convenido	0
Depósito en Cuenta de Ahorro	0
Aportes de Indemnización Sustitutiva	0
Cotización por Trabajos Pesados	0
AHORRO PREVISIONAL VOLUNTARIO COLECTIVO (APVC)	
APV Colectivo Empleador	0
APV Colectivo Trabajador	0
AFILIADO VOLUNTARIO	
Monto Capitalización Voluntaria	0
Monto Ahorro Voluntario	0
TOTAL A PAGAR FONDO DE PENSIONES AFP Capital	32.312

ANTECEDENTES GENERALES DEL FONDO DE CESANTIA

TOTAL REMUNERACIONES O GRATIFICACIONES	247.041	NUMERO AFILIADOS INFORMADOS FDO. CESANTIA	2
--	---------	---	---

RESUMEN COTIZACIONES FONDO DE CESANTIA

FONDO DE CESANTIA	
Cotización Afiliados	0
Cotización Empleador	7.412
TOTAL A PAGAR AL FONDO DE CESANTIA	7.412

  
Esteban Segura R.  
Gerente General

<b>Pago Electrónico</b>
13/04/2026 10:19 AM
<b>PREVIRED</b>

DETALLE DE PA... DE COTIZACIONES PREVISIONALES Y DEPOSITOS DE A... RO VOLUNTARIO FONDO DE PENSIONES

AFP Capital

**Pago Electrónico**  
13/04/2026  
10:19 AM  
**PREVIRED**

Período de Remuneraciones: 03/2026

Número de Folio: 2008202603351114

8X30C7K5K5 - MgCHWC3am7 - CEhAE9XPa4 - L28g7gChe5 - 13m0K1mh8K - X3AXPaL2U3 - CaCgZAXPa4 - L2UWM1NhA3K

Identificación del Trabajador		Fondo de Pensiones							Seguro Cesantía			Movimiento de Personal		
RUT	Apellido Paterno, Materno, Nombres	Remuneración Imponible	Cotización Obligatoria	SIS	Cotización Voluntaria (APVI)	N° Contrato APVI	Deposito Convenido	Dep. en Cta. Ahorro	Remuneración Imponible	Cotización Afiliado	Cotización Empleador	Cod.	Fecha Inicio	Fecha Término
	MUNOZ BAEZA GABRIEL SEGUNDO	134.750	15.550	2.075	0		0	0	134.750	0	4.043	6	03/03/2026	21/03/2026
	ROJAS CATALAN BRIAN CRISTOBAL	112.291	12.958	1.729	0		0	0	112.291	0	3.369	2		21/03/2026
	<b>TOTALES GENERALES</b>	<b>247.041</b>	<b>28.508</b>	<b>3.804</b>	<b>0</b>		<b>0</b>	<b>0</b>	<b>247.041</b>	<b>0</b>	<b>7.412</b>			

Descripción de Códigos de Movimiento de Personal: 1:Iniciación de servicios de trabajadores contratados a plazo indefinido; 2:Cesación de los servicios prestados por el trabajador; 3:Trabajadores afectos a subsidios por incapacidad laboral; 4: Trabajadores que estén afectos a permiso sin goce de remuneraciones; 5:Incorporación en el Lugar de Trabajo; 6:Iniciación de servicios de trabajadores contratados a plazo determinado; 7:Transformación del contrato de plazo fijo a plazo indefinido; 8: Otros Movimientos (Ausentismo); 9: Reliquidación premio o bono posterior al finiquito; 13: Suspensión Contrato acto de autoridad (Ley 21.227); 14: Suspensión Contrato por pacto (Ley N°21.227); 15: Reducción de Jornada (Ley N°21.227).

Planilla jurídicamente válida para cumplir con la exigencia contenida en el Artículo 31 DFL N°2 de 1967, ley orgánica de la Dirección del Trabajo (Ord. N° 3673/0181 del 4/10/2001)



# PLANILLA DE DECLARACION Y PAGO SIMULTANEO DE OBLIGACIONES PREVISIONALES



8X30HVA3LK - YEM7WC3am5 - CEhAE9XPa4 - L28g7gC1P9 - 1394T1mh88 - X3AXPaL2U3 - CaCgZAXPa4 - L2UWM1NhA30

NÚMERO DE SERIE: 2017260300904398

IDENTIFICACION DEL ENTE PAGADOR

TIPO DE PAGO      Declaración y Pago       Declaración y No Pago       Pago Declaración Anterior       Pago Parcial de Declaración

TIPO DE EMPLEADOR      Empleador General       Empleador Público       Entidad Pagadora de Subsidios

                                 Trabajador Independiente       Empleador Casa Particular       Independiente TGR

SECCIÓN A: Identificación del Ente Pagador

Razón Social o Nombre: INGENIERIA Y CONSTRUCCION VILLALEN LIMITADA

R.U.T: 76.710.194-5

Dirección: Obispo Valdés n°1661 Reserva de Curauma      N°: 1661      Depto: Depto. Casa 31

Comuna: VALPARAÍSO      Ciudad: VALPARAISO      Región: V Región

Teléfono: 956441190      Casilla:      Correo electrónico: oficinacontable34@gmail.com

Código Actividad Económica: 421000

Nombre Repr. Legal: Arturo Junior Gatica Mancilla

R.U.T. Repr. Lega: [REDACTED]

Nombre Caja Compensación:

RESUMEN DE DECLARACIÓN DE COTIZACIONES DE SALUD

TOTAL REMUNERACIÓN IMPONIBLE DECLARADA EN \$      741.123

PERIODO DE REMUNERACIONES O GRATIFICACIÓN LEGAL

REMUNERACIÓN	GRATIFICACION LEGAL [ ]	RETROACTIVO [ ]
03   2026	[ ]   [ ]	[ ]   [ ]
Mes   Año	Mes Año    Mes Año	Mes Año   Mes Año
	DESDE      HASTA	DESDE      HASTA

Tasa de Cotización	X	7%		2.8%
Modalidad de Pago	X	Electrónico		Mixto

COTIZACIONES

Cotiz. Legal	+	51.880
Reajuste	+	0
Interés	+	0
Multas	+	0
SUB TOTAL FONASA		= 51.880
Compensación Asignación Familiar	-	0
MONTO PAGADO		= 51.880
N° de Afiliados	5	
N° de Líneas de Detalles	5	
N° Hojas Anexas	1	

**Esteban Segura R.**  
 Gerente General

**Pago Electrónico**  
 13/04/2026  
 10:19 AM  
**PREVIRED**



# PLANILLA DE DECLARACION Y PAGO SIMULTANEO DE OBLIGACIONES PREVISIONALES



8X30HVA3LK - YEM7WC3am5 - OEhAE9XPa4 - L28g7gC1P9 - 1394T1mh88 - X3AXPaL2U3 - CaCgZAXPa4 - L2UWM1NhA30

## ANEXOS DE DETALLE

NÚMERO DE SERIE: 2017260300904398

RAZÓN SOCIAL O NOMBRE INGENIERIA Y CONSTRUCCION VILALEN LIMITADA

RUT 76.710.194-5

PERIODO DE REMUNERACIÓN 

03	2026
MES	AÑO

ANEXOS: Detalle de Cotizaciones										Movimiento del personal					
N°	R.U.T.C.I. (Con Dig. Verif)	Apellido Paterno	Materno	Nombres	Días Trabajados	Entidad Previsional (IPS - AFP)	REMUNERACIÓN IMPONIBLE PENSIÓN O RENTA DECLARADA EN \$	COTIZACIÓN 7% 0.28% EN \$	* Cod. Mov.	FECHA INICIO			FECHA TÉRMINO		
										DÍA	MES	AÑO	DÍA	MES	AÑO
1		DELGADO	ANGULO	GABRIEL	8	AFP	179.666	12.577	2				21	03	2026
2		HENRIQUEZ	COLLANTE	JONATHAN ELIAS	6	AFP	134.750	9.433	7	03	03	2026	21	03	2026
3		LARA	VILALEN	JOHNNY ALBERTO	8	AFP	179.666	12.577	2				21	03	2026
4		MUNOZ	BAEZA	GABRIEL SEGUNDO	6	AFP	134.750	9.433	7	03	03	2026	21	03	2026
5		ROJAS	CATALAN	BRIAN CRISTOBAL	5	AFP	112.291	7.860	2				21	03	2026

	Renta Imponible	Cotiz Obligatoria
TOTAL PÁGINA	741.123	51.880
TOTAL ACUMULADO	741.123	51.880

### \* CÓDIGOS MOVIMIENTOS PERSONAL

0	Sin Movimientos en el Mes	8	Cambio Contrato plazo fijo a plazo indefinido
1	Contratación a plazo indefinido	9	Trabajador Part-Time
2	Cese relación laboral	11	Otros Movimientos (Ausentismo)
3	Subsidios(Licencia médica)	12	Reliquidación, Premio o Bono posterior al finiquito
4	Permiso Sin Goce de Sueldos	13	Suspensión Contrato acto de autoridad (Ley 21.227)
5	Incorporación al lugar de trabajo	14	Suspensión Contrato por pacto (Ley N°21.227)
6	Accidentes del trabajo	15	Reducción de Jornada (Ley N°21.227)
7	Contratación a plazo fijo		

Planilla jurídicamente válida para cumplir con la exigencia contenida en el Artículo 31 DFL N°2 de 1967, ley orgánica de la Dirección del Trabajo (Ord. N° 3673/0181 del 4/10/2001)

<b>Pago Electrónico</b>
13/04/2026 10:19 AM
<b>PREVIRED</b>



Oficina Virtual  
Dirección del Trabajo

Código de Certificado

KRXPPZBKGZVX

## CERTIFICADO DE ANTECEDENTES LABORALES Y PREVISIONALES

La Dirección del Trabajo, CERTIFICA que, respecto del empleador que se individualiza a continuación, se registran, en las bases informáticas de la Dirección del Trabajo, los antecedentes que se detallan en el presente:

### 1. INDIVIDUALIZACIÓN DEL EMPLEADOR:

RUT	RAZÓN SOCIAL/NOMBRE
76710194-5	INGENIERIA Y CONSTRUCCION VILLEN LIMITADA

RUT REPRESENTANTE LEGAL	NOMBRE REPRESENTANTE LEGAL
[REDACTED]	JOHNNY ALBERTO LARA VILLEN

### DOMICILIO

DIRECCIÓN	REGIÓN	COMUNA
[REDACTED]	REGION VALPARAISO	[REDACTED]

CORREO ELECTRÓNICO	TELÉFONO	CÓDIGO ACTIVIDAD ECONÓMICA
[REDACTED]	[REDACTED]	433000

### 2. ANTECEDENTES LABORALES Y PREVISIONALES: (Disponibles en Sistema Informático de la Dirección del Trabajo y Boletín de Infractores a la Legislación Laboral y Previsional.)

#### MULTAS EJECUTORIADAS NO PUBLICADAS EN EL BOLETÍN DE INFRACTORES (Dirección del Trabajo DTPLUS)

N° de Multa	N° Unidades Monetarias	Tipo Unidad Monetaria	Estado
NO REGISTRA			

#### MULTAS EJECUTORIADAS PUBLICADAS EN EL BOLETÍN DE INFRACTORES (EQUIFAX)

N° de Multa	Tipo Unidad Monetaria	Monto en \$
NO REGISTRA		

#### DEUDA PREVISIONAL PUBLICADA EN EL BOLETÍN DE INFRACTORES (EQUIFAX - BOLETIN N° )

Motivo	Institución	Monto en UTM	Monto en \$
NO REGISTRA			

**Certificado emitido el 16/04/2026 a las 10:44:09 Hrs.**

**Código de verificación: KRXPPZBKGZVX**

Para verificar el documento ingresar a portal Mi DT [www.midt.dirtrab.cl](http://www.midt.dirtrab.cl)



RODRIGO TRULLÉN JARA  
**INSPECTOR DEL TRABAJO**  
**DIRECCIÓN DEL TRABAJO**

**PROYECTO:** Mejoramiento de Baños, Estadio "El Abra".

**MANDANTE:** Ilustre Municipalidad de Requínoa.

**CONTRATISTA:** Ingeniería y Construcción Villalen Ltda..

**MONTO TOTAL DEL CONTRATO:** \$26.430.954 (IVA incluido).

**ESTADO DE AVANCE:** 95,36% (Estado de Pago N° 1).

**FECHA DE REPORTE:** 20 de marzo de 2026.

### **Resumen de la Intervención y Registro.**

El presente documento constituye el respaldo visual del cumplimiento total de las partidas contratadas para la habilitación de los servicios higiénicos del recinto deportivo. Se han capturado registros fotográficos detallados de cada unidad de obra, validando la ejecución conforme a las especificaciones técnicas en los siguientes ítems:

- **Obras Preliminares y Demoliciones:** Documentación del retiro de techumbres, cerámicas de piso, estructuras existentes y limpieza del terreno (ítems 1.1 al 1.2.9).
- **Obra Gruesa:** Verificación de la losa colaborante en cubierta y la correcta ejecución del radier y zócalo de hormigón (Ítems 2.1 y 2.2).
- **Terminaciones y Revestimientos:** Registro de estucos, colocación de cerámico de piso (7,55 m<sup>2</sup>), instalación de ventanas de aluminio y puertas metálicas antivandálicas (Ítems 3.1 al 3.6.2).
- **Instalaciones y Especialidades:** Respaldo de la instalación de artefactos sanitarios (W.C. y lavamanos), red de agua potable en HDPE y la infraestructura eléctrica que incluye empalme, tablero y luminarias LED tipo Pagoda (Ítems 4.1 al 4.3.6).
- **Aseo y Entrega:** Confirmación visual del aseo general y limpieza final para la entrega al uso municipal (Ítem 5.1).



IMAGEN 1: ITEM 1.1.2 BAÑO QUIMICO.



IMAGEN 2: ITEM 1.2 RETIRO Y DEMOLICIONES.



IMAGEN 3: ITEM 1.2 DEMOLICIONES Y RETIROS



IMAGEN 4: ITEM 1.2 DEMOLICIONES Y RETIROS

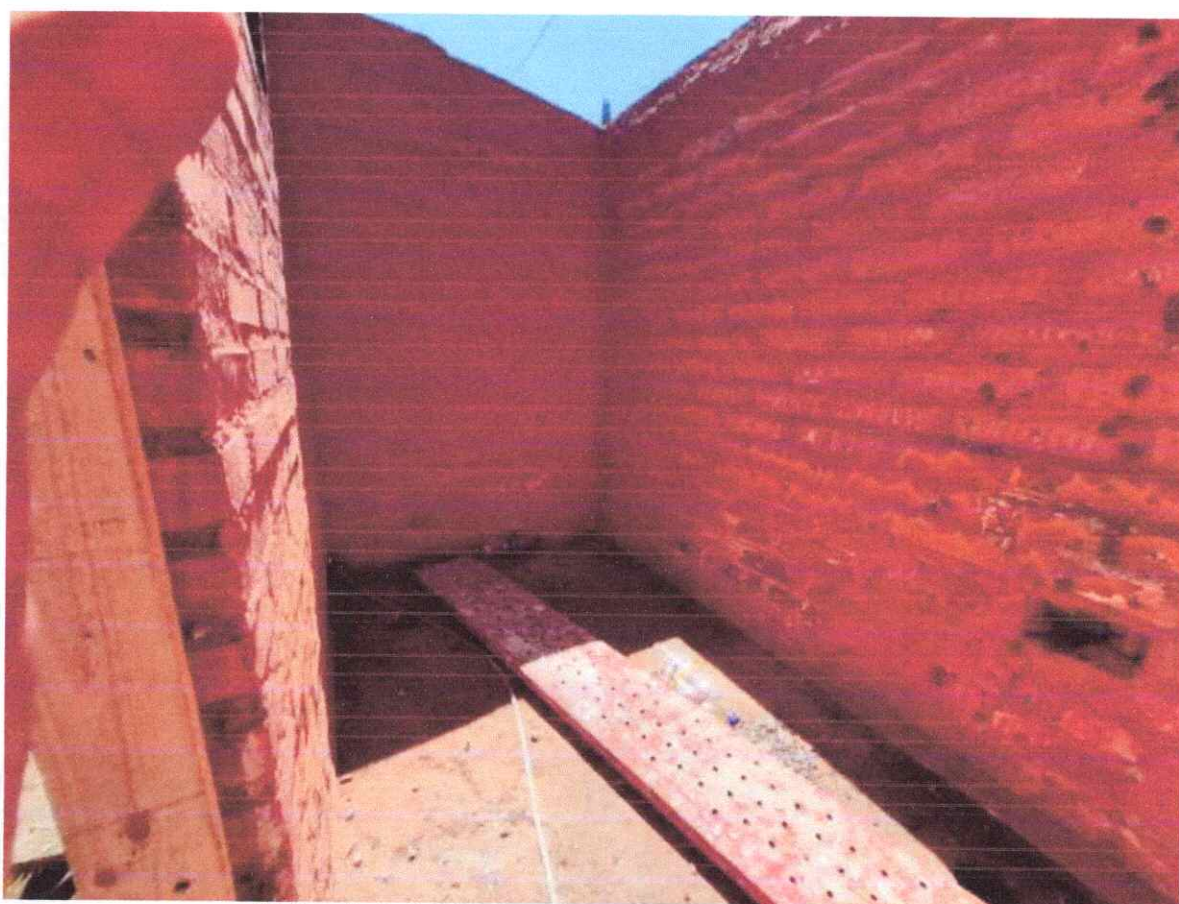

IMAGEN 5: ITEM 2.1 LOSA COLABORANTE CUBIERTA.



IMAGEN 6: ITEM 2.1 LOSA COLABORANTE CUBIERTA.



IMAGEN 7: ITEM 2.2 RADIER Y ZOCALO DE HORMIGON.



IMAGEN 8: ITEM 2.2 RADIER Y ZOCALO DE HORMIGON.



IMAGEN 9: ITEM 3.1 ESTUCO EXTERIOR E INTERIOR.



IMAGEN 10: ITEM 3.1 ESTUCO EXTERIOR E INTERIOR.

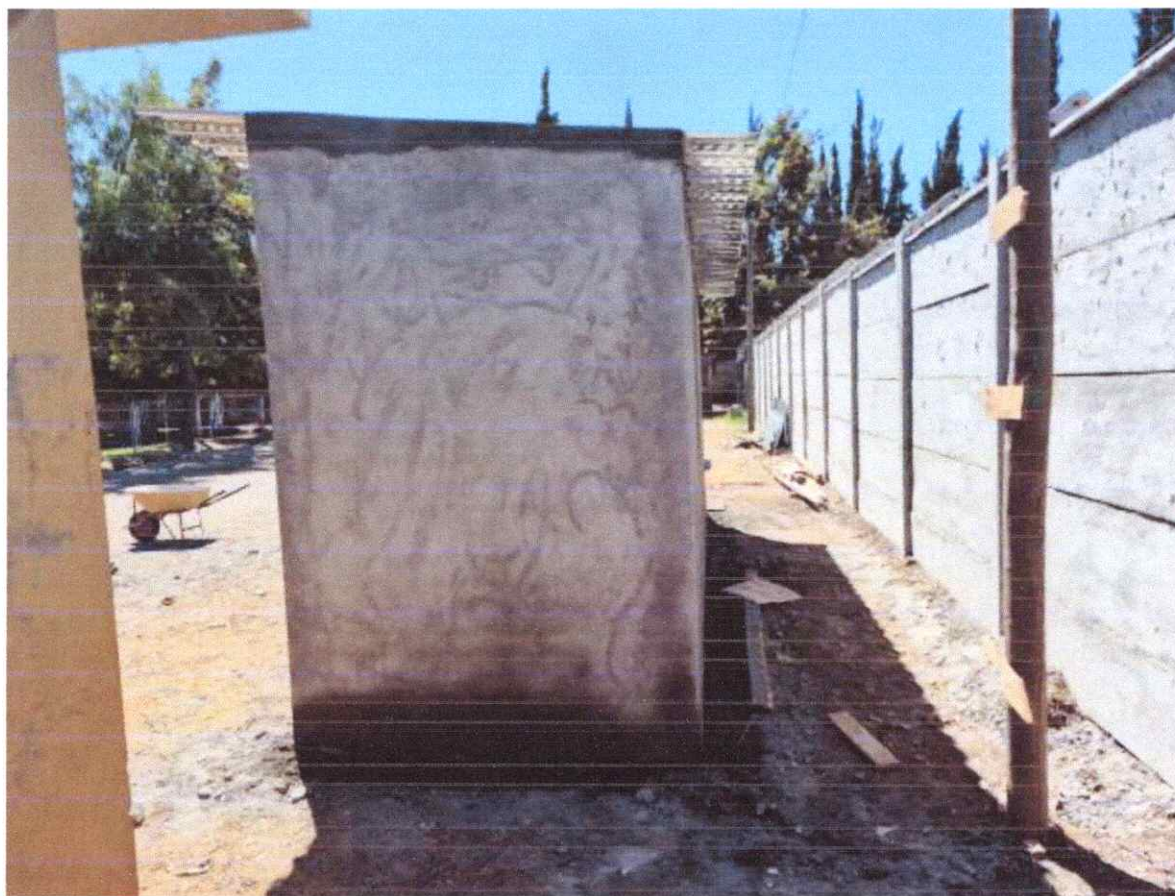

IMAGEN 11:ITEM 3.1 ESTUCO EXTERIOR E INTERIOR.



IMAGEN 12: ITEM 3.2 PUERTAS METALICAS ANTIVANDALICAS, ITEM 3.3 VENTANAS DE ALUMINIO, ITEM 3.4 PROTECCIONES.



IMAGEN 13: ITEM 3.5 CERAMICA DE PISO.

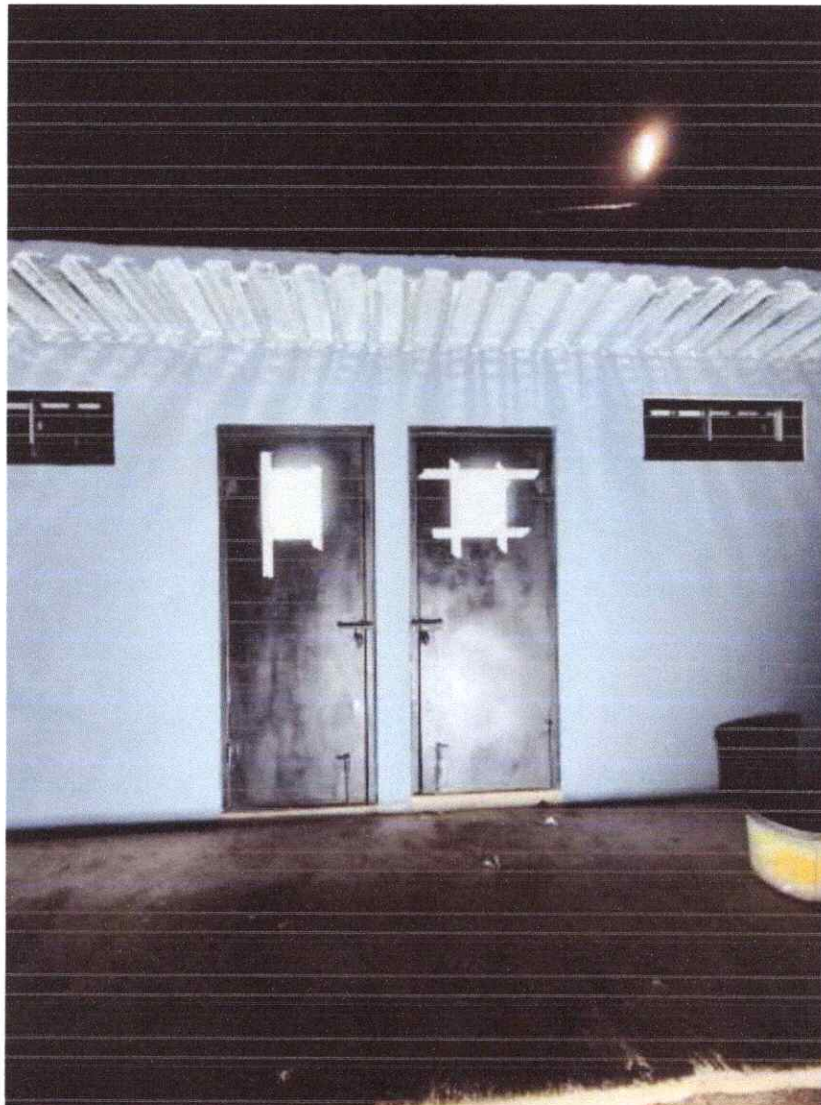

IMAGEN 14: ITEM 3.6 PINTURAS



IMAGEN 15: ITEM 3.6 PINTURAS



IMAGEN 16: ITEM 3.6 PINTURAS



IMAGEN 17: ITEM 3.6 PINTURAS.



IMAGEN 18:ITEM 3.6 PINTURAS.



IMAGEN 19: ITEM 4.1.1 WC CON ESTANQUE.



IMAGEN 20: 4.1.2 LAVAMANOS.

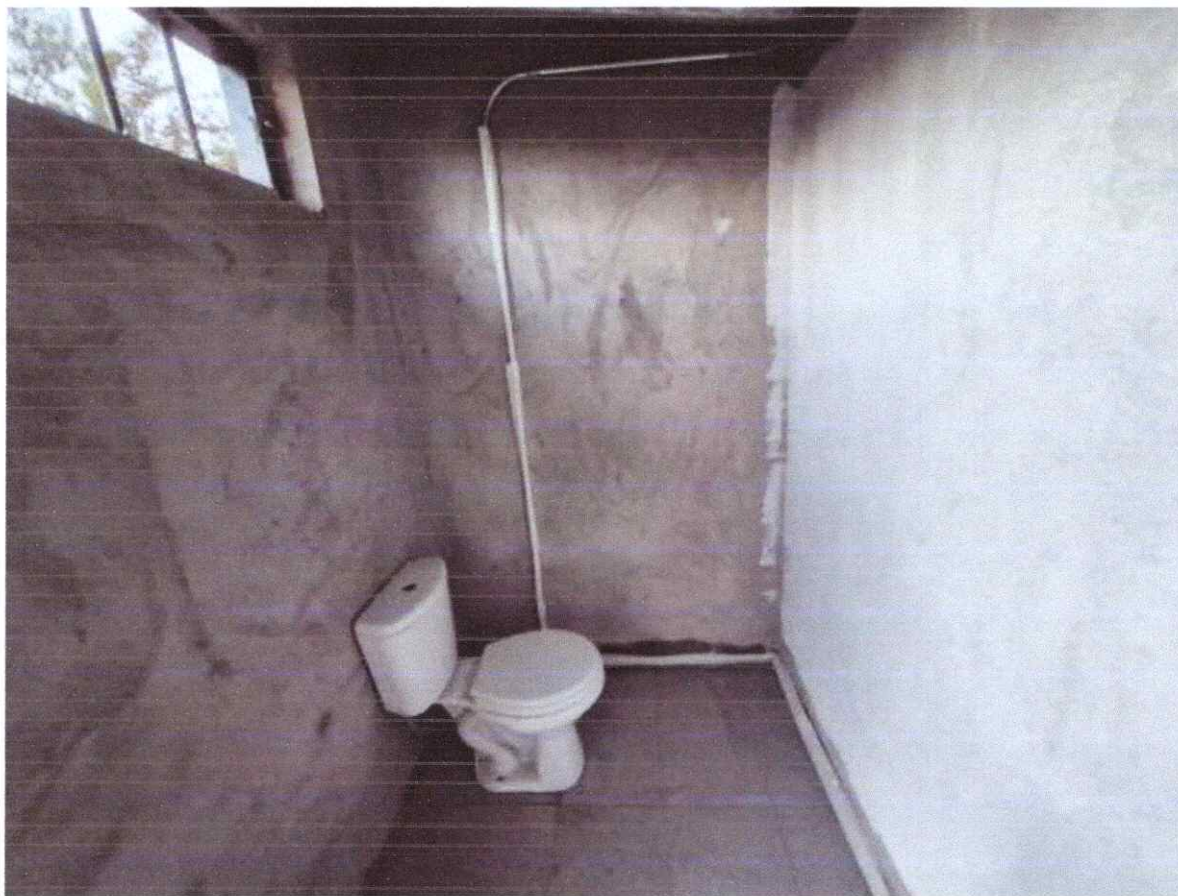

IMAGEN 21: ITEM 4.2 INSTALACION DE AGUA POTABLE.



IMAGEN 22:ITEM 4.2 INSTALACION DE AGUA POTABLE.



IMAGEN 23: ITEM 4.3 INSTALACION ELECTRICA

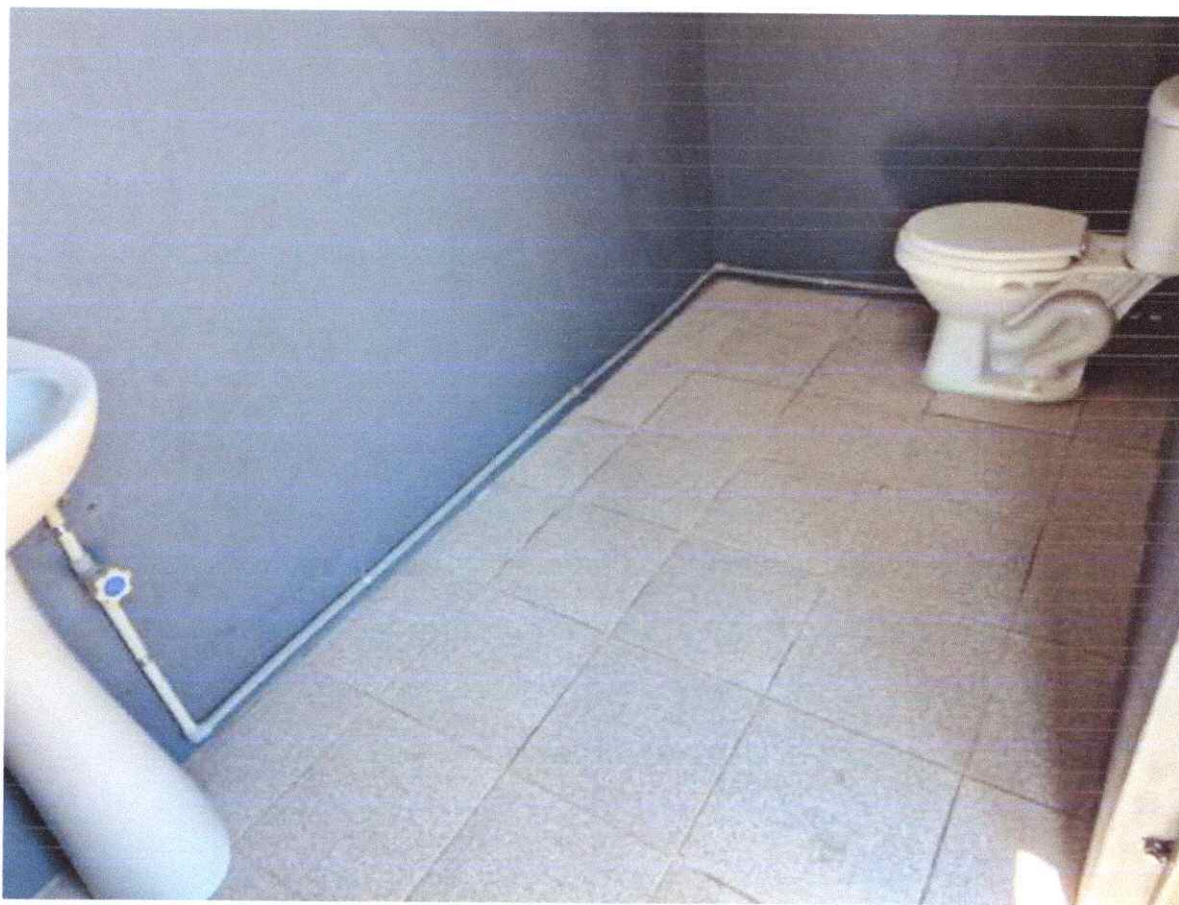

IMAGEN 24:ITEM 4.3 INSTALACION ELECTRICA.



IMAGEN 25:ITEM 4.3 INSTALACION ELECTRICA.



IMAGEN 26:ITEM 4.3 INSTALACION ELECTRICA.



IMAGEN 27:ITEM 4.3 INSTALACION ELECTRICA.



IMAGEN 28:ITEM 4.3 INSTALACION ELECTRICA.



IMAGEN 29:ITEM 4.3 INSTALACION ELECTRICA.



IMAGEN 30:ITEM 4.3 INSTALACION ELECTRICA.



IMAGEN 31:ITEM 4.3 INSTALACION ELECTRICA.



IMAGEN 32:ITEM 4.3 INSTALACION ELECTRICA.



IMAGEN 33:ITEM 4.3 INSTALACION ELECTRICA.



IMAGEN 34: ITEM 5 ASEO GENERAL, LIMPIEZA Y ENTREGA FINAL.



IMAGEN 35:IMAGEN 34: ITEM 5 ASEO GENERAL, LIMPIEZA Y ENTREGA FINAL.



IMAGEN 36: SIN ITEM: REINTALACION DE POSTE PARA SOPORAR RED PUBLICA QUE ALIMENTA LUMINARIAS QUE APUNTAN HACIA SITIO ERIAZO ADYACENTE A LA PANDERETA TRASERA DE LOS BAÑOS.

J. ALBERTO LARA VILLALEN  
INGENIERO CONSTRUCTOR  
PROFESIONAL A CARGO DE OBRA

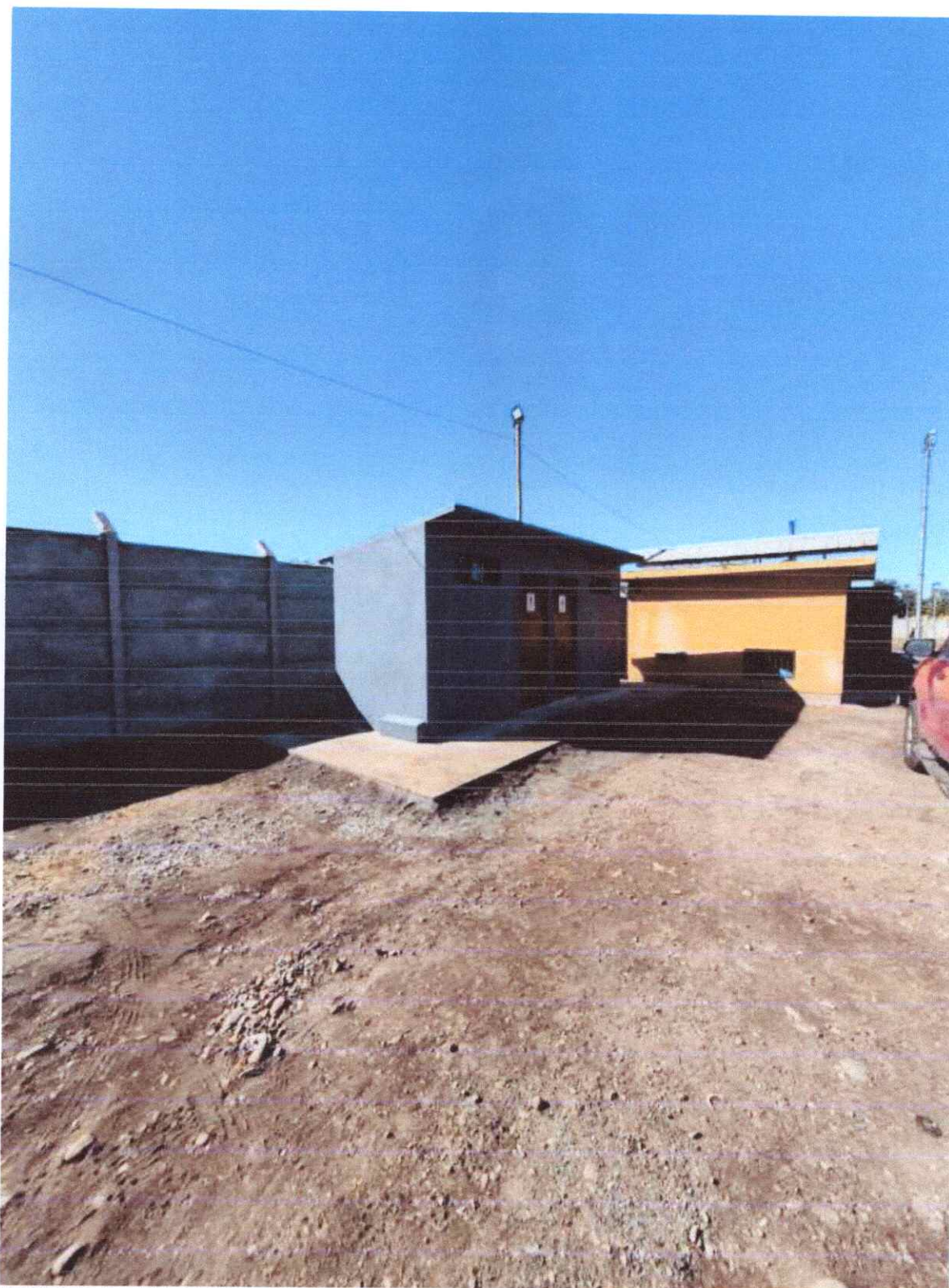
Rut : 69.081.300-9  
Dirección : Comercio 121 Municipalidad de  
Demandante : Requínoa  
Teléfono : 56-72-2976275

Demandante : I MUNICIPALIDAD DE REQUINOA  
Unidad de Compra : Ilustre Municipalidad de Requínoa  
Fecha Envío OC. : 10-04-2026 14:03:04  
Estado : Aceptada  
Número Licitación : 3656-207-LE25

## ORDEN DE COMPRA N°: 3656-76-SE26

SEÑOR (ES) : INGENIERIA Y CONSTRUCCION VILALEN LIMITADA  
RUT : 76.710.194-5

NOMBRE ORDEN DE COMPRA : ORDEN DE COMPRA DESDE 3656-207-LE25

FECHA ENTREGA PRODUCTOS :

DIRECCION DE ENVIO FACTURA : Comercio 121 Municipalidad de Requínoa Requínoa Región del Libertador General Bernardo O'Higgins

DIRECCION DE DESPACHO : Comercio 121 Municipalidad de Requínoa Requínoa Región del Libertador General Bernardo O'Higgins

METODO DE DESPACHO : Despachar a Dirección de envío

FORMA DE PAGO : 30 días contra la recepción conforme de la factura

Código	Producto	Cantidad / Unidad	Especificaciones Comprador	Especificaciones Proveedor	Precio Unitario	Descuento	Cargos	Valor Total
72131702	Construcción de obras civiles	1 Global	OBRA MEJORAMIENTO DE BAÑO ESTADIO EL ABRA	OBRA MEJORAMIENTO DE BAÑO ESTADIO EL ABRA	22.210.886,00	0,00	0,00	22.210.886

Orden de Compra Proveniente de licitación pública	Neto	\$	22.210.886
	Dcto.	\$	0
	Cargos	\$	0
	Subtotal	\$	22.210.886
	19% IVA	\$	4.220.068
	Total	\$	26.430.954

Disponibilidad Presupuestaria: Esta orden de compra cuenta con disponibilidad presupuestaria. Folio ingresado 215-31-02-004-224-902 PROYECTOS MUNICIPALES del sistema CASCHILE.

Fuente Financiamiento: 215-31-02-004-224-902 PROYECTOS MUNICIPALES

### Observaciones:

NO PODRÁ SER RETIRADO EN LAS DEPENDENCIAS DEL PROVEEDOR

RESPONSABLE CONTRATACION DIEGO MORALES, Correo Electrónico (diegomorales@requinoa.cl) MEJORAMIENTO DE BAÑOS-ESTADIO EL ABRA DESDE 3656-207-LE25, según Decreto Alcaldicio N° 459/12.02.2026

### Derechos del Proveedor del Mercado Público

1. Derecho a entender los resultados de cada proceso.
  2. Derecho a participar en mercado público igualitariamente y sin discriminaciones arbitrarias.
  3. Derecho a exigir el pago convenido en el tiempo y forma establecido en las bases de licitación.
  4. Derecho a impugnar los actos de los organismos compradores del sistema.
  5. A difundir y publicitar sus productos y servicios entre los organismos compradores, previo o no relacionados con procesos de compra o contratación en desarrollo.
  6. Derecho a inscribirse en el registro oficial de contratistas de la Administración del Estado, Chile Proveedores y a no entregar documentación que se encuentre acreditada en éste.
- Especificaciones

Para revisar en detalle sus derechos como proveedor visite <https://www.mercadopublico.cl/Portal/MP2/secciones/leyes-y-reglamento/derechos-del-proveedor.html>

**CONFORMIDAD**

1. Mediante el presente y junto con saludar, tengo a bien **dar conformidad al servicio “MEJORAMIENTO DE BAÑOS ESTADIO EL ABRA”, ID 3656-207-LE25:**

Proveedor:	Ingeniería y Construcción Villalén Limitada.
Rut del Proveedor:	76.710.194-5
Orden de compra / Número de expediente	3656-76-SE26
Numero de Boleta y/o Factura.	Factura Electrónica N°390
Fecha de emisión de Boleta y/o Factura.	23.04.2026
Monto a pagar \$:	<b>\$23.882.289.- IVA incluido.</b>
Vencimiento	N/A
Detalle resumido de la compra	Construcción de baños en Estadio El Abra (9,5 m2). Cambio de medidor de Agua Potable e Instalación de Luminarias LED.

2. Evaluación del servicio 1,2,3,4,5: (donde 5 es totalmente conforme y 1 es totalmente desconforme)

	Evaluación (x)	
Nota 1		Cumplimiento 0%-19%
Nota 2		Cumplimiento 20%-49%
Nota 3		Cumplimiento 50%-79%
Nota 4	X	Cumplimiento 80%-99%
Nota 5		Cumplimiento 100%

**Observación de su evaluación:** No se cumple a cabalidad con los plazos establecidos según Carta Gantt y Bases Administrativas Especiales, en cuanto a solicitud de procedimientos indicados por el ITO.

Sin Otro particular,  
Saluda Atentamente a Ud.-

**DIEGO JOAQUÍN MORALES SOTO**  
**DIRECTOR SECPLA**



DJMS

Firmado electrónicamente  
DIEGO JOAQUIN MORALES SOTO  
SECPLA

URL Verificación: <https://intranet.requinoa.cl/verificarDocumento/VGgxKwEuLe8rEjT>  
Este documento ha sido firmado electrónicamente de acuerdo con la Ley N° 19.799.



600



## CARTA CONDUCTORA: ENTREGA DE ESTADO DE PAGO N°1.

**A:** Sr. Víctor Martínez González – Inspector Técnico de Obra (I.T.O.)

**CC:** Sr. Diego Morales Soto – director SECPLA

**PROYECTO:** "Mejoramiento de Baños, Estadio El Abra" – ID: 3656-207-LE25

**FECHA:** lunes 20 de Abril de 2026

### DE MI CONSIDERACIÓN:

Mediante la presente, y en cumplimiento de lo establecido en el numeral 22 "Forma de Pago del Contrato" de las Bases Administrativas, realizo la entrega formal del Estado de Pago N°1 correspondiente al avance físico de las obras ejecutadas a la fecha.

En atención a las instrucciones de la unidad técnica y los requisitos de las bases, se adjunta la documentación obligatoria en triplicado:

#### I. Documentación de Respaldo de Obra.

- Estado de Avance de Obra: Detalle desglosado por partida, indicando porcentaje de avance físico, costo directo, gastos generales, utilidades e IVA. Se deja constancia de que las partidas 4.2.1 y 4.3.1 se presentan con un 0% de ejecución por ser gestiones supeditadas a terceros.
- Carátula de Estado de Pago y Informe de intervenciones realizadas durante el periodo.
- Certificación de materiales aprobada por la Inspección Técnica (ITO).
- Set de Fotografías Digitales: Dos copias en CD con el registro de las fases de construcción.

#### II. Obligaciones Laborales y Previsionales.

- Nómina de trabajadores que prestaron servicios en la obra.
- Certificado F30-1: Certificado de Cumplimiento de Obligaciones Laborales y Previsionales.
- Certificado F30: Certificado de Antecedentes Laborales y Previsionales.
- Comprobantes de pago de cotizaciones previsionales del personal.

#### III. Términos Financieros.

- Retenciones: Se acepta la deducción del 10% por concepto de retención sobre este estado de pago, hasta completar el 5% del valor total del contrato.
- Facturación: La factura correspondiente será emitida a nombre de la I. Municipalidad de Requínoa el mismo día en que este Estado de Pago sea visado y aprobado por la Inspección Técnica.

Sin otro particular, saluda atentamente a usted,

J. ALBERTO LARA VILLALEN  
INGENIERO CONSTRUCTOR  
RPTE LEGAL /PROF A CARGO TERRENO  
INGENIERIA Y CONSTRUCCION VILLALEN LTDA  
RUT 76.710.194-5



21/04/26  
→ Víctor



**CARATULA ESTADO DE PAGO**

ESTADO DE PAGO	Nº1
FECHA	20-03-2026
<b>MONTO</b>	<b>\$ 23.882.289</b>
AVANCE FINANCIERO	90,36%
AVANCE FISICO	95,36%

**NOMBRE PROYECTO:** MEJORAMIENTO DE BAÑOS ESTADIO EL ABRA  
**CODIGO IDI (BIP):** NO APLICA  
**ID LICITACIÓN:** 3656-207-LE25  
**CONTRATISTA:** INGENIERIA Y CONSTRUCCION VILALEN LTDA

DECRETO ADJUDICACION: Nº 459 FECHA 09-02-2026  
 FECHA INICIO DE OBRA: 20-02-2026 PLAZO 30 DIAS CORRIDOS  
 SUSPENSIÓN DE PLAZO: DECRETO Nº DE AUMENTO  
 ACTIVACION DE PLAZO: DECRETO Nº DE AUMENTO  
 FECHA TERMINO DE OBRA: 21-03-2026  
 MONTO CONTRATO INICIAL (IVA INCLUIDO) \$ 26.430.954  
 MODIFICACION MONTO: DECRETO Nº DE AUMENTO  
 DECRETO Nº DE AUMENTO  
**MONTO TOTAL CONTRATO (IVA INCLUIDO) \$ 26.430.954**

MONTO TOTAL DE LAS OBRAS EJECUTADAS HASTA LA FECHA INCLUIDO EL PRESENTE ESTADO DE PAGO	\$	25.203.837
VALOR PRESENTE ESTADO DE PAGO IVA INCLUIDO	<b>\$</b>	<b>25.203.837</b>
RETENCIONES (DEL 10% HASTA COMPLETAR EL 5 % DEL TOTAL DEL CONTRATO)	\$	1.321.548
MULTAS ESTADO DE PAGO	\$	-
<b>LIQUIDO A PAGAR</b>	<b>\$</b>	<b>23.882.289</b>

**RESUMEN E.P.**

Nº ESTADO DE PAGO	MONTO	MULTAS	RETENCIONES	\$
<b>1</b>	\$ 25.203.837	\$ -	\$ 1.321.548	\$ 23.882.289
<b>TOTAL</b>				

  
 JOHNNY ALBERTO LARA VILALEN  
 RUT N° [REDACTED]  
 REPRESENTANTE LEGAL  
 INGENIERIA Y CONSTRUCCION VILALEN LTDA  
 RUT N° 76.710.124-5

  
 VICTOR MARTINEZ GONZALEZ  
 CONSTRUCTOR CIVIL  
 INSPECTOR TECNICO DE OBRA  
 ILUSTRE MUNICIPALIDAD DE REQUINOA

  
 DIRECTOR DOM  
 ILUSTRE MUNICIPALIDAD DE REQUINOA  
 20/03/26



**FORMATO N°3**

PRESUPUESTO DETALLADO POR PARTIDAS

**IRAMIENTO DE BAÑOS, ESTADIO EL ABRA"**

Nombre : INGENIERIA Y CONSTRUCCION VILALEN LTDA  
R.U.T. : 76.710.194-5  
Fecha : 20/03/2026

ESTADO DE PAGO N° 1

ITEMS	DENOMINACION	UNID	CANT	P.UNIT	P.TOTAL	%AVANCE	TOTAL	% AVANCE ACUM
<b>1.-</b>	<b>OBRAS PRELIMINARES</b>							
<b>1.1</b>	<b>Construcciones provisionarias</b>							
1.1.1	Instalación de faenas	gl	1	\$704.915	\$704.915	100%	\$704.915	100%
1.1.2	Baño químico	gl	1	\$188.000	\$188.000	100%	\$188.000	100%
<b>1.2</b>	<b>Demoliciones y retiros</b>							
1.2.1	Retiro de estructura de techumbre y cubierta	m²	14,5	\$14.990	\$217.355	100%	\$217.355	100%
1.2.2	Retiro de protecciones existentes	u	2	\$49.101	\$98.202	100%	\$98.202	100%
1.2.3	Retiro de puerta y marcos existentes	u	2	\$98.202	\$196.404	100%	\$196.404	100%
1.2.4	Retiro de artefactos sanitarios	u	3	\$24.550	\$73.650	100%	\$73.650	100%
1.2.5	Retiro de cerámica de piso	m²	7,55	\$8.593	\$64.877	100%	\$64.877	100%
1.2.6	Retiro elementos de hormigón – instalación un	m³	1	\$24.550	\$24.550	100%	\$24.550	100%
1.2.7	Retiro de instalación de agua potable	m	20	\$14.730	\$294.600	100%	\$294.600	100%
1.2.8	Retiro poste de madera - empalme eléctrico a	u	1	\$539.379	\$539.379	100%	\$539.379	100%
1.2.9	Retiro de escombros	m³	3	\$91.773	\$275.319	100%	\$275.319	100%
<b>SUBTOTAL 1</b>					<b>\$2.657.251</b>			
<b>2.-</b>	<b>OBRA GRUESA</b>							
2.1	Losa colaborante - cubierta	gl	1	\$1.165.959	\$1.165.959	100%	\$1.165.959	100%
2.2	Radier y zócalo de hormigón	gl	1	\$696.993	\$696.993	100%	\$696.993	100%
<b>SUBTOTAL 2</b>					<b>\$1.862.952</b>			
<b>3.-</b>	<b>TERMINACIONES</b>							
3.1	Estuco exterior e interior	m²	63	\$11.672	\$735.336	100%	\$735.336	100%
3.2	Puertas metálicas antivandálicas in situ	u	2	\$336.862	\$673.724	100%	\$673.724	100%
3.3	Ventanas de aluminio tipo corredera	u	2	\$352.800	\$705.600	100%	\$705.600	100%
3.4	Protecciones	u	2	\$47.587	\$95.174	100%	\$95.174	100%
3.5	Cerámico de piso	m²	7,5	\$35.121	\$263.408	100%	\$263.408	100%
<b>3.6</b>	<b>Pinturas</b>					100%	\$0	100%
3.6.1	Anticorrosivo triple acción	m²	30	\$6.768	\$203.040	100%	\$203.040	100%
3.6.2	Esmalte al agua interior / exterior	m²	80	\$5.937	\$474.960	100%	\$474.960	100%
3.6.3	Spray blanco - señalética	m²	1	\$26.746	\$26.746	100%	\$26.746	100%
<b>SUBTOTAL 3</b>					<b>\$3.177.988</b>			
<b>4.-</b>	<b>INSTALACIONES</b>							
<b>4.1</b>	<b>Artefactos sanitarios</b>							
4.1.1	W.C con estanque	u	2	\$237.798	\$475.596	100%	\$475.596	100%
4.1.2	Lavamanos sin pedestal	u	2	\$280.403	\$560.806	100%	\$560.806	100%
<b>4.2</b>	<b>Instalación de Agua Potable</b>							
4.2.1	MAP - Cámara soterrada	u	1	\$343.958	\$343.958	0%	\$0	0%
4.2.2	Tubería HDPE	gl	1	\$956.048	\$956.048	100%	\$956.048	100%
<b>4.3</b>	<b>Instalación Eléctrica</b>							
4.3.1	Empalme - medidor	u	1	\$480.995	\$480.995	0%	\$0	0%
4.3.2	Canalización subterránea - PVC 50 mm	m	130	\$18.492	\$2.403.960	100%	\$2.403.960	100%
4.3.3	Cámara inspección	u	1	\$245.925	\$245.925	100%	\$245.925	100%
4.3.4	Tablero	u	1	\$392.762	\$392.762	100%	\$392.762	100%
4.3.5	Centros de luz - Canalización EMT 20 mm	u	2	\$183.571	\$367.142	100%	\$367.142	100%
4.3.6	Luminarias Pagoda LED + poste 4 m	u	7	\$477.618	\$3.343.326	100%	\$3.343.326	100%
<b>SUBTOTAL 4</b>					<b>\$9.570.518</b>			
<b>5.-</b>	<b>ASEO GENERAL, LIMPIEZA Y ENTREGA FINAL</b>							
5.1	Aseo general, limpieza y entrega final	gl	1	\$500.000	\$500.000	100%	\$500.000	100%
<b>SUBTOTAL 5</b>					<b>\$500.000</b>			
<b>SUBTOTAL (1-5)</b>					<b>\$17.768.709</b>		\$ 16.943.756	
<b>GASTOS GENERALES 15%</b>					<b>\$2.665.306</b>	15%	\$ 2.541.563	
<b>UTILIDADES 10%</b>					<b>\$1.776.871</b>	10%	\$ 1.694.376	
<b>SUB TOTAL (1-5) + GASTOS GENERALES + UTILIDADES</b>					<b>\$22.210.886</b>		\$ 21.179.695	
<b>IVA 19%</b>					<b>\$4.220.068</b>	19%	\$ 4.024.142	
<b>TOTAL</b>					<b>\$26.430.954</b>	<b>E.P.N° 1</b>	<b>\$ 25.203.837</b>	<b>95,36%</b>

INGENIERIA Y CONSTRUCCION VILALEN LIMITADA  
RUT N° 76.710.124-5  
REPRESENTANTE LEGAL  
JOHNNY ALBERTO LARA VILALEN  
RUT N° [REDACTED]

VICTOR MARTINEZ GONZALEZ  
CONSTRUCTOR CIVIL  
INSPECTOR TECNICO DE OBRA (I.T.O)  
ILUSTRE MUNICIPALIDAD DE REQUINOA

DIRECTOR DOM [REDACTED]  
ILUSTRE MUNICIPALIDAD DE REQUINOA 20/03/26





## INFORME DE INTERVENCIONES REALIZADAS.

**PROYECTO:** "Mejoramiento de Baños, Estadio El Abra" – ID: 3656-207-LE25 **ESTADO DE PAGO N°:** 01  
(Avance Físico 95,36%) **PERIODO:** 20 de febrero de 2026 al 20 de marzo de 2026

### 1. INDIVIDUALIZACIÓN

- **Contratista:** Ingeniería y Construcción Villalén Ltda.
- **RUT:** 76.710.194-5
- **I.T.O.:** Víctor Martínez González

### 2. RESUMEN EJECUTIVO DE INTERVENCIONES

Durante el periodo informado, se procedió a la ejecución total de las partidas de infraestructura civil y terminaciones, siguiendo estrictamente las **Especificaciones Técnicas** y el cronograma de trabajo aprobado. Las intervenciones se resumen en los siguientes capítulos:

#### 2.1. Obras Preliminares e Instalación (100% ejecución del ítem).

Partidas Ejecutadas	fecha Inicio de ejecución	fecha termino de ejecución
• Fecha de Inicio de obra (sin ejecución)	20/02/2026	20/02/2026
• Instalación de faenas y servicios provisorios (baño químico).	23/02/2026	23/02/2026
• Demolición y retiro completo de estructura de techumbre, artefactos sanitarios antiguos, cerámica de piso y protecciones existentes.	23/02/2026	23/02/2026
• Retiro y disposición legal de escombros en botadero autorizado.	23/02/2026	20/03/2026

#### 2.2. Obra Gruesa (100% ejecución del ítem).

Partidas Ejecutadas	fecha Inicio de ejecución	fecha termino de ejecución
• Ejecución de losa colaborante para cubierta con hormigón G15 y aditivo impermeabilizante.	11/03/2026	13/03/2026
• Confección de radier de 10 cm con cama de ripio y film de polietileno, incluyendo zócalo de hormigón según planimetría.	12/03/2026	13/03/2026

**2.3. Terminaciones y Revestimientos (100% ejecución del ítem).**

Partidas Ejecutadas	fecha Inicio de ejecución	fecha termino de ejecución
• Aplicación de estuco exterior e interior con dosificación 1:3 e impermeabilizante.	24/02/2026	10/03/2026
• Provisión e instalación de puertas metálicas antivandálicas (fabricación in situ), ventanas de aluminio tipo corredera y protecciones de acero.	17/03/2026	21/03/2026
• Instalación de cerámico de piso antideslizante (Granito Gris) con fragüe homogéneo.	11/03/2026	12/03/2026
• Esquema de pintura: Anticorrosivo en elementos metálicos y esmalte al agua en muros y losas.	13/03/2026	21/03/2026

**2.4. Instalaciones Sanitarias y Eléctricas (Ejecución parcial).**

Partidas Ejecutadas	fecha Inicio de ejecución	fecha termino de ejecución
• Instalación de artefactos: 02 W.C. con estanque y 02 lavamanos con pedestal, incluyendo grifería y conexiones.	17/03/2026	18/03/2026
• Red de agua potable interior y cámara de inspección para alcantarillado.	13/03/2026	18/03/2026
• Construcción de Camara soterrada para medidor de agua potable	20/03/2026	21/03/2026
• Canalización eléctrica EMT a la vista, instalación de tablero, centros de luz LED y 07 luminarias Pagoda exteriores con postes de 4m.	04/03/2026	20/03/2026

### 3. ESTADO DE PARTIDAS PENDIENTES.

- **Ítem 4.3.1 (Empalme - Medidor):** Partida en proceso administrativo. Se ha completado la instalación del poste metálico y la caja de protección. La conexión final queda supeditada a la resolución de la compañía distribuidora (CGE/SEC) según las facultades de los puntos 12 y 19 de las BAE.
- **Ítem 4.3.1 (Empalme - Medidor):** P

### 4. CONCLUSIÓN.

La obra presenta un **avance físico del 95,36%**. Se han cumplido todas las normativas de seguridad y aseo general exigidas en las bases.



**J. ALBERTO LARA VILLALEN**  
**INGENIERO CONSTRUCTOR**  
**REPRESENTANTE LEGAL**  
**INGENIERIA Y CONSTRUCCION VILLALEN LTDA**

**Nota técnica:** Este informe debe ser acompañado por el **set de fotografías** (mínimo 30) que acrediten visualmente cada una de estas intervenciones para que el I.T.O. pueda visar el pago.



**INGENIERIA Y CONSTRUCCION VILLALEN  
LIMITADA**

Giro: EJEC. DE OBRAS DE INGENIERIA ,  
CONSTRUCCION, INST. MANT, OBRAS MENOR  
INMACULADA MEDIADORA 2323 LT 402 VILLA  
GALILEA G 2- RANCAGUA

eMail : constructoravillalen@gmail.com Telefono :  
988522048 TIPO DE VENTA: DEL GIRO

**R.U.T.:76.710.194- 5**  
**FACTURA ELECTRONICA**  
**Nº390**

**S.I.I. - RANCAGUA**

Fecha Emision: 23 de Abril del 2026

SEÑOR(ES): I MUNICIPALIDAD DE REQUINOA  
R.U.T.: 69.081.300- 9  
GIRO: ACTIVIDADES DE LA ADMINISTRACION PUBLICA  
DIRECCION: COMERCIO 121  
COMUNA REQUINOA CIUDAD: REQUINOA  
CONTACTO:  
TIPO DE COMPRA: DEL GIRO

Codigo	Descripcion	Cantidad	Precio	%Imppto Adic.*	%Desc.	Valor
-	ESTADO DE PAGO N°1 PROYECTO MEJORAMIENTO DE BAÑOS ESTADIO EL ABRA, COMUNA DE REQUINOA ID:3656-207-LE25	1 UN	20.069.150			20.069.150

Forma de Pago: Crédito

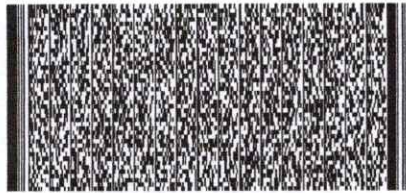

Timbre Electrónico SII

Res.99 de 2014 Verifique documento: [www.sii.cl](http://www.sii.cl)

MONTO NETO	\$	20.069.150
I.V.A. 19%	\$	3.813.139
IMPUESTO ADICIONAL	\$	0
<b>TOTAL</b>	<b>\$</b>	<b>23.882.289</b>



**INGENIERIA Y CONSTRUCCION VILLALEN  
LIMITADA**

Giro: EJEC. DE OBRAS DE INGENIERIA ,  
CONSTRUCCION, INST, MANT, OBRAS MENOR  
INMACULADA MEDIADORA 2323 LT 402 VILLA  
GALILEA G 2- RANCAGUA

eMail : constructoravillalen@gmail.com Telefono :  
988522048 TIPO DE VENTA: DEL GIRO

**R.U.T.:76.710.194- 5  
FACTURA ELECTRONICA**

**Nº390**

**S.I.I. - RANCAGUA**

Fecha Emision: 23 de Abril del 2026

SEÑOR(ES): I MUNICIPALIDAD DE REQUINOA  
R.U.T.: 69.081.300- 9  
GIRO: ACTIVIDADES DE LA ADMINISTRACION PUBLICA  
DIRECCION: COMERCIO 121  
COMUNA REQUINOA CIUDAD: REQUINOA  
CONTACTO:  
TIPO DE COMPRA: DEL GIRO

Codigo	Descripcion	Cantidad	Precio	%Impto Adic.*	%Desc.	Valor
-	ESTADO DE PAGO N°1 PROYECTO MEJORAMIENTO DE BAÑOS ESTADIO EL ABRA, COMUNA DE REQUINOA ID:3656-207-LE25	1 UN	20.069.150			20.069.150

Forma de Pago: Crédito

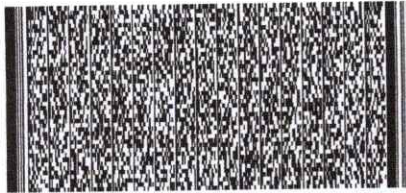

Timbre Electrónico SII

Res.99 de 2014 Verifique documento: [www.sii.cl](http://www.sii.cl)

MONTO NETO	\$	20.069.150
I.V.A. 19%	\$	3.813.139
IMPUESTO ADICIONAL	\$	0
<b>TOTAL</b>	<b>\$</b>	<b>23.882.289</b>

Nombre: \_\_\_\_\_ RUT: \_\_\_\_\_ Fecha: \_\_\_\_\_ Recinto: \_\_\_\_\_ Firma \_\_\_\_\_

" El acuse de recibo que se declara en este acto, de acuerdo a lo dispuesto en la letra b) del Art. 4º, y la letra c) del Art. 5º de la Ley 19.983, acredita que la entrega de mercaderías o servicio(s) prestado(s) ha(n) sido recibido(s) "

**CEDIBLE**

**MELON S.A.**

Giro: ELAB.DISTRB.DE HORMIGON Y EXP.  
ISIDORA GOYENECHEA 2800 PISO 13 - LAS CONDES

SEÑOR(ES): CONSTRUCTORA VILALEN LTDA.  
R.U.T.: 76.710.194-5  
GIRO: CONSTRUCCIONES  
DIRECCION: OBISPO VALDES 1661 CASA 31 CURAUMA  
COMUNA Valparaíso CIUDAD: VALPARAISO  
CONTACTO:

**R.U.T.: 76.109.779-2**  
**FACTURA ELECTRONICA**  
**N° 1072142**

S.I.I.

Fecha Emision: 16 de Marzo del 2026

Codigo	Descripcion	Cantidad	Precio	%Impto Adic.*	%Desc.	Valor
-	SERVICIO CARGA INCOMPLETA RC MPM3	4,5	38.248,05			143.430
-	HORMIGON GR150902006 C RC MPM3	3	149.804,87			374.114

Referencias:

- Orden Compra N° Ingreso de Caja del 2026-03-16
- Guia Despacho Electrónica N° 1013347 del 2026-03-13

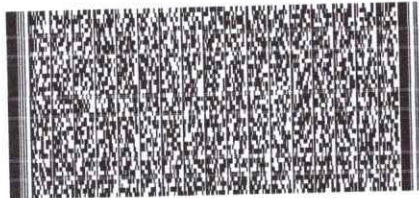

Timbre Electrónico SII  
Verifique documento: [www.sii.cl](http://www.sii.cl)

MONTO NETO\$ 517.544  
MONTO EXENTO\$ 0  
I.V.A. 19%\$ 98.333  
IMPUESTO ADICIONAL\$ 0

TOTAL\$ 615.877



## Cotizacion

FECHA 27-02-2026

ATENCION SR.

NOMBRE RAZON SOCIAL CONSTRUCTORA VILLEN LTDA  
RUT 76.710.194-5  
DIRECCION COMERCIAL OBISPO VALDES 1661, CASA 31, VALPARAÍSO

CORRESPONDIENTE A :

VALOR UF. \$ 39.841,00

FICHA DE OBRA OB290423  
DIRECCION DE ENTREGA ESTADIO EL ABRA  
CONTACTO EN OBRA ALBERTO LARA

FONO CONTACTO

MTS 3	TIPO DE HORMIGON O SERVICIO	PRECIO	\$ VALOR
3,00	GR150902006 C (HORMIGON CON IMPERMEABILIZANTE)	3,13	374.114
4,50	CARGA INCOMPLETA BAJO 7,5M3 POR CAMION	0,80	143.430
MELON S.A. 76109779-2			0
SUBTOTAL			517.544
MENOS DESCT.			
TOTAL NETO			517.544
MAS 19 % IVA			98.333
			0
TOTAL			615.877

Si compra Hormigones depositar en las siguientes cuentas corrientes Rut 76.109.779-2:

BCO. ITAU N°0230346197  
BCO. CHILE N°472-0273905  
BCO. BCI N°32769318



76.109.779-200010133476

www.melon.cl

R.U.T.: 76.109.779-2  
**GUIA DE DESPACHO  
 ELECTRÓNICA**

N° 1013347

S.I.I. - SANTIAGO ORIENTE

**MELÓN S.A.**

FABRICACIÓN DE CEMENTO, CAL Y YESO ELAB. DE HORMIGÓN Y MORTERO (MEZCLA PARA CONSTRUCCIÓN), FABRICACIÓN DE ARTÍCULOS DE CEMENTO Y YESO N.C.P., FABRICACIÓN DE OTROS PRODUCTOS MINERALES NO METÁLICOS N.C.P., CONSTRUCCIÓN DE EDIFICIOS COMPLETOS O DE PARTES DE EDIFICIO ACONDICIONAMIENTO DE EDIFICIOS, OTRAS ACTIVIDADES EMPRESARIALES N.C.P., VENTA AL POR MAYOR DE MATERIALES DE CONSTRUCCIÓN, ARTÍCULOS DE FERRETE, VENTA AL POR MAYOR NO ESPECIALIZADA, ALQUILER DE VEHÍCULOS AUTOMOTORES SIN CHOFER, ALQUILER DE OTROS TIPOS DE MAQUINARIAS Y EQUIPOS SIN OPERARIO N.C.P.,

Casa Matriz: Isidora Goyenechea N°2800-Oficinas 1301 y 1302. Las Condes - Santiago  
 Fono: 2280 00 00 Fax: 2280 04 39

11322906

RUT : 76.710.194-5	FECHA DE EMISIÓN : 13-03-2026
SEÑOR(ES) : CONSTRUCTORA VILALEN LTDA.	TIPO DE TRASLADO :
DIRECCIÓN : OBISPO VALDES 1661 CASA 31 CURAUMA, Valparaíso	MOD. DESPACHO : MP
TELEFONO :	CLI/DOC :
GIRO : Giro Genérico	O/C : Ingreso de Caja

NOMBRE DE OBRA : Estadio El Abra	CODIGO DE OBRA : OB290423-001
DIRECCION DE LA OBRA : Estadio El Abra Requinoa-RANCAGUA	TELEFONO OBRA :
PLANTA : 301	NUMERO DE SELLO : 0
CODIGO CONDUCTOR : 2266 ARNOLDO ALFREDO PONCE ROJAS 18892762-9	DISTANCIA : 200.00
CAMION/PATENTE : 2079 FPPD35	R/P : 0 / 3197
HORA PROGRAMADA : 15:00	HORA DE CARGA : 14:15

CODIGO/DESCRIPCION	CANTIDAD	U/M	PRECIO UNIT.	VALOR
GR150902006 C	3	M3	155.881	467.643
CARGA INCOMPLETA	4.5	M3	39.842	179.289

SALIDA DE PLANTA Hora:	LLEGADA A OBRA Hora:	INICIO DESCARGA Hora:
TERMINO DESCARGA Hora:	SALIDA DE OBRA Hora:	REGRESO A PLANTA Hora:

<b>TOTALES:</b>	
Monto Neto	\$646.932
<b>TOTAL</b>	<b>\$ 646.932</b>

**OBSERVACIONES**  
 Estadio El Abra Requinoa-RANCAGUA  
 Alberto (+569 88522048)

V° B° DESPACHO MELON

NOMBRE Y FIRMA

SE AGREGA AGUA A PETICION DEL CLIENTE

NOMBRE Y FIRMA

DEVOLUCIÓN DE HORMIGÓN NO COLOCADO

NOMBRE Y FIRMA

La firma de esta Guía de Despacho representa la plena conformidad del cliente con el hormigón suministrado, tanto en su tipo y cantidad como en las demás características medibles en el momento de la descarga. MELÓN S.A. no se responsabiliza de la consistencia, resistencia o calidad del hormigón si el cliente o a petición de éste, se añade agua o cualquier otro ingrediente al hormigón.  
 La norma Nch 1934 Of 92 establece como tiempo límite de utilización del hormigón 2 horas a partir del horario de carga, excepto en los casos que el cliente solicite un producto de mayor duración o suministre el transporte.  
 La responsabilidad de MELÓN S.A. en caso de transporte por cuenta del cliente, se extiende sólo hasta la salida del Mixer de la planta.  
 La fabricación y transferencia de la partida del hormigón correspondiente al presente despacho está regulada y se ajusta a lo estipulado en las normas Nch 170:2016 y Nch 1934 Of 92.  
 La responsabilidad de MELÓN S.A. para cumplir con el asentamiento de cono pactado es de 30 minutos contados desde el momento de llegada del vehículo a la obra ó desde que el operador del camión mezclador realice el ajuste de la docilidad en obra antes de iniciada la descarga.  
 El operador del camión Mixer está facultado para abstenerse de ingresar a la obra, en caso que considere que las condiciones de seguridad no son las apropiadas.

NOMBRE: \_\_\_\_\_ RUT: \_\_\_\_\_

FECHA: \_\_\_\_\_ RECINTO: \_\_\_\_\_ FIRMA: \_\_\_\_\_

"El acuse de recibo que se declara en este acto, de acuerdo a lo dispuesto en la letra b) del Art.4°, y la letra c) del Art. 5° de la Ley 19.983, acredita que la entrega de mercaderías o servicios(s) prestado(s) ha(n) sido recibido(s)."

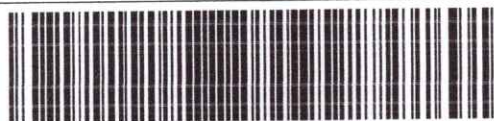

76.109.779-200010133476

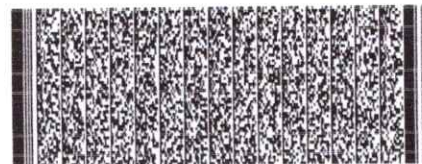

Timbre Electrónico SII  
 Res. 0 del 2010 - Verifique documento: www.sii.cl

CEDIBLE CON SU FACTURA



76.109.779-200010133476

www.melon.cl

MELÓN S.A.

FABRICACIÓN DE CEMENTO, CAL Y YESO ELAB. DE HORMIGÓN Y MORTERO (MEZCLA PARA CONSTRUCCIÓN), FABRICACIÓN DE ARTÍCULOS DE CEMENTO Y YESO N.C.P., FABRICACIÓN DE OTROS PRODUCTOS MINERALES NO METÁLICOS N.C.P., CONSTRUCCIÓN DE EDIFICIOS COMPLETOS O DE PARTES DE EDIFICIO, ACONDICIONAMIENTO DE EDIFICIOS, OTRAS ACTIVIDADES EMPRESARIALES N.C.P., VENTA AL POR MAYOR DE MATERIALES DE CONSTRUCCIÓN, ARTÍCULOS DE FERRETE, VENTA AL POR MAYOR NO ESPECIALIZADA, ALQUILER DE VEHÍCULOS AUTOMOTORES SIN CHOFER, ALQUILER DE OTROS TIPOS DE MAQUINARIAS Y EQUIPOS SIN OPERARIO N.C.P.,

Casa Matriz: Isidora Goyenechea N°2800-Oficinas 1301 y 1302. Las Condes - Santiago  
Fono: 2280 00 00 Fax: 2280 04 39

R.U.T.: 76.109.779-2  
GUIA DE DESPACHO  
ELECTRÓNICA

N° 1013347

S.I.I. - SANTIAGO ORIENTE

11322906

RUT : 76.710.194-5	FECHA DE EMISIÓN : 13-03-2026
SEÑOR(ES) : CONSTRUCTORA VILALLEN LTDA.	TIPO DE TRASLADO :
DIRECCIÓN : OBISPO VALDES 1661 CASA 31 CURAUMA, Valparaíso	MOD. DESPACHO : MP
TELEFONO :	CLI/DOC :
GIRO : Giro Genérico	O/C : Ingreso de Caja

NOMBRE DE OBRA : Estadio El Abra	CODIGO DE OBRA : OB290423-001
DIRECCION DE LA OBRA : Estadio El Abra Requinoa-RANCAGUA	TELEFONO OBRA :
PLANTA : 301	NUMERO DE SELLO : 0
CODIGO CONDUCTOR : 2266 ARNOLDO ALFREDO PONCE ROJAS 18892762-9	DISTANCIA : 200.00
CAMION/PATENTE : 2079 FPPD35	R/P : 0 / 3197
HORA PROGRAMADA : 15:00	HORA DE CARGA : 14:15

CODIGO/DESCRIPCION	CANTIDAD	U/M	PRECIO UNIT.	VALOR
GR150902006 C	3	M3	155.881	467.643
CARGA INCOMPLETA	4.5	M3	39.842	179.289

SALIDA DE PLANTA Hora:	LLEGADA A OBRA Hora:	INICIO DESCARGA Hora:
TERMINO DESCARGA Hora:	SALIDA DE OBRA Hora:	REGRESO A PLANTA Hora:

<b>TOTALES:</b>	
Monto Neto	\$ 646.932
<b>TOTAL</b>	<b>\$ 646.932</b>

ACCESO A LA OBRA	ADICION DE AGUA	ADICION DE ADITIVOS
1.- BUENO <input type="checkbox"/> 2.- REGULAR <input type="checkbox"/> 3.- MALO <input type="checkbox"/> SIEMPRE <input type="checkbox"/> EVENTUALMENTE: <input type="checkbox"/>	HORA: _____ AUTORIZA: _____ CONO INICIAL: _____ cm. CONO FINAL: _____ cm.	HORA: _____ AUTORIZA: _____ CONO INICIAL: _____ cm. CONO FINAL: _____ cm. TIPO DE ADITIVO: _____ CANT. APROX _____ Lts. PERSONAL PREMIX <input type="checkbox"/> DE OBRA <input type="checkbox"/>
EXTRACCIÓN HORMIGON A OTRO FRENTE	TOMA DE MUESTRA	HORMIGÓN NO COLOCADO
EXTRACCION EN: <input type="checkbox"/> CARRETILLA CUANTOS <input type="checkbox"/> <input type="checkbox"/> CAPACHO CUANTOS <input type="checkbox"/> DONDE _____	HORA: _____ LABORAT. N° MUESTRA: _____ MUESTRA SE TOMA: ENTRE EL 10% Y 90% <input type="checkbox"/> ANTES DEL 10% <input type="checkbox"/> DESPUES DEL 10% <input type="checkbox"/> TOMA CONO: SI <input type="checkbox"/> NO <input type="checkbox"/> CONO: _____ cm. FIRMA LABORATORIO _____	CUANTO: _____ m&# MOTIVO: 1.- ERROR DE CUBICACION <input type="checkbox"/> 2.- HORA LIMITE DESCARGA <input type="checkbox"/> 3.- SOBRESTADIA <input type="checkbox"/> 4.- ATRASO LLEGADA OBRA <input type="checkbox"/> 5.- PROBLEMA EN OBRA <input type="checkbox"/>

V° B° DESPACHO MELON

NOMBRE Y FIRMA  
SE AGREGA AGUA A PETICION DEL CLIENTE

NOMBRE Y FIRMA  
DEVOLUCIÓN DE HORMIGÓN NO COLOCADO

NOMBRE Y FIRMA

NOMBRE: \_\_\_\_\_ RUT: \_\_\_\_\_

FECHA: \_\_\_\_\_ RECINTO: \_\_\_\_\_ FIRMA: \_\_\_\_\_

"El acuse de recibo que se declara en este acto, de acuerdo a lo dispuesto en la letra b) del Art.4°, y la letra c) del Art. 5° de la Ley 19.983, acredita que la entrega de mercaderías o servicios(s) prestado(s) ha(n) sido recibido(s)."

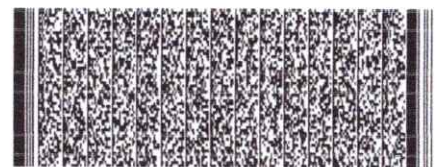

Timbre Electrónico SII  
Res. 0 del 2010 - Verifique documento: www.sii.cl



CONTROL INTERNO



76.109.779-200010133476

www.melon.cl

MELÓN S.A.

FABRICACIÓN DE CEMENTO, CAL Y YESO ELAB. DE HORMIGÓN Y MORTERO (MEZCLA PARA CONSTRUCCIÓN), FABRICACIÓN DE ARTÍCULOS DE CEMENTO Y YESO N.C.P., FABRICACIÓN DE OTROS PRODUCTOS MINERALES NO METÁLICOS N.C.P., CONSTRUCCIÓN DE EDIFICIOS COMPLETOS O DE PARTES DE EDIFICIO ACONDICIONAMIENTO DE EDIFICIOS, OTRAS ACTIVIDADES EMPRESARIALES N.C.P., VENTA AL POR MAYOR DE MATERIALES DE CONSTRUCCIÓN, ARTÍCULOS DE FERRETE, VENTA AL POR MAYOR NO ESPECIALIZADA, ALQUILER DE VEHÍCULOS AUTOMOTORES SIN CHOFER, ALQUILER DE OTROS TIPOS DE MAQUINARIAS Y EQUIPOS SIN OPERARIO N.C.P.,

Casa Matriz: Isidora Goyenechea N°2800-Oficinas 1301 y 1302. Las Condes - Santiago  
Fono: 2280 00 00 Fax: 2280 04 39

R.U.T.: 76.109.779-2  
GUIA DE DESPACHO  
ELECTRÓNICA

N° 1013347

S.I.I. - SANTIAGO ORIENTE

11322906

RUT : 76.710.194-5	FECHA DE EMISIÓN : 13-03-2026
SEÑOR(ES) : CONSTRUCTORA VILALEN LTDA.	TIPO DE TRASLADO :
DIRECCIÓN : OBISPO VALDES 1661 CASA 31 CURAUMA, Valparaíso	MOD. DESPACHO : MP
TELEFONO :	CLI/DOC :
GIRO : Giro Genérico	O/C : Ingreso de Caja

NOMBRE DE OBRA : Estadio El Abra	CODIGO DE OBRA : OB290423-001
DIRECCION DE LA OBRA : Estadio El Abra Requinoa-RANCAGUA	TELEFONO OBRA :
PLANTA : 301	NUMERO DE SELLO : 0
CODIGO CONDUCTOR : 2266 ARNOLDO ALFREDO PONCE ROJAS 18892762-9	DISTANCIA : 200.00
CAMION/PATENTE : 2079 FPPD35	R/P : 0 / 3197
HORA PROGRAMADA : 15:00	HORA DE CARGA : 14:15

CODIGO/DESCRIPCION	CANTIDAD	U/M	PRECIO UNIT.	VALOR
GR150902006 C	3	M3	155.881	467.643
CARGA INCOMPLETA	4.5	M3	39.842	179.289

SALIDA DE PLANTA Hora:	LLEGADA A OBRA Hora:	INICIO DESCARGA Hora:
TERMINO DESCARGA Hora:	SALIDA DE OBRA Hora:	REGRESO A PLANTA Hora:

<b>TOTALES:</b>	
Monto Neto	\$646.932
<b>TOTAL</b>	<b>\$ 646.932</b>

**OBSERVACIONES**  
Estadio El Abra Requinoa-RANCAGUA  
Alberto (+569 88522048)

V° B° DESPACHO MELON

NOMBRE Y FIRMA

SE AGREGA AGUA A PETICION DEL CLIENTE

NOMBRE Y FIRMA

DEVOLUCIÓN DE HORMIGÓN NO COLOCADO

NOMBRE Y FIRMA

La firma de esta Guía de Despacho representa la plena conformidad del cliente con el hormigón suministrado, tanto en su tipo y cantidad como en las demás características medibles en el momento de la descarga. MELÓN S.A. no se responsabiliza de la consistencia, resistencia o calidad del hormigón si el cliente o a petición de éste, se añade agua o cualquier otro ingrediente al hormigón.  
La norma Nch 1934 Of 92 establece como tiempo límite de utilización del hormigón 2 horas a partir del horario de carga, excepto en los casos que el cliente solicite un producto de mayor duración o suministre el transporte.  
La responsabilidad de MELÓN S.A. en caso de transporte por cuenta del cliente, se extiende sólo hasta la salida del Mixer de la planta.  
La fabricación y transferencia de la partida del hormigón correspondiente al presente despacho está regulada y se ajusta a lo estipulado en las normas Nch 170:2016 y Nch 1934 Of 92.  
La responsabilidad de MELÓN S.A. para cumplir con el asentamiento de cono pactado es de 30 minutos contados desde el momento de llegada del vehículo a la obra ó desde que el operador del camión mezclador realice el ajuste de la docilidad en obra antes de iniciada la descarga.  
El operador del camión Mixer está facultado para abstenerse de ingresar a la obra, en caso que considere que las condiciones de seguridad no son las apropiadas.



Timbre Electrónico SII  
Res. 0 del 2010 - Verifique documento: www.sii.cl



76.109.779-200010133476

**TEZLAC SPA**

Giro: VENTA AL POR MENOR DE ARTICULOS DE FERRETERIA Y  
MATERIALES DE CONSTRUCCION  
Patricia Viñuela 476 - Lampa

SEÑOR(ES): INGENIERIA Y CONSTRUCCION VILALEN LTDA  
R.U.T.: 76.710.194-5  
GIRO: CONSTRUCCION  
DIRECCION: INMAACULADA MEDIORA 2323 LT 402 VILLA GALILEA G2  
COMUNA Rancagua CIUDAD: Rancagua  
CONTACTO: FonoDir: +56988522048

**R.U.T.: 77.432.851-3**  
**FACTURA ELECTRONICA**  
**Nº 4707**

**S.I.I.**

Fecha Emision: 06 de Marzo del 2026

Codigo	Descripcion	Cantidad	Precio	%Impto Adic.*	%Desc.	Valor
INT1-PC-005010	POSTE CONICO 4 MT TEZLAC CON PLACA CON CANASTILLO	7 Unid	100.000			700.000
INT1-LUM-0028	FAROL ORNAMENTAL ARRAYAN LED 4000K TEZLAC 60W	7 Unid	135.000			945.000



Timbre Electrónico SII  
Verifique documento: [www.sii.cl](http://www.sii.cl)

MONTO NETO \$ 1.645.000  
MONTO EXENTO \$ 0  
I.V.A. 19% \$ 312.550  
IMPUESTO ADICIONAL \$ 0

**TOTAL \$ 1.957.550**



# POSTE CONICO TEZLAC

Usos: Autopistas, Avenidas, Calles,  
Pasajes, Veredas, Alumbrado Público,  
Espacios Públicos, Condominios,  
Paseos Peatonales.

**10** AÑOS  
GARANTIA

**POSTE CONICO 5 MT C/PLACA GALVANIZADO  
TAPA DE REGISTRO 0.5MT**

<b>DIBUJO</b>	TEZLAC SPA.
<b>FECHA</b>	31/05/2022
<b>PROYECTO</b>	ZONA SUR



**Imagen (referencial)  
Farol Arrayan Led 60w**

x	A	B	C	a	b	T
PC-005010	5 MT	115 MM	250X250X12	180 MM	540 MM	500 MM
<b>CODIGO</b>	<b>ALTURA</b>	<b>BASE</b>	<b>PLACA</b>	<b>ENTRE CENTRO</b>	<b>ALTURA PERNO</b>	<b>ALTURA TAPA DE R.</b>

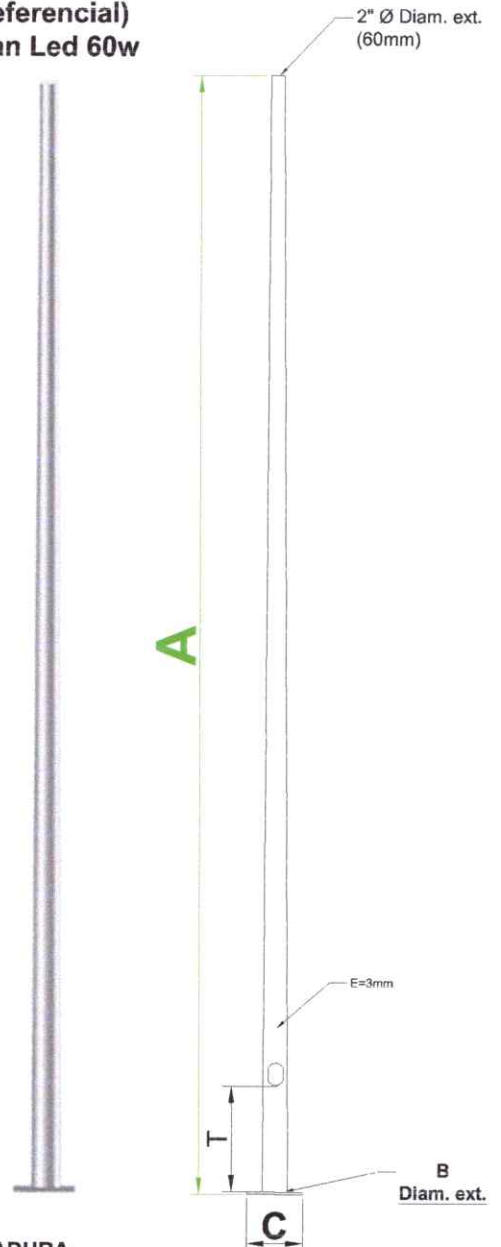
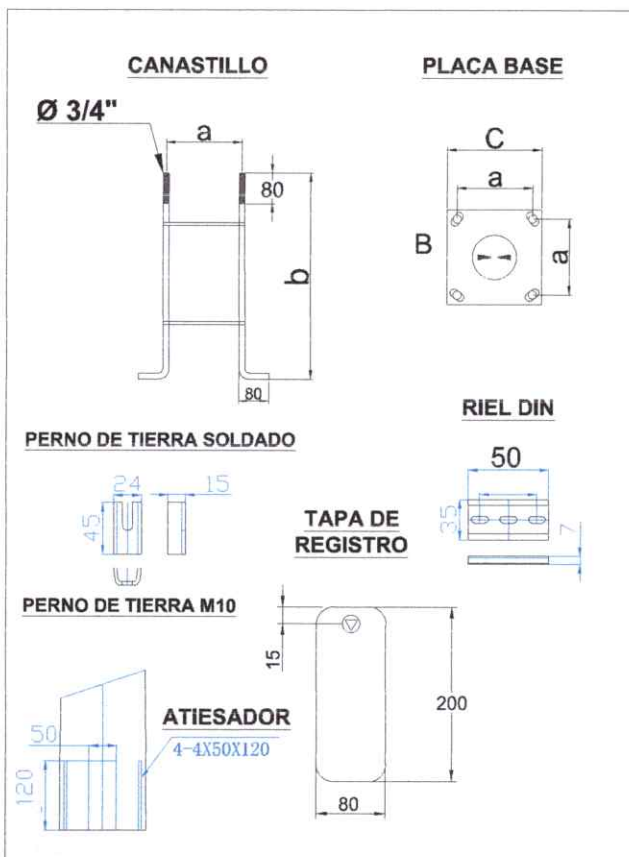

**SOLDADURA**



- Procedimiento Aws D1.1 penetración completa

**NOTA:**

- Poste cumple la Norma NCH 432 of 2010
- Galvanizado en Caliente ASTM 123
- Calidad de Acero Q235
- Medidas en milímetros
- Tolerancias +/- 2 % en medidas
- Tapa de registro IP3X con perno Antivandálico Triangular

**Usos:** Parques, Plazas, Jardines, Áreas Verdes, Paseos Peatonales, Espacios Públicos, Avenidas, Calles, Ciclovías, etc.

**Contáctenos en** **+56 23367 0001** **Ventas@Tezlac.cl** **www.tezlac.cl**

## POSTE CÓNICO 5 MT Características técnicas postes cónicos de 5 metros

*Poste cónico galvanizado en caliente de 5 metros*

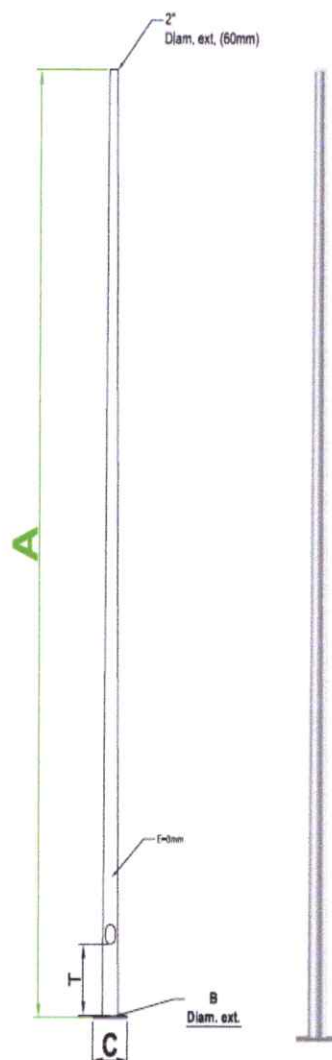

- Poste cónico fabricado en Acero en un solo tramo con soldadura longitudinal
- Acero de Calidad Q235 equivalente Astm A36 /Ss400
- El galvanizado del poste cónico es un Galvanizado en caliente bajo la norma ASTM A123 / A123M recubrimientos de zinc (galvanizado en caliente) en productos de hierro y acero.
- Poste cónico de 5 metros cumple con la Norma Chilena de viento NCH432 of 2010.
- Respecto a los espesores y medidas, el poste cónico, está fabricado en acero con un espesor de 3mm y con un diámetro superior 60mm y diámetro inferior en base 115mm
- Compartimiento eléctrico en el poste cónico, riel din o pletina para disyuntor eléctrico, tapa de registro con perno Anti vandálico IP3X.
- Nuestro producto, poste cónico de 5 metros, cumple con tolerancias en medidas +-2% de acuerdo a la altura/ largos, diámetros, conicidad, tapa de registro largo y ancho.
- La fabricación en la conicidad de nuestro poste cónico de 5 metros está con procedimientos fabriles con altos estándares de calidad tanto en maquinarias como en tecnología.
- El poste cónico de 5 metros, Incluye Canastillo de Anclaje (4 pernos de anclaje) Diámetro 3/4".
- El Poste cónico se puede entregar en diversas terminaciones, dependiendo la necesidad del proyecto
  - requerimiento del cliente; Opcional recubrimientos en Pintura Esmalte Poliuretano o Electroestática, Verde Ral 6005 - 6009/ Gris Ral 7040 – 7024 / Blanco Ral 9003 u otros ral a consultar.

## Accesorios adicionales para postes cónicos

- **Accesorios para poste cónico:** Brazos Recto para poste cónico – brazo doble para poste cónico - Brazos Curvos para poste cónico – Crucetas para poste cónico – Coronas metálicas para poste cónico.
- **Complementos para poste cónico: 5 metros:** Poste cónico con Luminarias Led – Poste cónico con Proyector Led – Poste cónico con Farol Led – Poste cónico con Apliques – Poste cónico con cámaras de seguridad- Poste cónico con Luminaria solar Led- Poste cónico con panel solar
- **Certificados de poste cónico 5 metros:** Nuestros postes cónicos cuentan con las correspondientes, que garantizan que están fabricados conforme a las normas vigentes. Además, dependiendo el proyecto también podemos proporcionar las memorias de cálculos, dependiendo el lugar y condiciones geográficas en el cual serán instalados los postes cónicos

## Principal uso, poste cónico 5 metros:

- Alumbrado Ornamental
- Alumbrado vial, carreteras.
- Alumbrado peatonal y Ciclo vías
- Cámaras de seguridad
- Sector privado, en uso domiciliario
- Alumbrado en Mall o Centro de distribución.
- Sector industrial
- Sector minero
- Sector de energías renovables
- Entre otros.

*También te puede interesar otros postes cónicos con otras dimensiones: Poste cónico 3m , poste cónico 4m , poste cónico 5m, poste cónico 6m, poste cónico 9m, poste cónico 10m, poste cónico 12m, poste cónico 15m*

Contáctenos en  +56 23367 0001  [Ventas@Tezlac.cl](mailto:Ventas@Tezlac.cl)  [www.tezlac.cl](http://www.tezlac.cl)



### CERTIFICACIONES



---

Dirección: Patricia Viñuela #476-A, Lampa, Santiago. - Fono: (56-2) 3367 0000  
E-mail: [ventas@tezlac.cl](mailto:ventas@tezlac.cl) - web: [www.tezlac.cl](http://www.tezlac.cl)



# ARRAYAN LED - 6115

Farol de alumbrado Vial y Peatonal

Luminaria LED

Usos: Autopistas, Avenidas, Calles, Pasajes, Veredas, Alumbrado Público, Espacios Públicos, Condominios, Paseos Peatonales.



## Principales Usos

Se aplica principalmente para la iluminación vial de autopistas urbanas, carreteras principales y secundarias, Alumbrado Público en avenidas, calles y veredas, espacios públicos, condominios, fábricas, escuelas, parques, paseos peatonales, zonas residenciales, comunidades y patios. La altura de instalación es de 1-10 m.

## Principales Características

- Cuerpo de aluminio inyectado a presión, cuerpo totalmente liso no permitiendo la acumulación de suciedad que afecte su funcionamiento, pintura es electroestática en polvo.
- Sistema de apertura de forma fácil, sin necesidad de herramientas.
- Resistente al agua/a prueba de polvo IP66.
- Resistente a impactos IK09
- Todos sus accesorios tales como golillas, pernos, seguros y otros, son metálicos de acero inoxidable, resistentes a corrosión (Niebla Salina), además materiales compatibles entre sí.
- Cuenta con toma de instalación de hasta 3", permitiendo instalarse en cualquier tipo de poste tanto cónico, tubular o cualquier tipo que cumpla con medida máxima, par de ajuste de 8 Nm
- Sistema de montaje de forma vertical, permite que no deje cables o tuberías a la vista, logrando un sistema hermético total.
- Luxeon - LumiLEDs - CRI > 70
- Cumple con la máxima distorsión de armónicos de corriente (THDI) y voltaje (THDV) de acuerdo a normativa vigente (D.S. 327/97).
- Admite variaciones de Voltaje de 220Vac +/- 20% y frecuencia de 50/60 Hz +/- 5%, sin que variaciones afecten el rendimiento de la luminaria.
- Eficacia sobre los 120 Lm/W, temperatura de 2700K a 4200K.

## Detalle de Producto

Opción de incorporar sistema de telegestión



## Información a Considerar

- Antes de instalar la luminaria, lea atentamente este manual de instrucciones.
- Las luminarias deben ser instalados, conectados y probados por un Instalador Eléctrico certificado según SEC y MMA.
- Las luminarias siempre deben instalarse o reemplazarse con cuidado.
- Verifique el voltaje de alimentación de acuerdo con los requisitos del producto antes de la instalación.
- La instalación o reemplazo solo se puede hacer cuando está desenergizado y la lámpara esté enfriada por completo.
- Cuando se realice limpieza de luminaria, apague y deje que se enfríe por completo, considere un paño suave y un detergente estándar de PH neutro, el acero inoxidable debe mantenerse regularmente.
- No cubra los accesorios con materiales inflamables.
- El reemplazo debe ser realizado por el fabricante o su agente de servicio o electricista certificado para evitar un peligro.

### ■ Características a T° de trabajo

Temperatura

Operación -20°C~+50°C

### ■ Características Eléctricas

Voltaje: 120-277 Vac

50/60Hz

Factor de Potencia :>0.95

CUADRO POTENCIAS Y DIMENSIONES

POTENCIA (W)	CORRIENTE (A)	DIMENSIONES (DxA) (mm)	PESO (KG)	SUPERFICIE PROYECTADA AL VIENTO m <sup>2</sup>	TORQUE N-m
30	0,14	0,65 x 0,674	11,5	0,44	8
40	0,19	0,65 x 0,674	11,5	0,44	8
50	0,24	0,65 x 0,674	11,5	0,44	8
55	0,26	0,65 x 0,674	11,5	0,44	8
60	0,29	0,65 x 0,674	11,5	0,44	8
65	0,31	0,65 x 0,674	11,5	0,44	8
70	0,33	0,65 x 0,674	11,5	0,44	8
75	0,36	0,65 x 0,674	11,5	0,44	8
80	0,38	0,65 x 0,674	11,5	0,44	8
90	0,43	0,65 x 0,674	11,5	0,44	8

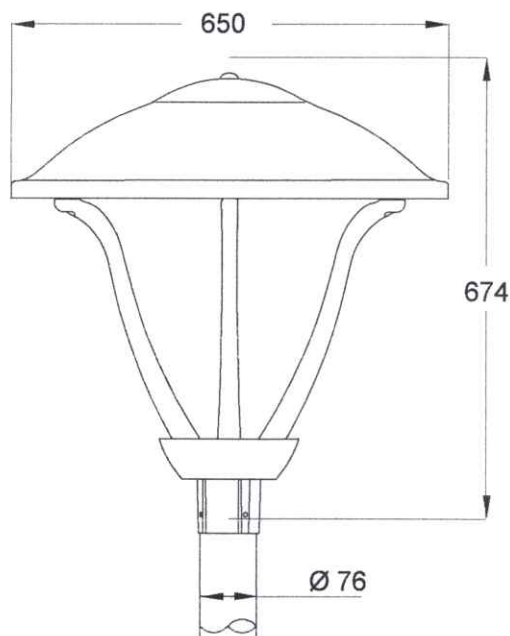

## Modo de Instalación



### ■ Pasos para instalación

Apague la alimentación antes de instalar

Asegúrese de que el modelo, el voltaje nominal y la potencia sean los mismos que los parámetros de diseño.

Verifique la especificación del cable a conectar.

Conecte el cable, a través de regleta de conexiones, conecte el cable L/N de luminaria al cable L/N de la red de alimentación.

1. Coloque luminaria en brazo de fijación.
2. Fije tornillos en la toma.
3. Verifique que luminaria se encuentre nivelada.
4. Verifique que el producto no tenga cuerpos extraños expuestos.
5. Verifique el torque de apriete de tornillos de fijación, torque es 8 Nm.



Calle Patricia Viñuela 476 - A, Lampa



(56 2) 2220 7100



ventas@tezlac.cl



**DOCUMENTO: NÓMINA DE PERSONAL FEBRERO 2026 (PAGADA).**

**NÓMINA DE PERSONAL - FEBRERO 2026**

**PROYECTO:** Mejoramiento de Baños Estadio El Abra (ID: 3656-207-LE25)

**CONTRATISTA:** Ingeniería y Construcción Villalén Ltda.

NOMBRE COMPLETO	RUT	CARGO / FUNCIÓN	NOTA
Johnny Alberto Lara Villalén		Representante Legal / Prof. Obra	CONTRATADO
Brian Cristobal Rojas Catalan		Jornal / Ayudante de Obra	CONTRATADO
Gabriel Delgado Angulo		Maestro Mayor / Albañil	CONTRATADO

J. ALBERTO LARA VILLALEN  
INGENIERO CONSTRUCTOR /RPTÉ LEGAL  
PROFESIONAL A CARGO TERRENO  
INGENIERIA Y CONSTRUCCION VILLALEN LTDA  
RUT 76.710.194-5



Fecha Emisión: 18-03-2026

Hora Emisión: 16:31

Nº Certificado: 2000/2026/18973071

## Certificado de Cumplimiento de Obligaciones Laborales y Previsionales

La Dirección del Trabajo, respecto de la empresa solicitante que se individualiza a continuación, en su calidad de CONTRATISTA y de conformidad con la información entregada en la Solicitud de Certificado, que es de su responsabilidad, certifica lo siguiente:

### 1 - Antecedentes del Empleador/a Empresa Principal

#### 1.1 - Antecedentes Empleador (solicitante)

<b>Nombre o Razón Social</b>	<b>RUT</b>		
INGENIERIA Y CONSTRUCCION VILLENAL LIMITADA	76.710.194-5		
<b>Representante Legal</b>	<b>RUT Representante Legal</b>		
JOHNNY ALBERTO LARA VILLENAL	[REDACTED]		
<b>Código Actividad Económica</b>	<b>Correo Electrónico</b>	<b>Teléfono</b>	
TERMINACION Y ACABADO DE EDIFICIOS	agatica@constructoravillalen.cl	988522048	
<b>Región</b>	<b>Comuna</b>		
REGION VALPARAISO	VALPARAÍSO		
<b>Calle</b>	<b>Número</b>	<b>Departamento</b>	
OBISPO VALDES	1661	31	

#### 1.2 - Empresa Principal

<b>Nombre o Razón Social</b>	<b>RUT</b>		
I MUNICIPALIDAD DE REQUINOA	69.081.300-9		
<b>Representante Legal</b>	<b>RUT Representante Legal</b>		
Waldo Antonio Valdivia Montecinos	8.278.834-4		
<b>Calle</b>	<b>Número</b>	<b>Región</b>	<b>Comuna</b>
COMERCIO 121	121	REGIÓN L. BDO. O HIGGINS	REQUINOA

### 2 - Obra / Faena / Servicio

<b>Nombre Según Contrato Civil</b>	<b>Modo Participación</b>		
MEJORAMIENTO DE BAÑOS ESTADO EL ABRA	Contratista		
<b>Tipo de Obra</b>	<b>Empresa Principal</b>		
Pública	I MUNICIPALIDAD DE REQUINOA		
<b>Domicilio</b>	<b>Número</b>	<b>Región</b>	<b>Comuna</b>
AVENIDA COMERCIO	121	REGIÓN L. BDO. O HIGGINS	REQUINOA

### 3 - Periodos

#### Objetivo del Certificado

Cursar estado de pago

#### Institución Recaudadora

Previred

#### 3.1 - Periodo : Febrero 2026

Trabajadores	<b>Vigentes</b> 3	<b>Despedidos</b> 0	
Cotizaciones Previsionales	<b>Pagadas</b> Si	<b>Adjunta Nomina</b> No	
Remuneraciones	<b>Pagadas</b> 3	<b>No Pagadas</b> 0	<b>Monto Informado</b> \$269.500
Indemnización Sustitutiva del Aviso Previo	<b>Pagadas</b> No Aplica	<b>No Pagadas</b> No Aplica	<b>Monto Informado</b> No Aplica
Indemnización por Año(s) de Servicio	<b>Pagadas</b> No Aplica	<b>No Pagadas</b> No Aplica	<b>Monto Informado</b> No Aplica

### 4 - Periodo de Certificado y Ámbito de Validez

Este certificado tiene validez en todo el Territorio Nacional siempre que no contenga adulteraciones y/o enmendaduras. Abarca solo la Obra, Faena o Servicio MEJORAMIENTO DE BAÑOS ESTADO EL ABRA en el (los) periodo(s):

- Febrero 2026

### 5 - Información Importante

Es responsabilidad de la Empresa principal verificar que los datos consignados en este Certificado y entregados por el propio solicitante correspondan a la realidad de los servicios prestados en su calidad de Contratista o Subcontratista, según sea el caso, como por ejemplo "Total Trabajadores Vigentes", del punto 3 del presente Certificado.



Alejandro Enrique Salazar Aguirre  
Jefe Unidad de Gestión y Control de Procedimientos  
Dirección del Trabajo

Verifica este certificado en el sitio [verificador.dirtrab.cl](http://verificador.dirtrab.cl) e ingresa:

Nº Certificado: 2000/2026/18973071 Clave: By45Jgx3



Fecha Emisión: 18-03-2026

Hora Emisión: 16:31

Nº Certificado: 2000/2026/18973071

## Certificado de Cumplimiento de Obligaciones Laborales y Previsionales

### Trabajadores declarados en la Certificación

La Dirección del Trabajo, respecto de la empresa solicitante que se individualiza a continuación, en su calidad de CONTRATISTA y de conformidad con la información entregada en la Solicitud de Certificado, que es de su responsabilidad, certifica lo siguiente:

#### Detalle por Periodo

Febrero 2026		
Nº	RUT	Nombre Trabajador
1	[REDACTED]	Brian Cristobal Rojas Catalan
2	[REDACTED]	Johnny Alberto Lara Villalen
3	[REDACTED]	Gabriel Delgado Angulo
		Total Trabajadores 3

Instituto de Seguridad Laboral (ISL)

8X3L5dMdc5 - 02XgWC3am7 - CEhAE9XPa4 - L28g7YNCN1 - WEhW1mh8H5 - 3AXPaLUVm6 - YX0EAXPaL1 - UVaV2ChA4

Identificación del Empleador: Empresa				
Nombre o Razón Social		Email	RUT	Código Act. Econom.
INGENIERIA Y CONSTRUCCION VILALEN LIMITADA		oficinacontable34@gmail.com	76.710.194-5	421000
Dirección	Comuna	Ciudad	Región	Teléfono
Obispo Valdés n° 1661 Deplo. Casa 31	VALPARAÍSO	VALPARAISO	V Región	956441190
Nombre Representante Legal		RUT Representante Legal	Cambio en el Representante Legal	
Arturo Junior Gatica Mancilla			NO	

Resumen de Cotizaciones, Depósitos y Aportes	
Detalle	Porcentaje
TASA COTIZACIÓN	3,48%
Detalle	Valores(\$)
TOTAL REMUNERACIONES	269.500
TOTAL A PAGAR A LA MUTUAL	9.379

Antecedentes Generales			
Remun. del Mes	Gratificaciones	Desde	Hasta
X			
Periodo		N° Contrato	
Febrero 2026			
N° de Afiliados Informados		N° de Declaración	
3			



Esteban Segura R.  
Gerente General

Pago Electrónico

13/03/2026  
9:32 AM

PREVIRED



**Pago Electrónico**  
 13/03/2026  
 9:32 AM  
**PREVIRED**

Periodo de Remuneraciones: 02/2026

Número de Folio: 2055260200557939

8X3L5dMdC5 - 02XgWC3am7 - CEhAE9XPa4 - L28g7YNCN1 - WEhW1mh8H5 - 3AXPaLUVm6 - YX0EAXPaL1 - UVaV2ChA4

RUT	Apellido IPaterno	Apellido Materno	Nombres	Remuneración	Cotización	Movimiento Personal	Fecha Inicio	Fecha Termino
	DELGADO	ANGULO	GABRIEL	67.375	2.345	20	25/02/2026	
	LARA	VILALEN	JOHNNY ALBERTO	112.291	3.908	20	20/02/2026	
	ROJAS	CATALAN	BRIAN CRISTOBAL	89.834	3.126	20	23/02/2026	

Descripción de Códigos de Movimiento de Personal: 0: Sin Movimiento de Personal 1: Término de Contrato; 2: Licencia Médica por enfermedad o accidente común; 3: Lic.Médica por enfermedad o acc.laboral; 5: Permiso sin goce de sueldo; 6: Otros; 12:Reliquidación, premio o bono posterior al finiquito; 13: Suspensión Contrato acto de autoridad (Ley 21.227); 14: Suspensión Contrato por pacto (Ley N°21.227); 15: Reducción de Jornada (Ley N°21.227); 20: Inicio Relación Laboral.

Planilla jurídicamente válida para cumplir con la exigencia contenida en el Artículo 31 DFL N°2 de 1967, ley orgánica de la Dirección del Trabajo (Ord. N° 3673/0181 del 4/10/2008)

AFP Modelo

8X30WXY2V1 - KYAgWC3am9 - CEhAE9XPa4 - L28g7YN326 - WHAY1mh8H0 - 3AXPaLUVM6 - YX0EAXPaL1 - UVaV2ChAK

Identificación del Empleador: Empresa		Nombre o Razón Social			RUT
INGENIERIA Y CONSTRUCCION VILLALEN LIMITADA					76.710.194-5
Dirección	Comuna	Ciudad	Región	Teléfono	
Obispo Valdés n°1661 Reserva de Curauma 1661 Depto. Casa 31	VALPARAISO	VALPARAISO	V Región	956441190	
Nombre Representante Legal	RUT Representante Legal	Autoriza Notificar Cobranza Judicial	Correo Electrónico	Cód. Actividad Económica	N° Trab. Dependientes
Arturo Junior Gatica Mancilla		<input checked="" type="checkbox"/> SI <input type="checkbox"/> NO	oficinacontable34@gmail.com	421000	2

ANTECEDENTES GENERALES

TIPO DE INGRESO				
Remuneraciones del mes	<input checked="" type="checkbox"/>	Gratificaciones	<input type="checkbox"/>	Desde
Periodo	02/2026	Retroactivo	<input type="checkbox"/>	Hasta
		Ley 19553	<input type="checkbox"/>	Fecha Pago
				13/03/2026

ANTECEDENTES GENERALES DEL FONDO PENSIONES

TOTAL REMUNERACIONES O GRATIFICACIONES	NUMERO AFILIADOS INFORMADOS FDO. PENSIONES	<input type="text" value="1"/>
<input type="text" value="67.375"/>	NUMERO AFILIADOS APVC	<input type="text" value="0"/>
	NUMERO AFILIADOS VOLUNTARIOS	<input type="text" value="0"/>

RESUMEN COTIZACIONES Y DEPOSITOS DEL FONDO DE PENSIONES

FONDO DE PENSIONES	
Renta Imponible	67.375
Cotización Obligatoria	7.196
Seguro Invalidez y Supervivencia (SIS)	1.038
Cotización Voluntaria (APVI)	0
Depósito Convenido	0
Depósito en Cuenta de Ahorro	0
Aportes de Indemnización Sustitutiva	0
Cotización por Trabajos Pesados	0
AHORRO PREVISIONAL VOLUNTARIO COLECTIVO (APVC)	
APV Colectivo Empleador	0
APV Colectivo Trabajador	0
AFILIADO VOLUNTARIO	
Monto Capitalización Voluntaria	0
Monto Ahorro Voluntario	0
<b>TOTAL A PAGAR FONDO DE PENSIONES AFP Modelo</b>	<b>8.234</b>

ANTECEDENTES GENERALES DEL FONDO DE CESANTIA

TOTAL REMUNERACIONES O GRATIFICACIONES	NUMERO AFILIADOS INFORMADOS FDO. CESANTIA	<input type="text" value="1"/>
<input type="text" value="67.375"/>		

RESUMEN COTIZACIONES FONDO DE CESANTIA

FONDO DE CESANTIA	
Cotización Afiliados	0
Cotización Empleador	2.021
<b>TOTAL A PAGAR AL FONDO DE CESANTIA</b>	<b>2.021</b>

  
Esteban Segura R.  
Gerente General

Pago Electrónico

13/03/2026  
9:32 AM

PREVIRED

DETALLE DE PAGO DE COTIZACIONES PREVISIONALES Y DEPOSITOS DE AHORRO VOLUNTARIO FONDO DE PENSIONES

AFP Modelo

**Pago Electrónico**  
13/03/2026  
9:32 AM  
**PREVIRED**

Periodo de Remuneraciones: 02/2026

Número de Folio: 2009202602425363

8X30WXY2V1 - KYAgWC3am9 - CEhAE9XP4 - L28g7YN326 - WHAY1mh8H0 - 3AXPaLUVm6 - YX0EAXPaL1 - UVaV2ChAK

Identificación del Trabajador		Fondo de Pensiones							Seguro Cesantía			Movimiento de Personal		
RUT	Apellido Paterno, Materno, Nombres	Remuneración Imponible	Cotización Obligatoria	SIS	Cotización Voluntaria (APVI)	N° Contrato APVI	Deposito Convenido	Dep. en Cta. Ahorro	Remuneración Imponible	Cotización Afiliado	Cotización Empleador	Cod.	Fecha Inicio	Fecha Término
	DELGADO ANGULO GABRIEL	67.375	7.196	1.038	0		0	0	67.375	0	2.021	5	25/02/2026	
TALES GENERALES		67.375	7.196	1.038	0		0	0	67.375	0	2.021			

Descripción de Códigos de Movimiento de Personal: 1:Iniciación de servicios de trabajadores contratados a plazo indefinido; 2:Cesación de los servicios prestados por el trabajador; 3:Trabajadores afectos a subsidios por incapacidad laboral; 4: Trabajadores que estén afectos a permiso sin goce de remuneraciones; 5:Incorporación en el Lugar de Trabajo; 6:Iniciación de servicios de trabajadores contratados a plazo determinado; 7:Transformación del contrato de plazo fijo a plazo indefinido; 8: Otros Movimientos (Ausentismo); 9: Relliquidación premio o bono posterior al finiquito; 13: Suspensión Contrato acto de autoridad (Ley 21.227); 14: Suspensión Contrato por pacto (Ley N°21.227); 15: Reducción de Jornada (Ley N°21.227).

Planilla jurídicamente válida para cumplir con la exigencia contenida en el Artículo 31 DFL N°2 de 1967, ley orgánica de la Dirección del Trabajo (Ord. N° 3673/0181 del 4/10/2001)

AFP Capital

8X30C7K5X2 - aCVXWC3am7 - CEhAE9XPa4 - L28g7YNC50 - W7W51mh8H0 - 3AXPaLUVm6 - YX0EAXPaL1 - UVaV2ChA3

Identificación del Empleador: Empresa		Nombre o Razón Social			RUT
INGENIERIA Y CONSTRUCCION VILLALEN LIMITADA					76.710.194-5
Dirección	Comuna	Ciudad	Región	Teléfono	
Obispo Valdés n° 1661 Reserva de Curauma 1661 Depto. Casa 31	VALPARAISO	VALPARAISO	V Región	956441190	
Nombre Representante Legal	RUT Representante Legal	Autoriza Notificar Cobranza Judicial	Correo Electrónico	Cód. Actividad Económica	N° Trab. Dependientes
Arturo Junior Gatica Mancilla		<input checked="" type="checkbox"/> SI <input type="checkbox"/> NO	oficinacontable34@gmail.com	421000	2

ANTECEDENTES GENERALES

TIPO DE INGRESO		Gratificaciones		Desde	
Remuneraciones del mes	X				
Periodo	02/2026	Retroactivo		Hasta	
		Ley 19553		Fecha Pago	13/03/2026

ANTECEDENTES GENERALES DEL FONDO PENSIONES

TOTAL REMUNERACIONES O GRATIFICACIONES	NUMERO AFILIADOS INFORMADOS FDO. PENSIONES	1
89.834		
	NUMERO AFILIADOS APVC	0
	NUMERO AFILIADOS VOLUNTARIOS	0

RESUMEN COTIZACIONES Y DEPOSITOS DEL FONDO DE PENSIONES

FONDO DE PENSIONES	
Renta Imponible	89.834
Cotización Obligatoria	10.367
Seguro Invalidez y Supervivencia (SIS)	1.383
Cotización Voluntaria (APVI)	0
Depósito Convenido	0
Depósito en Cuenta de Ahorro	0
Aportes de Indemnización Sustitutiva	0
Cotización por Trabajos Pesados	0
AHORRO PREVISIONAL VOLUNTARIO COLECTIVO (APVC)	
APV Colectivo Empleador	0
APV Colectivo Trabajador	0
AFILIADO VOLUNTARIO	
Monto Capitalización Voluntaria	0
Monto Ahorro Voluntario	0
<b>TOTAL A PAGAR FONDO DE PENSIONES AFP Capital</b>	<b>11.750</b>

ANTECEDENTES GENERALES DEL FONDO DE CESANTIA

TOTAL REMUNERACIONES O GRATIFICACIONES	NUMERO AFILIADOS INFORMADOS FDO. CESANTIA	1
89.834		

RESUMEN COTIZACIONES FONDO DE CESANTIA

FONDO DE CESANTIA	
Cotización Afiliados	0
Cotización Empleador	2.695
<b>TOTAL A PAGAR AL FONDO DE CESANTIA</b>	<b>2.695</b>

  
**Esteban Segura R.**  
 Gerente General

<b>Pago Electrónico</b>
13/03/2026 9:32 AM
<b>PREVIRED</b>

DETALLE DE PAGO DE COTIZACIONES PREVISIONALES Y DEPOSITOS DE AHORRO VOLUNTARIO FONDO DE PENSIONES



<b>Pago Electrónico</b>
13/03/2026 9:32 AM
<b>PREVIRED</b>

Período de Remuneraciones: 02/2026

Número de Folio: 2008202602318539

8X30C7K5X2 - aCVXWC3am7 - CEhAE9XP4 - L2Bg7YNC50 - W7W51mh8H0 - 3AXPaLUVm6 - YX0EAXPaL1 - UVaV2ChA3

Identificación del Trabajador		Fondo de Pensiones							Seguro Cesantía			Movimiento de Personal		
RUT	Apellido Paterno, Materno, Nombres	Remuneración Imponible	Cotización Obligatoria	SIS	Cotización Voluntaria (APVI)	N° Contrato APVI	Deposito Convenido	Dep. en Cta. Ahorro	Remuneración Imponible	Cotización Afiliado	Cotización Empleador	Cod.	Fecha Inicio	Fecha Término
	ROJAS CATALAN BRIAN CRISTOBAL	89.834	10.367	1.383	0		0	0	89.834	0	2.695	5	23/02/2026	
	<b>TOTALES GENERALES</b>	<b>89.834</b>	<b>10.367</b>	<b>1.383</b>	<b>0</b>		<b>0</b>	<b>0</b>	<b>89.834</b>	<b>0</b>	<b>2.695</b>			

Descripción de Códigos de Movimiento de Personal: 1:Iniciación de servicios de trabajadores contratados a plazo indefinido; 2:Cesación de los servicios prestados por el trabajador; 3:Trabajadores afectos a subsidios por incapacidad laboral; 4: Trabajadores que estén afectos a permiso sin goce de remuneraciones; 5:Incorporación en el Lugar de Trabajo; 6:Iniciación de servicios de trabajadores contratados a plazo determinado; 7:Transformación del contrato de plazo fijo a plazo indefinido; 8: Otros Movimientos (Ausentismo); 9: Retiración premio o bono posterior al finiquito; 13: Suspensión Contrato acto de autoridad (Ley 21.227); 14: Suspensión Contrato por pacto (Ley N°21.227); 15: Reducción de Jornada (Ley N°21.227).

Planilla jurídicamente válida para cumplir con la exigencia contenida en el Artículo 31 DFL N°2 de 1967, ley orgánica de la Dirección del Trabajo (Ord. N° 3673/0181 del 4/10/2001)

AFP PlanVital

8X3ZM0a1C6 - ZaZgWC3am9 - CEhAE9XPa4 - L28g7YN1PK - WPH71mh8H3 - 3AXPaLUVm6 - YX0EAXPaL1 - UVaV2ChA8

Identificación del Empleador: Empresa		Nombre o Razón Social			RUT
INGENIERIA Y CONSTRUCCION VILLALEN LIMITADA					76.710.194-5
Dirección	Comuna	Ciudad	Región	Teléfono	
Obispo Valdés n°1661 Reserva de Curauma 1661 Depto. Casa 31	VALPARAISO	VALPARAISO	V Región	956441190	
Nombre Representante Legal	RUT Representante Legal	Autoriza Notificar Cobranza Judicial	Correo Electrónico	Cód. Actividad Económica	N° Trab. Dependientes
Arturo Junior Gatica Mancilla		<input checked="" type="checkbox"/> SI <input type="checkbox"/> NO	oficinacontable34@gmail.com	421000	2

ANTECEDENTES GENERALES

TIPO DE INGRESO					
Remuneraciones del mes	<input checked="" type="checkbox"/>	Gratificaciones	<input type="checkbox"/>	Desde	<input type="text"/>
Periodo	<input type="text" value="02/2026"/>	Retroactivo	<input type="checkbox"/>	Hasta	<input type="text"/>
		Ley 19553	<input type="checkbox"/>	Fecha Pago	<input type="text" value="13/03/2026"/>

ANTECEDENTES GENERALES DEL FONDO PENSIONES

TOTAL REMUNERACIONES O GRATIFICACIONES	NUMERO AFILIADOS INFORMADOS FDO. PENSIONES	<input type="text" value="1"/>
<input type="text" value="112.291"/>	NUMERO AFILIADOS APVC	<input type="text" value="0"/>
	NUMERO AFILIADOS VOLUNTARIOS	<input type="text" value="0"/>

RESUMEN COTIZACIONES Y DEPOSITOS DEL FONDO DE PENSIONES

FONDO DE PENSIONES	
Renta Imponible	112.291
Cotización Obligatoria	12.644
Seguro Invalidez y Supervivencia (SIS)	1.729
Cotización Voluntaria (APVI)	0
Depósito Convenido	0
Depósito en Cuenta de Ahorro	0
Aportes de Indemnización Sustitutiva	0
Cotización por Trabajos Pesados	0
AHORRO PREVISIONAL VOLUNTARIO COLECTIVO (APVC)	
APV Colectivo Empleador	0
APV Colectivo Trabajador	0
AFILIADO VOLUNTARIO	
Monto Capitalización Voluntaria	0
Monto Ahorro Voluntario	0
TOTAL A PAGAR FONDO DE PENSIONES AFP PlanVital	14.373

ANTECEDENTES GENERALES DEL FONDO DE CESANTIA

TOTAL REMUNERACIONES O GRATIFICACIONES	NUMERO AFILIADOS INFORMADOS FDO. CESANTIA	<input type="text" value="1"/>
<input type="text" value="112.291"/>		

RESUMEN COTIZACIONES FONDO DE CESANTIA

FONDO DE CESANTIA	
Cotización Afiliados	0
Cotización Empleador	3.369
TOTAL A PAGAR AL FONDO DE CESANTIA	3.369

  
 Esteban Segura R.  
 Gerente General

<b>Pago Electrónico</b>
13/03/2026 9:32 AM
<b>PREVIRED</b>

DETALLE DE PAGO DE COTIZACIONES PREVISIONALES Y DEPOSITOS DE AHORRO VOLUNTARIO FONDO DE PENSIONES



**Pago Electrónico**  
 13/03/2026  
 9:32 AM  
**PREVIRED**

Período de Remuneraciones: 02/2026

Número de Folio: 2004202602397459

8X3ZM0a1C6 - ZaZgWC3am9 - CEhAE9XPa4 - L2Bq7YN1PK - WPH71mh8H3 - 3AXPaLUVm6 - YX0EAXPaL1 - UVaV2ChA8

Identificación del Trabajador		Fondo de Pensiones							Seguro Cesantía			Movimiento de Personal		
RUT	Apellido Paterno, Materno, Nombres	Remuneración Imponible	Cotización Obligatoria	SIS	Cotización Voluntaria (APVI)	N° Contrato APVI	Deposito Convenido	Dep. en Cta. Ahorro	Remuneración Imponible	Cotización Afiliado	Cotización Empleador	Cod.	Fecha Inicio	Fecha Término
	JARA VILLENAL JOHNNY ALBERTO	112.291	12.644	1.729	0		0	0	112.291	0	3.369	5	20/02/2026	
TOTALES GENERALES		112.291	12.644	1.729	0		0	0	112.291	0	3.369			

Descripción de Códigos de Movimiento de Personal: 1:Iniciación de servicios de trabajadores contratados a plazo indefinido; 2:Cesación de los servicios prestados por el trabajador; 3:Trabajadores afectos a subsidios por incapacidad laboral; 4: Trabajadores que estén afectos a permiso sin goce de remuneraciones; 5:Incorporación en el Lugar de Trabajo; 6:Iniciación de servicios de trabajadores contratados a plazo determinado; 7:Transformación del contrato de plazo fijo a plazo indefinido; 8: Otros Movimientos (Ausentismo); 9: Reliquidación premio o bono posterior al finiquito; 13: Suspensión Contrato acto de autoridad (Ley 21.227); 14: Suspensión Contrato por pacto (Ley N°21.227); 15: Reducción de Jornada (Ley N°21.227).

Planilla jurídicamente válida para cumplir con la exigencia contenida en el Artículo 31 DFL N°2 de 1967, ley orgánica de la Dirección del Trabajo (Ord. N° 3673/0181 del 4/10/2001)



# PLANILLA DE DECLARACION Y PAGO SIMULTANEO DE OBLIGACIONES PREVISIONALES



8X30H4aMBK - dEaLWC3am8 - CEhAE9XPa4 - L28g7YNWE3 - W95G1mh8H4 - 3AXPaLUVm6 - YX0EAXPaL1 - UVaV2ChA3

NÚMERO DE SERIE: 2017260201027514

IDENTIFICACION DEL ENTE PAGADOR

TIPO DE PAGO      Declaración y Pago        Declaración y No Pago        Pago Declaración Anterior        Pago Parcial de Declaración   

TIPO DE EMPLEADOR      Empleador General        Empleador Público        Entidad Pagadora de Subsidios   

                                 Trabajador Independiente        Empleador Casa Particular        Independiente TGR   

### SECCIÓN A: Identificación del Ente Pagador

Razón Social o Nombre: INGENIERIA Y CONSTRUCCION VILALEN LIMITADA

R.U.T.: 76.710.194-5

Dirección: Obispo Valdivia n°1661 Reserva de Curauma      N°: 1661      Depto: Depto. Casa 31

Comuna: VALPARAÍSO      Ciudad: VALPARAISO      Región: V Región

Teléfono: 956441190      Casilla:      Correo electrónico: oficinacontable34@gmail.com

Código Actividad Económica: 421000

Nombre Repr. Legal: Arturo Junior Gatica Mancilla

R.U.T. Repr. Legal: [REDACTED]

Nombre Caja Compensación:

RESUMEN DE DECLARACIÓN DE COTIZACIONES DE SALUD

TOTAL REMUNERACIÓN IMPONIBLE DECLARADA EN \$      269.500

PERIODO DE REMUNERACIONES O GRATIFICACIÓN LEGAL

REMUNERACIÓN	GRATIFICACION LEGAL [ ]	RETROACTIVO [ ]
02   2026		
Mes   Año	Mes   Año   Mes   Año	Mes   Año   Mes   Año
	DESDE                      HASTA	DESDE                      HASTA

Tasa de Cotización	X	7%	2.8%
--------------------	---	----	------

Modalidad de Pago	X	Electrónico	Mixto
-------------------	---	-------------	-------

COTIZACIONES		
Cotiz. Legal	+	18.864
Reajuste	+	0
Interés	+	0
Multas	+	0
SUB TOTAL FONASA		= 18.864
Compensación Asignación Familiar		- 0
MONTO PAGADO		= 18.864
N° de Afiliados		3
N° de Líneas de Detalles		3
N° Hojas Anexas		1

**Esteban Segura R.**  
 Gerente General

<b>Pago Electrónico</b>
13/03/2026 9:32 AM
<b>PREVIRED</b>



# PLANILLA DE DECLARACION Y PAGO SIMULTANEO DE OBLIGACIONES PREVISIONALES



8X30H4aM8K - dEeLWC3am6 - CEhAE9XPa4 - L28g7YNWE3 - W95G1mh8H4 - 3AXPaLUVM6 - YX0EAXPaL1 - UVaV2ChA3

## ANEXOS DE DETALLE

NÚMERO DE SERIE: 2017260201027514

RAZÓN SOCIAL O NOMBRE INGENIERIA Y CONSTRUCCION VILALEN LIMITADA

RUT 76.710.194-5

PERIODO DE REMUNERACIÓN 

02	2026
MES	AÑO

ANEXOS: Detalle de Cotizaciones										Movimiento del personal					
N°	R.U.T.C.I. (Con Dig. Verif)	Apellido Paterno	Materno	Nombres	Días Trabajados	Entidad Previsional (IPS - AFP)	REMUNERACIÓN IMPONIBLE PENSION O RENTA DECLARADA EN \$	COTIZACIÓN 7% 0.28% EN \$	* Cod. Mov.	FECHA INICIO			FECHA TÉRMINO		
										DÍA	MES	AÑO	DÍA	MES	AÑO
1		DELGADO	ANGULO	GABRIEL	3	AFP	67.375	4.716	5	25	02	2026			
2		LARA	VILALEN	JOHNNY ALBERTO	5	AFP	112.291	7.860	5	20	02	2026			
3		ROJAS	CATALAN	BRIAN CRISTOBAL	4	AFP	89.834	6.288	5	23	02	2026			

	Renta Imponible	Cotiz Obligatoria
TOTAL PÁGINA	269.500	18.864
TOTAL ACUMULADO	269.500	18.864

### \* CÓDIGOS MOVIMIENTOS PERSONAL

0	Sin Movimientos en el Mes	8	Cambio Contrato plazo fijo a plazo indefinido
1	Contratación a plazo indefinido	9	Trabajador Part-Time
2	Cese relación laboral	11	Otros Movimientos (Ausentismo)
3	Subsidios(Licencia médica)	12	Reliquidación, Premio o Bono posterior al finiquito
4	Permiso Sin Goce de Sueldos	13	Suspensión Contrato acto de autoridad (Ley 21.227)
5	Incorporación al lugar de trabajo	14	Suspensión Contrato por pacto (Ley N°21.227)
6	Accidentes del trabajo	15	Reducción de Jornada (Ley N°21.227)
7	Contratación a plazo fijo		

Planilla jurídicamente válida para cumplir con la exigencia contenida en el Artículo 31 DFL N°2 de 1967, ley orgánica de la Dirección del Trabajo (Ord. N° 3673/0181 del 4/10/2001)

Pago Electrónico
13/03/2026 9:32 AM
PREVIREDD

**Seguro Social**

8X30A485E9 - 4ZYgWC3am7 - CEhAE9XPa4 - L28g7YN134 - WCXL1mh8H1 - 3AXPaLUVm6 - YX0EAXPaL1 - UVaV2ChA7

Identificación del Empleador: Empresa		Nombre o Razón Social			RUT
INGENIERIA Y CONSTRUCCION VILALEN LIMITADA					76.710.194-5
Dirección	Comuna	Ciudad	Región	Teléfono	
Obispo Valdés n°1661 Reserva de Curauma 1661 Depto. Casa 31	VALPARAÍSO	VALPARAISO	V Región	956441190	
Nombre Representante Legal	RUT Representante Legal	Autoriza Notificar Cobranza Judicial	Correo Electrónico	Cód Actividad Económica	N° Trab. Dependientes
Arturo Junior Gatica Mancilla	[REDACTED]	<input checked="" type="checkbox"/> SI <input type="checkbox"/> NO	oficinacontable34@gmail.com	421000	2

Pago en Plazo     Declaración y no Pago     Pago por Ley Bustos     Pago Atrasado

TOTAL REMUNERACIÓN IMPONIBLE DECLARADA EN \$	\$269.500
RESUMEN COTIZACIONES SEGURO SOCIAL	
Seguro Social Previsional	2.426
Rentabilidad Protegida	0
Seguro de Invalidez y Supervivencia	0
Subtotal:	2.426
Interés - Reajuste	0
Recargo	0
MONTO PAGADO	2.426
N° Afiliados Informados	3

PERIODO COTIZACIONES											
REMUNERACIÓN		GRATIFICACIÓN LEGAL [ ]				RETROACTIVO [ ]					
02	2026										
Mes	Año	Mes	Año	Mes	Año	Mes	Año	Mes	Año		
		DESDE	HASTA	DESDE	HASTA	DESDE	HASTA	DESDE	HASTA		

  
**Esteban Segura R.**  
 Gerente General

<b>Pago Electrónico</b>
13/03/2026 9:32 AM
<b>PREVIRED</b>

Seguro Social

Pago Electrónico

13/03/2026  
9:32 AM

PREVIRED

Período de Remuneraciones: 02/2026

Número de Folio: 2006260200956403

8X30A485E9 - 4ZYgWC3am7 - OEhAE9XP4 - L28g7YN134 - WCXL1mh8H1 - 3AXPaLUVm6 - YX0EAXPaL1 - UVaV2ChA7

Identificación del Trabajador			Cotizaciones					Tipo Jornada	Días Trabajados	Movimiento de Personal		
N°	RUT	Nombres y Apellidos	Renta Imponible	Renta Imponible Anterior Días Licencia	Seguro Social Previsional	Rentabilidad Protegida	SIS			Código Mov.	Fecha Inicio	Fecha Término
1		DELGADO ANGULO GABRIEL	67.375	0	606	0	0	JC	3	5	25/02/2026	
2		LARA VILLALEN JOHNNY ALBERTO	112.291	0	1.011	0	0	JC	5	5	20/02/2026	
3		ROJAS CATALAN BRIAN CRISTOBAL	89.834	0	809	0	0	JC	4	5	23/02/2026	
Totales Generales			269.500	0	2.426	0	0					

Descripción de Códigos de Movimiento de Personal: 00: Sin movimiento; 01: Iniciación de servicios de trabajadores contratados a plazo indefinido; 02: Cesación de los servicios prestados por el trabajador; 03: Trabajadores afectos a subsidios por incapacidad laboral; 04: Trabajadores que estén afectos a permiso sin goce de remuneraciones; 05: Incorporación en el Lugar de Trabajo; 06: Accidente del trabajo.; 07: Iniciación de servicios de trabajadores contratados a plazo determinado; 08: Transformación del contrato de plazo fijo a plazo indefinido; 11: Otros Movimientos (Ausentismo); 12: Reliquidación, Premio o Bono pagados con fecha posterior al finiquito.

Descripción de Códigos de Tipo Jornada: JC: Jornada Completa; JP: Jornada Parcial;

Renta Imponible Anterior Días Licencia: Corresponde a la Renta Imponible Mes Anterior al subsidio por incapacidad laboral proporcional a los días con licencia médica (Mov. personal 3 o 6).

Formulario jurídicamente válido para cumplir con la exigencia contenida en el Artículo 31 DFL N°2 de 1967, ley orgánica de la Dirección del Trabajo (Ord. N° 3673/0181 del 4/10/2001).



Oficina Virtual  
Dirección del Trabajo

Código de Certificado

VKQKNJREBGLX

## CERTIFICADO DE ANTECEDENTES LABORALES Y PREVISIONALES

La Dirección del Trabajo, CERTIFICA que, respecto del empleador que se individualiza a continuación, se registran, en las bases informáticas de la Dirección del Trabajo, los antecedentes que se detallan en el presente:

### 1. INDIVIDUALIZACIÓN DEL EMPLEADOR:

RUT	RAZÓN SOCIAL/NOMBRE
76710194-5	INGENIERIA Y CONSTRUCCION VILLEN LIMITADA

RUT REPRESENTANTE LEGAL	NOMBRE REPRESENTANTE LEGAL
[REDACTED]	JOHNNY ALBERTO LARA VILLEN

### DOMICILIO

DIRECCIÓN	REGIÓN	COMUNA
[REDACTED]	[REDACTED]	[REDACTED]

CORREO ELECTRÓNICO	TELÉFONO	CÓDIGO ACTIVIDAD ECONÓMICA
[REDACTED]	[REDACTED]	433000

### 2. ANTECEDENTES LABORALES Y PREVISIONALES: (Disponibles en Sistema Informático de la Dirección del Trabajo y Boletín de Infractores a la Legislación Laboral y Previsional.)

MULTAS EJECUTORIADAS NO PUBLICADAS EN EL BOLETÍN DE INFRACTORES (Dirección del Trabajo DTPLUS)			
N° de Multa	N° Unidades Monetarias	Tipo Unidad Monetaria	Estado
NO REGISTRA			

MULTAS EJECUTORIADAS PUBLICADAS EN EL BOLETÍN DE INFRACTORES (EQUIFAX)		
N° de Multa	Tipo Unidad Monetaria	Monto en \$
NO REGISTRA		

DEUDA PREVISIONAL PUBLICADA EN EL BOLETÍN DE INFRACTORES (EQUIFAX - BOLETIN N° )			
Motivo	Institución	Monto en UTM	Monto en \$
NO REGISTRA			

SISTEMA DE EMISIÓN:

**Certificado emitido el 18/03/2026 a las 16:07:15 Hrs.**

**Código de verificación: VKQKNJREBGLX**

Para verificar el documento ingresar a portal MI DT [www.midt.dirtrab.cl](http://www.midt.dirtrab.cl)



RODRIGO TRULLÉN JARA  
**INSPECTOR DEL TRABAJO**  
**DIRECCIÓN DEL TRABAJO**

**DOCUMENTO: NÓMINA DE PERSONAL MARZO 2026 (PAGADA).**

**NÓMINA DE PERSONAL - MARZO 2026**

**PROYECTO:** Mejoramiento de Baños Estadio El Abra (ID: 3656-207-LE25)

**CONTRATISTA:** Ingeniería y Construcción Villalén Ltda.

NOMBRE COMPLETO	RUT	CARGO / FUNCIÓN	NOTA
Johnny Alberto Lara Villalén		Representante Legal / Prof. Obra	CONTRATADO
Brian Cristobal Rojas Catalan		Jornal / Ayudante de Obra	CONTRATADO
Gabriel Delgado Angulo		Maestro Mayor / Albañil	CONTRATADO
Gaberiel Segundo Muños Baeza		Maestro Mayor / Eléctrico	CONTRATADO
Jonathan Elías Henríquez Collante		Jornal / Ayudante Eléctrico	CONTRATADO



J. ALBERTO LARA VILLALEN  
 INGENIERO CONSTRUCTOR /RPTÉ LEGAL  
 PROFESIONAL A CARGO TERRENO  
 INGENIERIA Y CONSTRUCCION VILLALEN LTDA  
 RUT 76.710.194-5



Fecha Emisión: 16-04-2026

Hora Emisión: 10:58

Nº Certificado: 2000/2026/19118034

## Certificado de Cumplimiento de Obligaciones Laborales y Previsionales

La Dirección del Trabajo, respecto de la empresa solicitante que se individualiza a continuación, en su calidad de CONTRATISTA y de conformidad con la información entregada en la Solicitud de Certificado, que es de su responsabilidad, certifica lo siguiente:

### 1 - Antecedentes del Empleador/a Empresa Principal

#### 1.1 - Antecedentes Empleador (solicitante)

<b>Nombre o Razón Social</b>	<b>RUT</b>		
INGENIERIA Y CONSTRUCCION VILALEN LIMITADA	76.710.194-5		
<b>Representante Legal</b>	<b>RUT Representante Legal</b>		
Johnny Alberto Lara Villalen	[REDACTED]		
<b>Código Actividad Económica</b>	<b>Correo Electrónico</b>	<b>Teléfono</b>	
TERMINACION Y ACABADO DE EDIFICIOS	agatica@constructoravillalen.cl	988522024	
<b>Región</b>	<b>Comuna</b>		
REGION VALPARAISO	VALPARAÍSO		
<b>Calle</b>	<b>Número</b>	<b>Departamento</b>	
OBISPO VALDES	1661	31	

#### 1.2 - Empresa Principal

<b>Nombre o Razón Social</b>	<b>RUT</b>		
I MUNICIPALIDAD DE REQUINOA	69.081.300-9		
<b>Representante Legal</b>	<b>RUT Representante Legal</b>		
Waldo Antonio Valdivia Montecinos	8.278.834-4		
<b>Calle</b>	<b>Número</b>	<b>Región</b>	<b>Comuna</b>
COMERCIO 121	121	REGIÓN L. BDO. O HIGGINS	REQUÍNOA

### 2 - Obra / Faena / Servicio

<b>Nombre Según Contrato Civil</b>	<b>Modo Participación</b>		
MEJORAMIENTO DE BAÑOS ESTADO EL ABRA	Contratista		
<b>Tipo de Obra</b>	<b>Empresa Principal</b>		
Pública	I MUNICIPALIDAD DE REQUINOA		
<b>Domicilio</b>	<b>Número</b>	<b>Región</b>	<b>Comuna</b>
AVENIDA COMERCIO	121	REGIÓN L. BDO. O HIGGINS	REQUÍNOA

### 3 - Periodos

#### Objetivo del Certificado

Cursar estado de pago

#### Institución Recaudadora

Previred

#### 3.1 - Periodo : Marzo 2026

Trabajadores	<b>Vigentes</b> 5	<b>Despedidos</b> 0	
Cotizaciones Previsionales	<b>Pagadas</b> Si	<b>Adjunta Nomina</b> No	
Remuneraciones	<b>Pagadas</b> 5	<b>No Pagadas</b> 0	<b>Monto Informado</b> \$741.123
Indemnización Sustitutiva del Aviso Previo	<b>Pagadas</b> No Aplica	<b>No Pagadas</b> No Aplica	<b>Monto Informado</b> No Aplica
Indemnización por Año(s) de Servicio	<b>Pagadas</b> No Aplica	<b>No Pagadas</b> No Aplica	<b>Monto Informado</b> No Aplica

### 4 - Periodo de Certificado y Ámbito de Validez

Este certificado tiene validez en todo el Territorio Nacional siempre que no contenga adulteraciones y/o enmendaduras. Abarca solo la Obra, Faena o Servicio MEJORAMIENTO DE BAÑOS ESTADO EL ABRA en el (los) periodo(s):

- Marzo 2026

### 5 - Información Importante

Es responsabilidad de la Empresa principal verificar que los datos consignados en este Certificado y entregados por el propio solicitante correspondan a la realidad de los servicios prestados en su calidad de Contratista o Subcontratista, según sea el caso, como por ejemplo "Total Trabajadores Vigentes", del punto 3 del presente Certificado.



Alejandro Enrique Salazar Aguirre  
Jefe Unidad de Gestión y Control de Procedimientos  
Dirección del Trabajo

Verifica este certificado en el sitio [verificador.dirtrab.cl](http://verificador.dirtrab.cl) e ingresa:

Nº Certificado: 2000/2026/19118034 Clave: Pg76Kbn9



Fecha Emisión: 16-04-2026

Hora Emisión: 10:58

Nº Certificado: 2000/2026/19118034

## Certificado de Cumplimiento de Obligaciones Laborales y Previsionales

### Trabajadores declarados en la Certificación

La Dirección del Trabajo, respecto de la empresa solicitante que se individualiza a continuación, en su calidad de CONTRATISTA y de conformidad con la información entregada en la Solicitud de Certificado, que es de su responsabilidad, certifica lo siguiente:

#### Detalle por Periodo

Marzo 2026		
Nº	RUT	Nombre Trabajador
1		Gabriel Segundo Munoz Baeza
2		Brian Cristobal Rojas Catalan
3		Johnny Alberto Lara Villalen
4		Jonathan Elias Henriquez Collante
5		Gabriel Delgado Angulo
		Total Trabajadores 5

Instituto de Seguridad Laboral (ISL)

8X3L5dMHC9 - W59TWC3am7 - CEhAE9XPa4 - L28g7gCCE8 - W0hM1mh8X0 - 3AXPaL2UC3 - aCgZAXPaL4 - 2UWM1NhA6

Identificación del Empleador: Empresa			
Nombre o Razón Social	Email	RUT	Código Act. Econom.
INGENIERIA Y CONSTRUCCION VILALEN LIMITADA	oficinacontable34@gmail.com	76.710.194-5	421000
Dirección	Comuna	Ciudad	Región
Obispo Valdés n°1661 Reserva de Curauma 1661 Depto. Casa 31	VALPARAÍSO	VALPARAISO	V Región
			956441190
Nombre Representante Legal	RUT Representante Legal	Cambio en el Representante Legal	
Arturo Junior Gatica Mancilla		NO	

Resumen de Cotizaciones, Depósitos y Aportes	
Detalle	Porcentaje
TASA COTIZACIÓN	3,48%
Detalle	Valores(\$)
TOTAL REMUNERACIONES	741.123
TOTAL A PAGAR A LA MUTUAL	25.790

Antecedentes Generales			
Remun. del Mes	Gratificaciones	Desde	Hasta
X			
Periodo		N° Contrato	
Marzo 2026			
N° de Afiliados Informados		N° de Declaración	
5			



Esteban Segura R.  
Gerente General

Pago Electrónico

13/04/2026  
10:19 AM

PREVIRED

DETALLE DE COMPROBANTE PAGO DE COTIZACION PREVISIONALES

Instituto de Seguridad Laboral (ISL)

**Pago Electrónico**  
 13/04/2026  
 10:19 AM  
**PREVIRED**

Periodo de Remuneraciones: 03/2026

Número de Folio: 2055260300490312

8X3L5dMHC9 - W59TWC3am7 - CEhAE9XP4 - L28g7gCQE8 - W0hM1mh8X0 - 3AXPaL2UC3 - aCgZAXPaL4 - 2UWM1NhA6

RUT	Apellido Paterno	Apellido Materno	Nombres	Remuneración	Cotización	Movimiento Personal	Fecha Inicio	Fecha Termino
	DELGADO	ANGULO	GABRIEL	179.666	6.252	1		21/03/2026
	HENRIQUEZ	COLLANTE	JONATHAN ELIAS	134.750	4.689	20	03/03/2026	21/03/2026
	LARA	VILLALEN	JOHNNY ALBERTO	179.666	6.252	1		21/03/2026
	MUNOZ	BAEZA	GABRIEL SEGUNDO	134.750	4.689	20	03/03/2026	21/03/2026
	ROJAS	CATALAN	BRIAN CRISTOBAL	112.291	3.908	1		21/03/2026

Descripción de Códigos de Movimiento de Personal: 0: Sin Movimiento de Personal 1: Término de Contrato; 2: Licencia Médica por enfermedad o accidente común; 3: Lic.Médica por enfermedad o acc.laboral; 5: Permiso sin goce de sueldo; 6: Otros; 12:Reliquidación, premio o bono posterior al finiquito; 13: Suspensión Contrato acto de autoridad (Ley 21.227); 14: Suspensión Contrato por pacto (Ley N°21.227); 15: Reducción de Jornada (Ley N°21.227); 20: Inicio Relación Laboral.

Planilla jurídicamente válida para cumplir con la exigencia contenida en el Artículo 31 DFL N°2 de 1967, ley orgánica de la Dirección del Trabajo (Ord. N° 3673/0181 del 4/10/2001)

Seguro Social

8X30A48GT2 - eg54WC3am9 - CEhAE9XPa4 - L28g7gCCe4 - WmGY1mh8X1 - 3AXPaL2UC3 - aCgZAXPaL4 - 2UWM1NhA7

Identificación del Empleador: Empresa		Nombre o Razón Social		RUT
INGENIERIA Y CONSTRUCCION VILLALEN LIMITADA				76.710.194-5
Dirección	Comuna	Ciudad	Región	Teléfono
Obispo Valdés n°1661 Reserva de Curauma 1661 Depto. Casa 31	VALPARAÍSO	VALPARAISO	V Región	956441190
Nombre Representante Legal	RUT Representante Legal	Autoriza Notificar Cobranza Judicial	Correo Electrónico	Cód Actividad Económica
Arturo Junior Gatica Mancilla		<input checked="" type="checkbox"/> SI <input type="checkbox"/> NO	oficinacontable34@gmail.com	421000
				N° Trab. Dependientes
				2

Pago en Plazo  Declaración y no Pago  Pago por Ley Bustos  Pago Atrasado

<b>TOTAL REMUNERACIÓN IMPONIBLE DECLARADA EN \$</b>	<b>\$741.123</b>
<b>RESUMEN COTIZACIONES SEGURO SOCIAL</b>	
Seguro Social Previsional	6.671
Rentabilidad Protegida	0
Seguro de Invalidez y Supervivencia	0
Subtotal:	6.671
Interés - Reajuste	0
Recargo	0
<b>MONTO PAGADO</b>	<b>6.671</b>
N° Afiliados Informados	5

PERIODO COTIZACIONES

<b>REMUNERACIÓN</b>	<b>GRATIFICACIÓN LEGAL [ ]</b>	<b>RETROACTIVO [ ]</b>
03   2026 Mes   Año	 Mes   Año DESDE   HASTA	 Mes   Año DESDE   HASTA

  
Esteban Segura R.  
Gerente General

<b>Pago Electrónico</b>
13/04/2026 10:19 AM
<b>PREVIRED</b>

8X30A48GT2 - eg54WC3am9 - CEhAE9XPa4 - L28g7gCCe4 - WmGY1mh8X1 - 3AXPaL2UC3 - aCgZAXPaL4 - 2UWM1NhA7

Identificación del Trabajador			Cotizaciones					Tipo Jornada	Días Trabajados	Movimiento de Personal		
Nº	RUT	Nombres y Apellidos	Renta Imponible	Renta Imponible Anterior Días Licencia	Seguro Social Previsional	Rentabilidad Protegida	SIS			Código Mov.	Fecha Inicio	Fecha Término
1		DELGADO ANGULO GABRIEL	179.666	0	1.617	0	0	JC	8	2		21/03/2026
2		HENRIQUEZ COLLANTE JONATHAN ELIAS	134.750	0	1.213	0	0	JC	6	7	03/03/2026	21/03/2026
3		LARA VILLALEN JOHNNY ALBERTO	179.666	0	1.617	0	0	JC	8	2		21/03/2026
4		MUNOZ BAEZA GABRIEL SEGUNDO	134.750	0	1.213	0	0	JC	6	7	03/03/2026	21/03/2026
5		ROJAS CATALAN BRIAN CRISTOBAL	112.291	0	1.011	0	0	JC	5	2		21/03/2026
Totales Generales			741.123	0	6.671	0	0					

Descripción de Códigos de Movimiento de Personal: 00: Sin movimiento; 01: Iniciación de servicios de trabajadores contratados a plazo indefinido; 02: Cesación de los servicios prestados por el trabajador; 03: Trabajadores afectos a subsidios por incapacidad laboral; 04: Trabajadores que estén afectos a permiso sin goce de remuneraciones; 05: Incorporación en el Lugar de Trabajo; 06: Accidente del trabajo.; 07: Iniciación de servicios de trabajadores contratados a plazo determinado; 08: Transformación del contrato de plazo fijo a plazo indefinido; 11: Otros Movimientos (Ausentismo); 12: Reliquidación, Premio o Bono pagados con fecha posterior al finiquito.

Descripción de Códigos de Tipo Jornada: JC: Jornada Completa; JP: Jornada Parcial;

Renta Imponible Anterior Días Licencia: Corresponde a la Renta Imponible Mes Anterior al subsidio por incapacidad laboral proporcional a los días con licencia médica (Mov. personal 3 o 6).

Formulario jurídicamente válido para cumplir con la exigencia contenida en el Artículo 31 DFL N°2 de 1967, ley orgánica de la Dirección del Trabajo (Ord. N° 3673/0181 del 4/10/2001).

AFP Habitat

8X3ZNaZYYK - 3MeaWC3am6 - CEhAE9XPe4 - L28g7gCW71 - WUea1mh8X1 - 3AXPaL2UC3 - aCgZAXPaL4 - 2UWM1NhA9

Identificación del Empleador: Empresa		Nombre o Razón Social			RUT
INGENIERIA Y CONSTRUCCION VILALEN LIMITADA					76.710.194-5
Dirección	Comuna	Ciudad	Región	Teléfono	
Obispo Valdés n°1661 Reserva de Curauma 1661 Depto. Casa 31	VALPARAÍSO	VALPARAISO	V Región	956441190	
Nombre Representante Legal	RUT Representante Legal	Autoriza Notificar Cobranza Judicial	Correo Electrónico	Cód. Actividad Económica	N° Trab. Dependientes
Arturo Junior Gatica Mancilla		<input checked="" type="checkbox"/> SI <input type="checkbox"/> NO	oficinacontable34@gmail.com	421000	2

ANTECEDENTES GENERALES

TIPO DE INGRESO					
Remuneraciones del mes	<input checked="" type="checkbox"/>	Gratificaciones	<input type="checkbox"/>	Desde	<input type="checkbox"/>
Periodo	03/2026	Retroactivo	<input type="checkbox"/>	Hasta	<input type="checkbox"/>
		Ley 19553	<input type="checkbox"/>	Fecha Pago	13/04/2026

ANTECEDENTES GENERALES DEL FONDO PENSIONES

TOTAL REMUNERACIONES O GRATIFICACIONES	NUMERO AFILIADOS INFORMADOS FDO. PENSIONES	<input type="text" value="1"/>
<input type="text" value="134.750"/>	NUMERO AFILIADOS APVC	<input type="text" value="0"/>
	NUMERO AFILIADOS VOLUNTARIOS	<input type="text" value="0"/>

RESUMEN COTIZACIONES Y DEPOSITOS DEL FONDO DE PENSIONES

FONDO DE PENSIONES	
Renta Imponible	134.750
Cotización Obligatoria	15.321
Seguro Invalidez y Supervivencia (SIS)	2.075
Cotización Voluntaria (APVI)	0
Depósito Convenido	0
Depósito en Cuenta de Ahorro	0
Aportes de Indemnización Sustitutiva	0
Cotización por Trabajos Pesados	0
AHORRO PREVISIONAL VOLUNTARIO COLECTIVO (APVC)	
APV Colectivo Empleador	0
APV Colectivo Trabajador	0
AFILIADO VOLUNTARIO	
Monto Capitalización Voluntaria	0
Monto Ahorro Voluntario	0
<b>TOTAL A PAGAR FONDO DE PENSIONES AFP Habitat</b>	<b>17.396</b>

ANTECEDENTES GENERALES DEL FONDO DE CESANTIA

TOTAL REMUNERACIONES O GRATIFICACIONES	NUMERO AFILIADOS INFORMADOS FDO. CESANTIA	<input type="text" value="1"/>
<input type="text" value="134.750"/>		

RESUMEN COTIZACIONES FONDO DE CESANTIA

FONDO DE CESANTIA	
Cotización Afiliados	0
Cotización Empleador	4.043
<b>TOTAL A PAGAR AL FONDO DE CESANTIA</b>	<b>4.043</b>

  
Esteban Segura R.  
Gerente General

Pago Electrónico

13/04/2026  
10:19 AM

PREVIRED

DETALLE DE PAGO DE COTIZACIONES PREVISIONALES Y DEPOSITOS DE AHORRO VOLUNTARIO FONDO DE PENSIONES

AFP Habitat

**Pago Electrónico**  
13/04/2026  
10:19 AM  
**PREVIRED**

Período de Remuneraciones: 03/2026

Número de Folio: 2002202603355071

8X3ZNaZYYK - 3MeaWC3am6 - CEhAE9XPa4 - L28g7gCW71 - WUea1mh8X1 - 3AXPaL2UC3 - aCgZAXPaL4 - 2UWM1NhA9

Identificación del Trabajador		Fondo de Pensiones							Seguro Cesantía			Movimiento de Personal		
RUT	Apellido Paterno, Materno, Nombres	Remuneración Imponible	Cotización Obligatoria	SIS	Cotización Voluntaria (APVI)	N° Contrato APVI	Deposito Convenido	Dep. en Cta. Ahorro	Remuneración Imponible	Cotización Afiliado	Cotización Empleador	Cod.	Fecha Inicio	Fecha Término
	HENRIQUEZ COLLANTE JONATHAN ELIAS	134.750	15.321	2.075	0		0	0	134.750	0	4.043	6	03/03/2026	21/03/2026
TOTALES GENERALES		134.750	15.321	2.075	0		0	0	134.750	0	4.043			

Descripción de Códigos de Movimiento de Personal: 1:Iniciación de servicios de trabajadores contratados a plazo indefinido; 2:Cesación de los servicios prestados por el trabajador; 3:Trabajadores afectos a subsidios por incapacidad laboral; 4: Trabajadores que estén afectos a permiso sin goce de remuneraciones; 5:Incorporación en el Lugar de Trabajo; 6:Iniciación de servicios de trabajadores contratados a plazo determinado; 7:Transformación del contrato de plazo fijo a plazo indefinido; 8: Otros Movimientos (Ausentismo); 9: Relliquidación premio o bono posterior al finiquito; 13: Suspensión Contrato acto de autoridad (Ley 21.227); 14: Suspensión Contrato por pacto (Ley N°21.227); 15: Reducción de Jornada (Ley N°21.227).

Planilla jurídicamente válida para cumplir con la exigencia contenida en el Artículo 31 DFL N°2 de 1967, ley orgánica de la Dirección del Trabajo (Ord. N° 3673/0181 del 4/10/2001)

AFP PlanVital

8X3ZM0a1W9 - 2YLWWC3am0 - CEhAE9XPa4 - L28g7gCWN5 - W82W1mh8X1 - 3AXPaL2UC3 - aCgZAXPaL4 - 2UWM1NhA8

Identificación del Empleador: Empresa		Nombre o Razón Social			RUT
		INGENIERIA Y CONSTRUCCION VILALEN LIMITADA			76.710.194-5
Dirección	Comuna	Ciudad	Región	Teléfono	
Obispo Valdés n°1661 Reserva de Curauma 1661 Depto. Casa 31	VALPARAISO	VALPARAISO	V Región	956441190	
Nombre Representante Legal	RUT Representante Legal	Autoriza Notificar Cobranza Judicial	Correo Electrónico	Cód. Actividad Económica	N° Trab. Dependientes
Arturo Junior Gatica Mancilla		<input checked="" type="checkbox"/> SI <input type="checkbox"/> NO	oficinacontable34@gmail.com	421000	2

ANTECEDENTES GENERALES

TIPO DE INGRESO	Remuneraciones del mes		Gratificaciones	Desde	Período	Retroactivo	Ley 19553	Hasta	Fecha Pago
	<input checked="" type="checkbox"/>				03/2026				13/04/2026

ANTECEDENTES GENERALES DEL FONDO PENSIONES

TOTAL REMUNERACIONES O GRATIFICACIONES	179.666	NUMERO AFILIADOS INFORMADOS FDO. PENSIONES	1
		NUMERO AFILIADOS APVC	0
		NUMERO AFILIADOS VOLUNTARIOS	0

RESUMEN COTIZACIONES Y DEPOSITOS DEL FONDO DE PENSIONES

FONDO DE PENSIONES	
Renta Imponible	179.666
Cotización Obligatoria	20.230
Seguro Invalidez y Supervivencia (SIS)	2.767
Cotización Voluntaria (APVI)	0
Depósito Convenido	0
Depósito en Cuenta de Ahorro	0
Aportes de Indemnización Sustitutiva	0
Cotización por Trabajos Pesados	0
AHORRO PREVISIONAL VOLUNTARIO COLECTIVO (APVC)	
APV Colectivo Empleador	0
APV Colectivo Trabajador	0
AFILIADO VOLUNTARIO	
Monto Capitalización Voluntaria	0
Monto Ahorro Voluntario	0
<b>TOTAL A PAGAR FONDO DE PENSIONES AFP PlanVital</b>	<b>22.997</b>

ANTECEDENTES GENERALES DEL FONDO DE CESANTIA

TOTAL REMUNERACIONES O GRATIFICACIONES	179.666	NUMERO AFILIADOS INFORMADOS FDO. CESANTIA	1
--	---------	---	---

RESUMEN COTIZACIONES FONDO DE CESANTIA

FONDO DE CESANTIA	
Cotización Afiliados	0
Cotización Empleador	5.390
<b>TOTAL A PAGAR AL FONDO DE CESANTIA</b>	<b>5.390</b>

  
**Esteban Segura R.**  
 Gerente General

<b>Pago Electrónico</b>
13/04/2026 10:19 AM
<b>PREVIRED</b>

DETALLE DE PAGO DE COTIZACIONES PREVISIONALES Y DEPOSITOS DE AHORRO VOLUNTARIO FONDO DE PENSIONES



<b>Pago Electrónico</b>
13/04/2026 10:19 AM
<b>PREVIRED</b>

Periodo de Remuneraciones: 03/2026

Número de Folio: 2004202603396931

8X3ZM0a1W9 - 2YLWWC3am0 - CEhAE9XPa4 - L28g7gCWN5 - W82W1mh8X1 - 3AXPaL2UC3 - aCgZAXPaL4 - 2UWM1NhA8

Identificación del Trabajador		Fondo de Pensiones						Seguro Cesantía			Movimiento de Personal			
RUT	Apellido Paterno, Materno, Nombres	Remuneración Imponible	Cotización Obligatoria	SIS	Cotización Voluntaria (APVI)	N° Contrato APVI	Deposito Convenido	Dep. en Cta. Ahorro	Remuneración Imponible	Cotización Afiliado	Cotización Empleador	Cod.	Fecha Inicio	Fecha Término
	LARA VILALEN JOHNNY ALBERTO	179.666	20.230	2.767	0		0	0	179.666	0	5.390	2		21/03/2026
TOTALES GENERALES		179.666	20.230	2.767	0		0	0	179.666	0	5.390			

Descripción de Códigos de Movimiento de Personal: 1:Iniciación de servicios de trabajadores contratados a plazo indefinido; 2:Cesación de los servicios prestados por el trabajador; 3:Trabajadores afectos a subsidios por incapacidad laboral; 4: Trabajadores que estén afectos a permiso sin goce de remuneraciones; 5:Incorporación en el Lugar de Trabajo; 6:Iniciación de servicios de trabajadores contratados a plazo determinado; 7:Transformación del contrato de plazo fijo a plazo indefinido; 8: Otros Movimientos (Ausentismo); 9: Reliquidación premio o bono posterior al finiquito; 13: Suspensión Contrato acto de autoridad (Ley 21.227); 14: Suspensión Contrato por pacto (Ley N°21.227); 15: Reducción de Jornada (Ley N°21.227).

Planilla jurídicamente válida para cumplir con la exigencia contenida en el Artículo 31 DFL N°2 de 1967, ley orgánica de la Dirección del Trabajo (Ord. N° 3673/0181 del 4/10/2001)

AFP Modelo

8X30WXY220 - ET9MWC3am7 - CEhAE9XPa4 - L28g7gCh78 - WLVP1mh8X5 - 3AXPaL2UC3 - aCgZAXPaL4 - 2UWM1NhAK

Identificación del Empleador: Empresa		Nombre o Razón Social		RUT
INGENIERIA Y CONSTRUCCION VILLALEN LIMITADA				76.710.194-5
Dirección	Comuna	Ciudad	Región	Teléfono
Obispo Valdés n°1661 Reserva de Curauma 1661 Depto. Casa 31	VALPARAISO	VALPARAISO	V Región	956441190
Nombre Representante Legal	RUT Representante Legal	Autoriza Notificar Cobranza Judicial	Correo Electrónico	Cód. Actividad Económica
Arturo Junior Gatica Mancilla		<input checked="" type="checkbox"/> SI <input type="checkbox"/> NO	oficinacontable34@gmail.com	421000
				N° Trab. Dependientes
				2

ANTECEDENTES GENERALES

TIPO DE INGRESO			
Remuneraciones del mes	<input checked="" type="checkbox"/>	Gratificaciones	<input type="checkbox"/>
Desde		Hasta	
Periodo	03/2026	Fecha Pago	13/04/2026
		Retroactivo	<input type="checkbox"/>
		Ley 19553	<input type="checkbox"/>

ANTECEDENTES GENERALES DEL FONDO PENSIONES

TOTAL REMUNERACIONES O GRATIFICACIONES	179.666	NUMERO AFILIADOS INFORMADOS FDO. PENSIONES	1
		NUMERO AFILIADOS APVC	0
		NUMERO AFILIADOS VOLUNTARIOS	0

RESUMEN COTIZACIONES Y DEPOSITOS DEL FONDO DE PENSIONES

FONDO DE PENSIONES	
Renta Imponible	179.666
Cotización Obligatoria	19.188
Seguro Invalidez y Supervivencia (SIS)	2.767
Cotización Voluntaria (APVI)	0
Depósito Convenido	0
Depósito en Cuenta de Ahorro	0
Aportes de Indemnización Sustitutiva	0
Cotización por Trabajos Pesados	0
AHORRO PREVISIONAL VOLUNTARIO COLECTIVO (APVC)	
APV Colectivo Empleador	0
APV Colectivo Trabajador	0
AFILIADO VOLUNTARIO	
Monto Capitalización Voluntaria	0
Monto Ahorro Voluntario	0
<b>TOTAL A PAGAR FONDO DE PENSIONES AFP Modelo</b>	<b>21.955</b>

ANTECEDENTES GENERALES DEL FONDO DE CESANTIA

TOTAL REMUNERACIONES O GRATIFICACIONES	179.666	NUMERO AFILIADOS INFORMADOS FDO. CESANTIA	1
--	---------	---	---

RESUMEN COTIZACIONES FONDO DE CESANTIA

FONDO DE CESANTIA	
Cotización Afiliados	0
Cotización Empleador	5.390
<b>TOTAL A PAGAR AL FONDO DE CESANTIA</b>	<b>5.390</b>

  
Esteban Segura R.  
Gerente General

<b>Pago Electrónico</b>
13/04/2026 10:19 AM
<b>PREVIRED</b>

DETALLE DE PAGO DE COTIZACIONES PREVISIONALES Y DEPOSITOS DE AHOORRO VOLUNTARIO FONDO DE PENSIONES

AFP Modelo

**Pago Electrónico**  
13/04/2026  
10:19 AM  
**PREVIRED**

Período de Remuneraciones: 03/2026

Número de Folio: 2009202603369054

8X30WXY220 - ET9MWC3am7 - CEhAE9XPa4 - L28g7gCh78 - WLVP1mh8X5 - 3AXPaL2UC3 - aCgZAXPaL4 - 2UWM1NhAK

Identificación del Trabajador		Fondo de Pensiones						Seguro Cesantía			Movimiento de Personal			
RUT	Apellido Paterno, Materno, Nombres	Remuneración Imponible	Cotización Obligatoria	SIS	Cotización Voluntaria (APVI)	N° Contrato APVI	Deposito Convenido	Dep. en Cta. Ahorro	Remuneración Imponible	Cotización Afiliado	Cotización Empleador	Cod.	Fecha Inicio	Fecha Término
	DELGADO ANGUILO GABRIEL	179.666	19.188	2.767	0		0	0	179.666	0	5.390	2		21/03/2026
TOTALES GENERALES		179.666	19.188	2.767	0		0	0	179.666	0	5.390			

Descripción de Códigos de Movimiento de Personal: 1:Iniciación de servicios de trabajadores contratados a plazo indefinido; 2:Cesación de los servicios prestados por el trabajador; 3:Trabajadores afectos a subsidios por incapacidad laboral; 4: Trabajadores que estén afectos a permiso sin goce de remuneraciones; 5:Incorporación en el Lugar de Trabajo; 6:Iniciación de servicios de trabajadores contratados a plazo determinado; 7:Transformación del contrato de plazo fijo a plazo indefinido; 8: Otros Movimientos (Ausentismo); 9: Retiración premio o bono posterior al finiquito; 13: Suspensión Contrato acto de autoridad (Ley 21.227); 14: Suspensión Contrato por pacto (Ley N°21.227); 15: Reducción de Jornada (Ley N°21.227).

Planilla jurídicamente válida para cumplir con la exigencia contenida en el Artículo 31 DFL N°2 de 1967, ley orgánica de la Dirección del Trabajo (Ord. N° 3673/0181 del 4/10/2001)

AFP Capital

8X30C7K5K5 - MgCHWC3am7 - CEhAE9XPa4 - L28g7gChe5 - 13m0K1mh8K - X3AXPaL2U3 - CaCgZAXPa4 - L2UWM1NhA3K

Identificación del Empleador: Empresa		Nombre o Razón Social		RUT
INGENIERIA Y CONSTRUCCION VILLALEN LIMITADA				76.710.194-5
Dirección	Comuna	Ciudad	Región	Teléfono
Obispo Valdés n°1661 Reserva de Curauma 1661 Depto. Casa 31	VALPARAISO	VALPARAISO	V Región	956441190
Nombre Representante Legal	RUT Representante Legal	Autoriza Notificar Cobranza Judicial	Correo Electrónico	Cód. Actividad Económica
Arturo Junior Gatica Mancilla		<input checked="" type="checkbox"/> SI <input type="checkbox"/> NO	oficinacontable34@gmail.com	421000
				N° Trab. Dependientes
				2

ANTECEDENTES GENERALES

TIPO DE INGRESO	Gratificaciones	Desde
Remuneraciones del mes <input checked="" type="checkbox"/>	<input type="text"/>	<input type="text"/>
Periodo <input type="text"/>	Retroactivo <input type="text"/>	Hasta <input type="text"/>
03/2026	Ley 19553 <input type="text"/>	Fecha Pago <input type="text"/>
		13/04/2026

ANTECEDENTES GENERALES DEL FONDO PENSIONES

TOTAL REMUNERACIONES O GRATIFICACIONES	NUMERO AFILIADOS INFORMADOS FDO. PENSIONES
<input type="text"/>	<input type="text"/>
247.041	2
	NUMERO AFILIADOS APVC
	<input type="text"/>
	0
	NUMERO AFILIADOS VOLUNTARIOS
	<input type="text"/>
	0

RESUMEN COTIZACIONES Y DEPOSITOS DEL FONDO DE PENSIONES

FONDO DE PENSIONES	
Renta Imponible	247.041
Cotización Obligatoria	28.508
Seguro Invalidez y Supervivencia (SIS)	3.804
Cotización Voluntaria (APVI)	0
Depósito Convenido	0
Depósito en Cuenta de Ahorro	0
Aportes de Indemnización Sustitutiva	0
Cotización por Trabajos Pesados	0
AHORRO PREVISIONAL VOLUNTARIO COLECTIVO (APVC)	
APV Colectivo Empleador	0
APV Colectivo Trabajador	0
AFILIADO VOLUNTARIO	
Monto Capitalización Voluntaria	0
Monto Ahorro Voluntario	0
TOTAL A PAGAR FONDO DE PENSIONES AFP Capital	32.312

ANTECEDENTES GENERALES DEL FONDO DE CESANTIA

TOTAL REMUNERACIONES O GRATIFICACIONES	NUMERO AFILIADOS INFORMADOS FDO. CESANTIA
<input type="text"/>	<input type="text"/>
247.041	2

RESUMEN COTIZACIONES FONDO DE CESANTIA

FONDO DE CESANTIA	
Cotización Afiliados	0
Cotización Empleador	7.412
TOTAL A PAGAR AL FONDO DE CESANTIA	7.412

  
Esteban Segura R.  
Gerente General

<b>Pago Electrónico</b>
13/04/2026 10:19 AM
<b>PREVIRED</b>

DETALLE DE PA... DE COTIZACIONES PREVISIONALES Y DEPOSITOS DE A... RO VOLUNTARIO FONDO DE PENSIONES

AFP Capital

**Pago Electrónico**  
13/04/2026  
10:19 AM  
**PREVIRED**

Período de Remuneraciones: 03/2026

Número de Folio: 2008202603351114

8X30C7K5K5 - MgCHWC3am7 - CEhAE9XPa4 - L28g7gChe5 - 13m0K1mh8K - X3AXPaL2U3 - CaCgZAXPa4 - L2UWM1NhA3K

Identificación del Trabajador		Fondo de Pensiones						Seguro Cesantía			Movimiento de Personal			
RUT	Apellido Paterno, Materno, Nombres	Remuneración Imponible	Cotización Obligatoria	SIS	Cotización Voluntaria (APVI)	N° Contrato APVI	Deposito Convenido	Dep. en Cta. Ahorro	Remuneración Imponible	Cotización Afiliado	Cotización Empleador	Cod.	Fecha Inicio	Fecha Término
	MUNOZ BAEZA GABRIEL SEGUNDO	134.750	15.550	2.075	0		0	0	134.750	0	4.043	6	03/03/2026	21/03/2026
	ROJAS CATALAN BRIAN CRISTOBAL	112.291	12.958	1.729	0		0	0	112.291	0	3.369	2		21/03/2026
TOTALES GENERALES		247.041	28.508	3.804	0		0	0	247.041	0	7.412			

Descripción de Códigos de Movimiento de Personal: 1:Iniciación de servicios de trabajadores contratados a plazo indefinido; 2:Cesación de los servicios prestados por el trabajador; 3:Trabajadores afectos a subsidios por incapacidad laboral; 4: Trabajadores que estén afectos a permiso sin goce de remuneraciones; 5:Incorporación en el Lugar de Trabajo; 6:Iniciación de servicios de trabajadores contratados a plazo determinado; 7:Transformación del contrato de plazo fijo a plazo indefinido; 8: Otros Movimientos (Ausentismo); 9: Reliquidación premio o bono posterior al finiquito; 13: Suspensión Contrato acto de autoridad (Ley 21.227); 14: Suspensión Contrato por pacto (Ley N°21.227); 15: Reducción de Jornada (Ley N°21.227).

Planilla jurídicamente válida para cumplir con la exigencia contenida en el Artículo 31 DFL N°2 de 1967, ley orgánica de la Dirección del Trabajo (Ord. N° 3673/0181 del 4/10/2001)



# PLANILLA DE DECLARACION Y PAGO SIMULTANEO DE OBLIGACIONES PREVISIONALES



8X30HVA3LK - YEM7WC3am5 - CEhAE9XPa4 - L28g7gC1P9 - 1394T1mh88 - X3AXPaL2U3 - CaCgZAXPa4 - L2UWM1NhA30

NÚMERO DE SERIE: 2017260300904398

IDENTIFICACION DEL ENTE PAGADOR

TIPO DE PAGO      Declaración y Pago       Declaración y No Pago       Pago Declaración Anterior       Pago Parcial de Declaración

TIPO DE EMPLEADOR      Empleador General       Empleador Público       Entidad Pagadora de Subsidios

                                 Trabajador Independiente       Empleador Casa Particular       Independiente TGR

SECCIÓN A: Identificación del Ente Pagador

Razón Social o Nombre: INGENIERIA Y CONSTRUCCION VILLALEN LIMITADA

R.U.T: 76.710.194-5

Dirección: Obispo Valdés n°1661 Reserva de Curauma      N°: 1661      Depto: Depto. Casa 31

Comuna: VALPARAÍSO      Ciudad: VALPARAISO      Región: V Región

Teléfono: 956441190      Casilla:      Correo electrónico: oficinacontable34@gmail.com

Código Actividad Económica: 421000

Nombre Repr. Legal: Arturo Junior Gatica Mancilla

R.U.T. Repr. Lega: [REDACTED]

Nombre Caja Compensación:

RESUMEN DE DECLARACIÓN DE COTIZACIONES DE SALUD

TOTAL REMUNERACIÓN IMPONIBLE DECLARADA EN \$ 741.123

PERIODO DE REMUNERACIONES O GRATIFICACIÓN LEGAL

REMUNERACIÓN	GRATIFICACION LEGAL [ ]	RETROACTIVO [ ]
03   2026 Mes   Año	 Mes   Año   Mes   Año DESDE   HASTA	 Mes   Año   Mes   Año DESDE   HASTA

Tasa de Cotización	X	7%		2.8%
Modalidad de Pago	X	Electrónico		Mixto

COTIZACIONES

Cotiz. Legal	+	51.880
Reajuste	+	0
Interés	+	0
Multas	+	0
SUB TOTAL FONASA		= 51.880
Compensación Asignación Familiar	-	0
MONTO PAGADO		= 51.880
N° de Afiliados		5
N° de Líneas de Detalles		5
N° Hojas Anexas		1

Esteban Segura R.  
Gerente General

Pago Electrónico  
13/04/2026  
10:19 AM  
PREVIRED

Planilla jurídicamente válida para cumplir con la exigencia contenida en el Artículo 31 DFL N°2 de 1967, ley orgánica de la Dirección del Trabajo (Ord. N° 3673/0181 del 4/10/2001)



# PLANILLA DE DECLARACION Y PAGO SIMULTANEO DE OBLIGACIONES PREVISIONALES



8X30HVA3LK - YEM7WC3am5 - OEhAE9XPa4 - L28g7gC1P9 - 1394T1mh88 - X3AXPaL2U3 - CaCgZAXPa4 - L2UWM1NhA30

## ANEXOS DE DETALLE

NÚMERO DE SERIE: 2017260300904398

RAZÓN SOCIAL O NOMBRE INGENIERIA Y CONSTRUCCION VILLEN LIMITADA

RUT 76.710.194-5

PERIODO DE REMUNERACIÓN 

03	2026
MES	AÑO

ANEXOS: Detalle de Cotizaciones										Movimiento del personal					
N°	R.U.T.C.I. (Con Dig. Verif)	Apellido Paterno	Materno	Nombres	Días Trabajados	Entidad Previsional (IPS - AFP)	REMUNERACIÓN IMPONIBLE PENSIÓN O RENTA DECLARADA EN \$	COTIZACIÓN 7% 0.28% EN \$	* Cod. Mov.	FECHA INICIO			FECHA TÉRMINO		
										DÍA	MES	AÑO	DÍA	MES	AÑO
1		DELGADO	ANGULO	GABRIEL	8	AFP	179.666	12.577	2				21	03	2026
2		HENRIQUEZ	COLLANTE	JONATHAN ELIAS	6	AFP	134.750	9.433	7	03	03	2026	21	03	2026
3		JARA	VILLEN	JOHNNY ALBERTO	8	AFP	179.666	12.577	2				21	03	2026
4		MUNOZ	BAEZA	GABRIEL SEGUNDO	6	AFP	134.750	9.433	7	03	03	2026	21	03	2026
5		ROJAS	CATALAN	BRIAN CRISTOBAL	5	AFP	112.291	7.860	2				21	03	2026

	Renta Imponible	Cotiz Obligatoria
TOTAL PÁGINA	741.123	51.880
TOTAL ACUMULADO	741.123	51.880

### \* CÓDIGOS MOVIMIENTOS PERSONAL

0	Sin Movimientos en el Mes	8	Cambio Contrato plazo fijo a plazo indefinido
1	Contratación a plazo indefinido	9	Trabajador Part-Time
2	Cese relación laboral	11	Otros Movimientos (Ausentismo)
3	Subsidios(Licencia médica)	12	Reliquidación, Premio o Bono posterior al finiquito
4	Permiso Sin Goce de Sueldos	13	Suspensión Contrato acto de autoridad (Ley 21.227)
5	Incorporación al lugar de trabajo	14	Suspensión Contrato por pacto (Ley N°21.227)
6	Accidentes del trabajo	15	Reducción de Jornada (Ley N°21.227)
7	Contratación a plazo fijo		

Planilla jurídicamente válida para cumplir con la exigencia contenida en el Artículo 31 DFL N°2 de 1967, ley orgánica de la Dirección del Trabajo (Ord. N° 3673/0181 del 4/10/2001)

<b>Pago Electrónico</b>
13/04/2026 10:19 AM
<b>PREVIRED</b>



Oficina Virtual  
Dirección del Trabajo

Código de Certificado

KRXPPZBKGZVX

## CERTIFICADO DE ANTECEDENTES LABORALES Y PREVISIONALES

La Dirección del Trabajo, CERTIFICA que, respecto del empleador que se individualiza a continuación, se registran, en las bases informáticas de la Dirección del Trabajo, los antecedentes que se detallan en el presente:

### 1. INDIVIDUALIZACIÓN DEL EMPLEADOR:

RUT	RAZÓN SOCIAL/NOMBRE
76710194-5	INGENIERIA Y CONSTRUCCION VILLEN LIMITADA

RUT REPRESENTANTE LEGAL	NOMBRE REPRESENTANTE LEGAL
[REDACTED]	JOHNNY ALBERTO LARA VILLEN

### DOMICILIO

DIRECCIÓN	REGIÓN	COMUNA
[REDACTED]	REGION VALPARAISO	VALPARAÍSO

CORREO ELECTRÓNICO	TELÉFONO	CÓDIGO ACTIVIDAD ECONÓMICA
[REDACTED]	[REDACTED]	433000

### 2. ANTECEDENTES LABORALES Y PREVISIONALES: (Disponibles en Sistema Informático de la Dirección del Trabajo y Boletín de Infractores a la Legislación Laboral y Previsional.)

#### MULTAS EJECUTORIADAS NO PUBLICADAS EN EL BOLETÍN DE INFRACTORES (Dirección del Trabajo DTPLUS)

N° de Multa	N° Unidades Monetarias	Tipo Unidad Monetaria	Estado
NO REGISTRA			

#### MULTAS EJECUTORIADAS PUBLICADAS EN EL BOLETÍN DE INFRACTORES (EQUIFAX)

N° de Multa	Tipo Unidad Monetaria	Monto en \$
NO REGISTRA		

#### DEUDA PREVISIONAL PUBLICADA EN EL BOLETÍN DE INFRACTORES (EQUIFAX - BOLETIN N° )

Motivo	Institución	Monto en UTM	Monto en \$
NO REGISTRA			

**Certificado emitido el 16/04/2026 a las 10:44:09 Hrs.**

**Código de verificación: KRXPPZBKGZVX**

Para verificar el documento ingresar a portal Mi DT [www.midt.dirtrab.cl](http://www.midt.dirtrab.cl)



RODRIGO TRULLÉN JARA  
**INSPECTOR DEL TRABAJO**  
**DIRECCIÓN DEL TRABAJO**

**PROYECTO:** Mejoramiento de Baños, Estadio "El Abra".

**MANDANTE:** Ilustre Municipalidad de Requínoa.

**CONTRATISTA:** Ingeniería y Construcción Villalen Ltda..

**MONTO TOTAL DEL CONTRATO:** \$26.430.954 (IVA incluido).

**ESTADO DE AVANCE:** 95,36% (Estado de Pago N° 1).

**FECHA DE REPORTE:** 20 de marzo de 2026.

### **Resumen de la Intervención y Registro.**

El presente documento constituye el respaldo visual del cumplimiento total de las partidas contratadas para la habilitación de los servicios higiénicos del recinto deportivo. Se han capturado registros fotográficos detallados de cada unidad de obra, validando la ejecución conforme a las especificaciones técnicas en los siguientes ítems:

- **Obras Preliminares y Demoliciones:** Documentación del retiro de techumbres, cerámicas de piso, estructuras existentes y limpieza del terreno (ítems 1.1 al 1.2.9).
- **Obra Gruesa:** Verificación de la losa colaborante en cubierta y la correcta ejecución del radier y zócalo de hormigón (Ítems 2.1 y 2.2).
- **Terminaciones y Revestimientos:** Registro de estucos, colocación de cerámico de piso (7,55 m<sup>2</sup>), instalación de ventanas de aluminio y puertas metálicas antivandálicas (Ítems 3.1 al 3.6.2).
- **Instalaciones y Especialidades:** Respaldo de la instalación de artefactos sanitarios (W.C. y lavamanos), red de agua potable en HDPE y la infraestructura eléctrica que incluye empalme, tablero y luminarias LED tipo Pagoda (Ítems 4.1 al 4.3.6).
- **Aseo y Entrega:** Confirmación visual del aseo general y limpieza final para la entrega al uso municipal (Ítem 5.1).



IMAGEN 1: ITEM 1.1.2 BAÑO QUIMICO.



IMAGEN 2: ITEM 1.2 RETIRO Y DEMOLICIONES.



IMAGEN 3: ITEM 1.2 DEMOLICIONES Y RETIROS

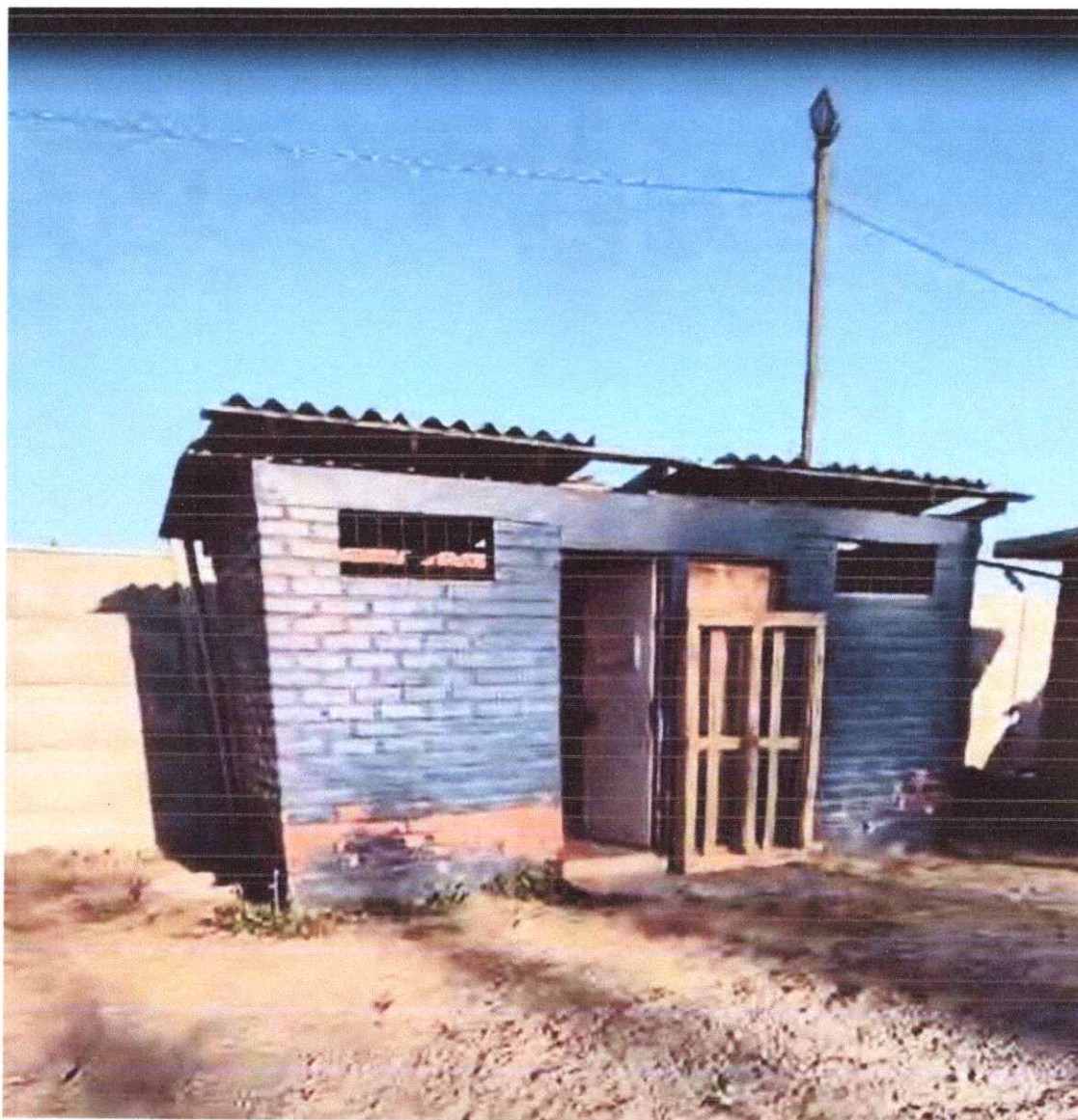

IMAGEN 4: ITEM 1.2 DEMOLICIONES Y RETIROS

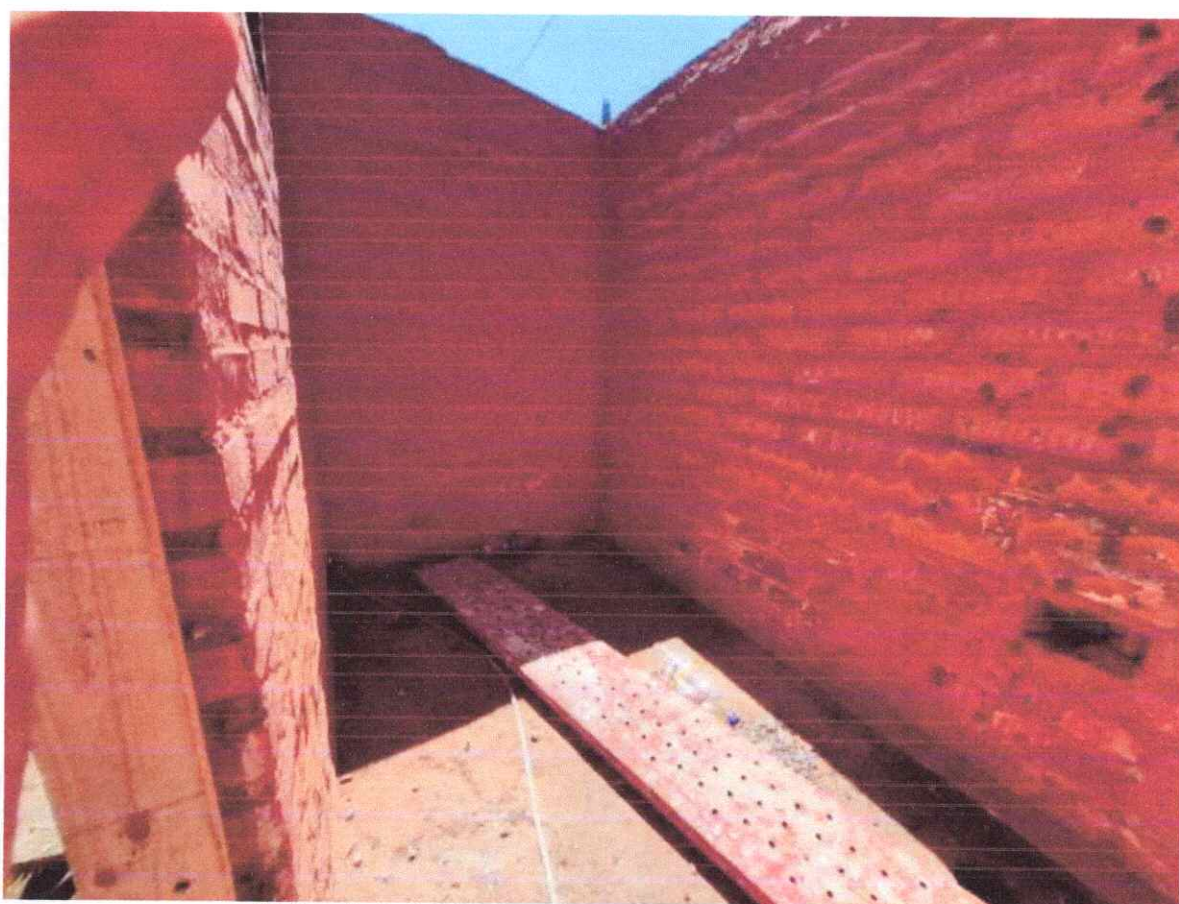

IMAGEN 5: ITEM 2.1 LOSA COLABORANTE CUBIERTA.

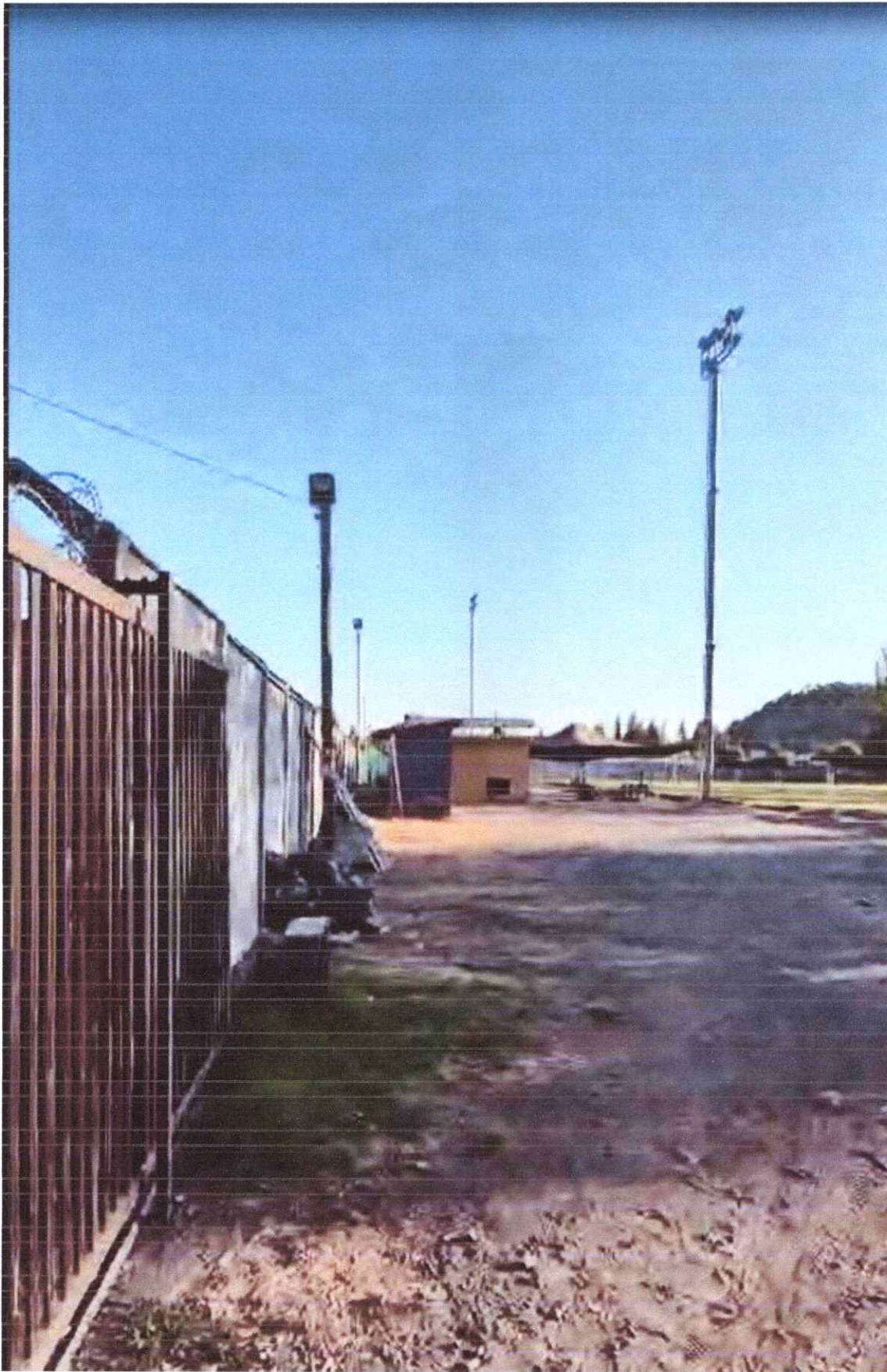

IMAGEN 6: ITEM 2.1 LOSA COLABORANTE CUBIERTA.



IMAGEN 7: ITEM 2.2 RADIER Y ZOCALO DE HORMIGON.



IMAGEN 8: ITEM 2.2 RADIER Y ZOCALO DE HORMIGON.



IMAGEN 9: ITEM 3.1 ESTUCO EXTERIOR E INTERIOR.



IMAGEN 10: ITEM 3.1 ESTUCO EXTERIOR E INTERIOR.

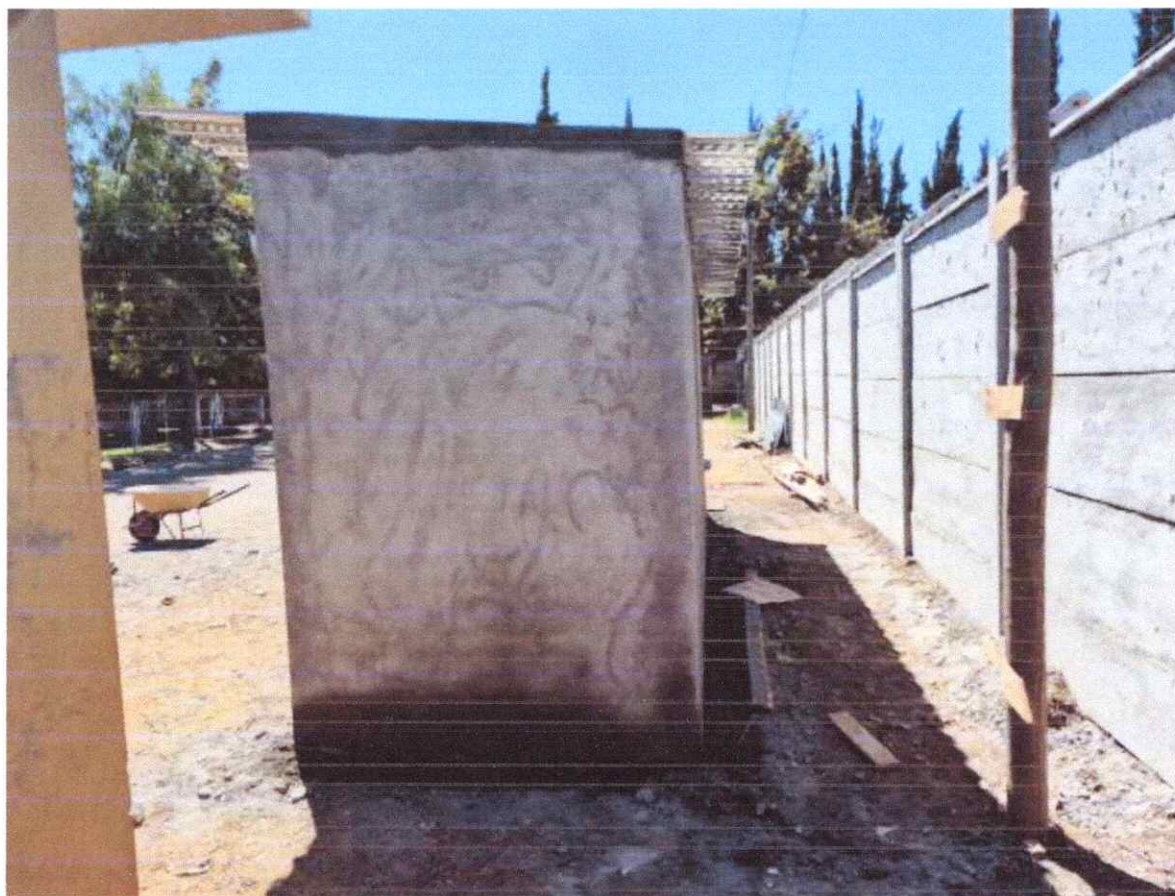

IMAGEN 11:ITEM 3.1 ESTUCO EXTERIOR E INTERIOR.



IMAGEN 12: ITEM 3.2 PUERTAS METALICAS ANTIVANDALICAS, ITEM 3.3 VENTANAS DE ALUMINIO, ITEM 3.4 PROTECCIONES.



IMAGEN 13: ITEM 3.5 CERAMICA DE PISO.

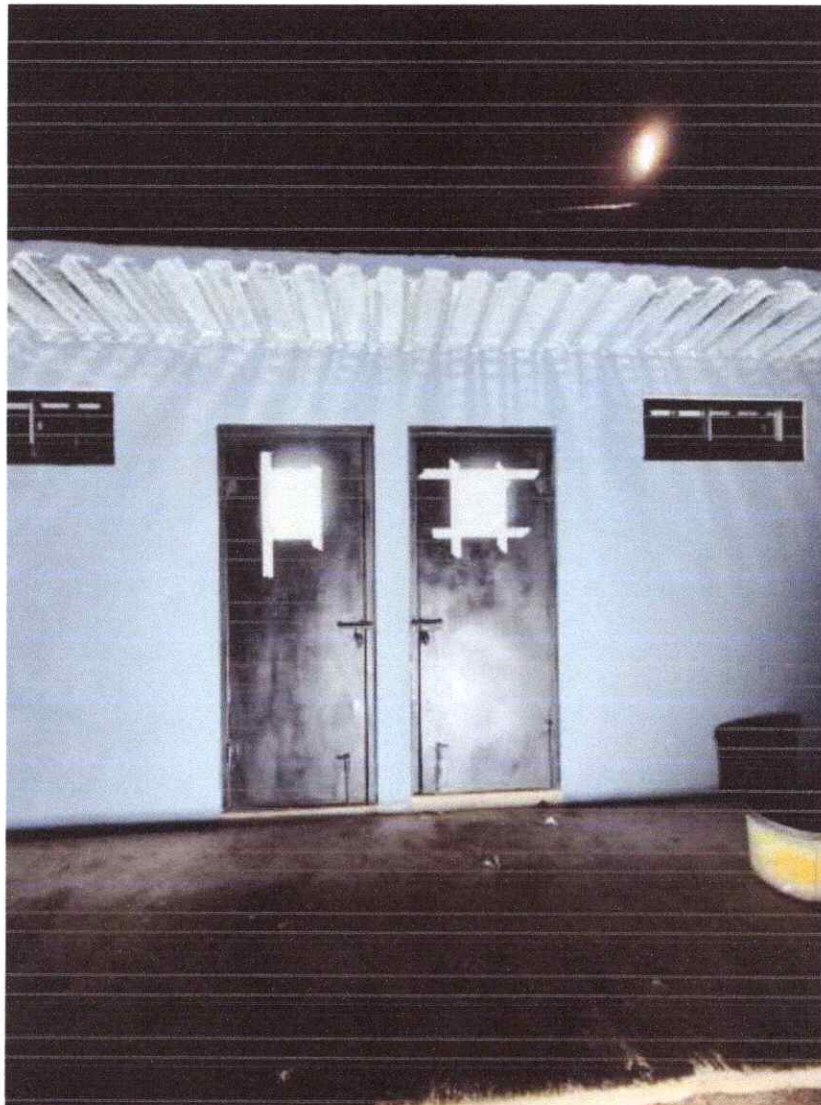

IMAGEN 14: ITEM 3.6 PINTURAS



IMAGEN 15: ITEM 3.6 PINTURAS



IMAGEN 16: ITEM 3.6 PINTURAS



IMAGEN 17: ITEM 3.6 PINTURAS.



IMAGEN 18:ITEM 3.6 PINTURAS.



IMAGEN 19: ITEM 4.1.1 WC CON ESTANQUE.



IMAGEN 20: 4.1.2 LAVAMANOS.

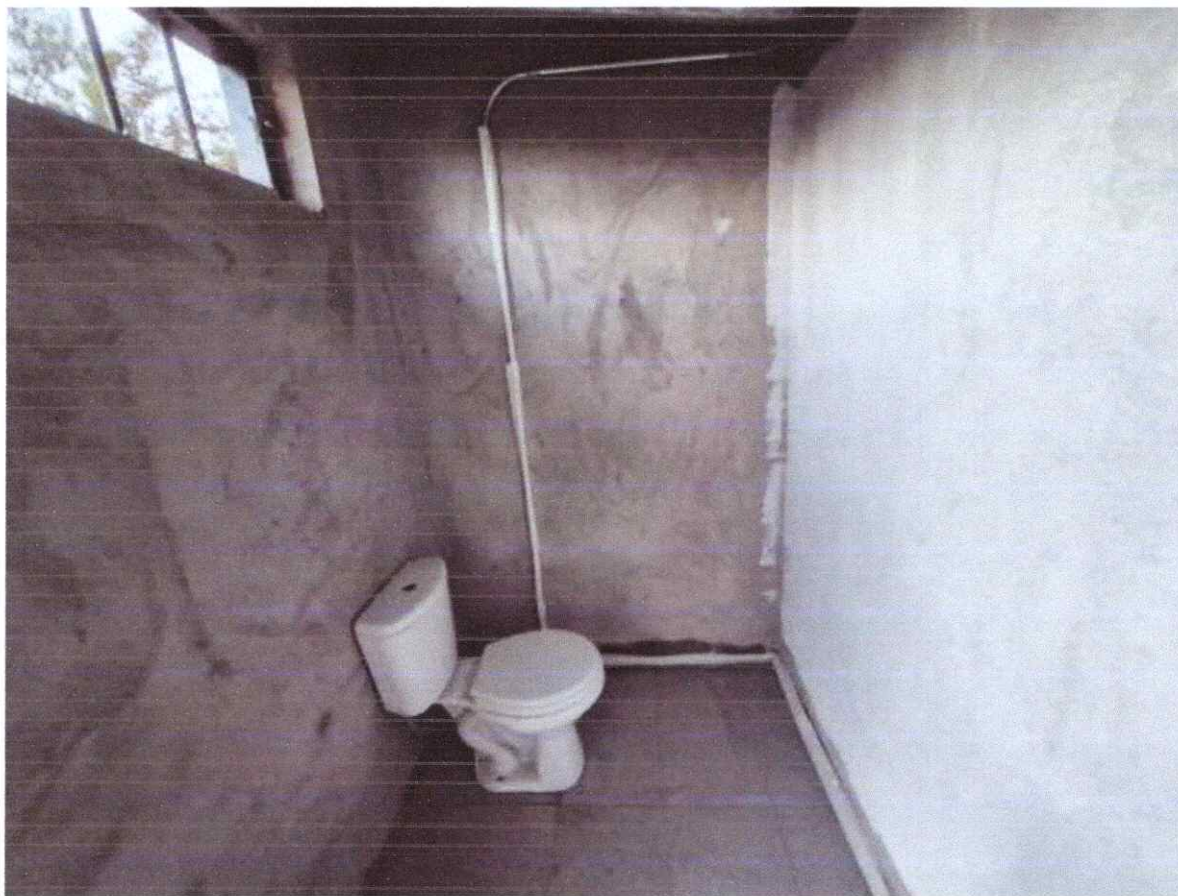

IMAGEN 21: ITEM 4.2 INSTALACION DE AGUA POTABLE.



IMAGEN 22:ITEM 4.2 INSTALACION DE AGUA POTABLE.



IMAGEN 23: ITEM 4.3 INSTALACION ELECTRICA



IMAGEN 24:ITEM 4.3 INSTALACION ELECTRICA.



IMAGEN 25:ITEM 4.3 INSTALACION ELECTRICA.



IMAGEN 26:ITEM 4.3 INSTALACION ELECTRICA.



IMAGEN 27:ITEM 4.3 INSTALACION ELECTRICA.



IMAGEN 28:ITEM 4.3 INSTALACION ELECTRICA.



IMAGEN 29:ITEM 4.3 INSTALACION ELECTRICA.



IMAGEN 30:ITEM 4.3 INSTALACION ELECTRICA.



IMAGEN 31:ITEM 4.3 INSTALACION ELECTRICA.



IMAGEN 32:ITEM 4.3 INSTALACION ELECTRICA.



IMAGEN 33:ITEM 4.3 INSTALACION ELECTRICA.



IMAGEN 34: ITEM 5 ASEO GENERAL, LIMPIEZA Y ENTREGA FINAL.



IMAGEN 35:IMAGEN 34: ITEM 5 ASEO GENERAL, LIMPIEZA Y ENTREGA FINAL.



IMAGEN 36: SIN ITEM: REINTALACION DE POSTE PARA SOPORTAR RED PUBLICA QUE ALIMENTA LUMINARIAS QUE APUNTAN HACIA SITIO ERIAZO ADYACENTE A LA PANDERETA TRASERA DE LOS BAÑOS.

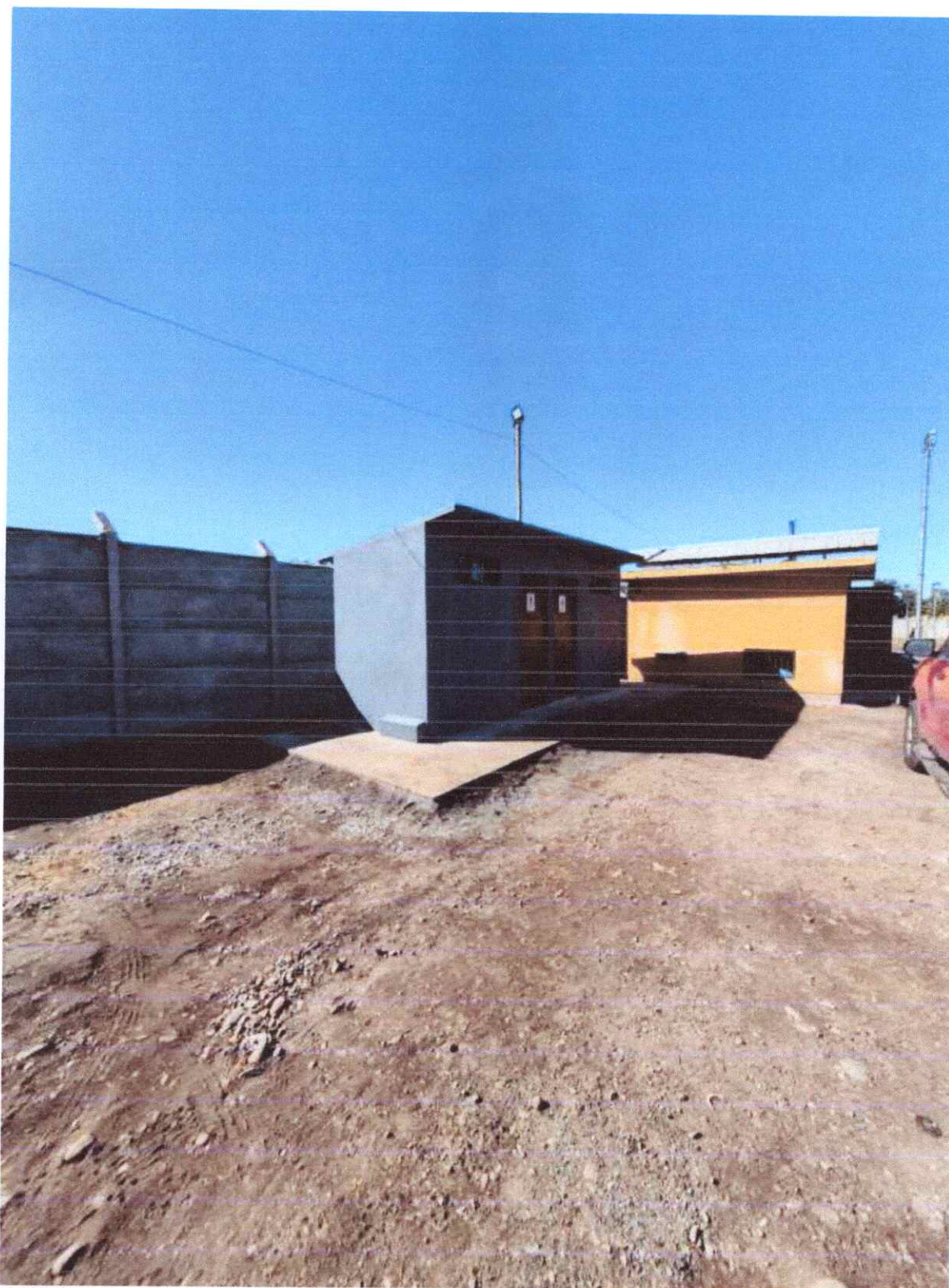

J. ALBERTO LARA VILLALÉN  
INGENIERO CONSTRUCTOR  
PROFESIONAL A CARGO DE OBRA



**INGENIERIA Y CONSTRUCCION VILLALEN  
LIMITADA**

Giro: EJEC. DE OBRAS DE INGENIERIA ,  
CONSTRUCCION, INST, MANT, OBRAS MENOR  
INMACULADA MEDIADORA 2323 LT 402 VILLA  
GALILEA G 2- RANCAGUA

eMail : constructoravillalen@gmail.com Telefono :  
988522048 TIPO DE VENTA: DEL GIRO

**R.U.T.:76.710.194- 5**  
**FACTURA ELECTRONICA**

**N°390**

**S.I.I. - RANCAGUA**

Fecha Emision: 23 de Abril del 2026

SEÑOR(ES): I MUNICIPALIDAD DE REQUINOA  
R.U.T.: 69.081.300- 9  
GIRO: ACTIVIDADES DE LA ADMINISTRACION PUBLICA  
DIRECCION: COMERCIO 121  
COMUNA REQUINOA CIUDAD: REQUINOA  
CONTACTO:  
TIPO DE  
COMPRA: DEL GIRO

Codigo	Descripcion	Cantidad	Precio	%Impto Adic.*	%Desc.	Valor
-	ESTADO DE PAGO N°1 PROYECTO MEJORAMIENTO DE BAÑOS ESTADIO EL ABRA, COMUNA DE REQUINOA ID:3656-207-LE25	1 UN	20.069.150			20.069.150

Forma de Pago:Crédito

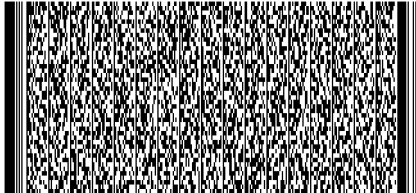

Timbre Electrónico SII

Res.99 de 2014 Verifique documento: [www.sii.cl](http://www.sii.cl)

MONTO NETO	\$	20.069.150
I.V.A. 19%	\$	3.813.139
IMPUESTO ADICIONAL	\$	0
<b>TOTAL</b>	<b>\$</b>	<b>23.882.289</b>



**INGENIERIA Y CONSTRUCCION VILLALEN  
LIMITADA**

Giro: EJEC. DE OBRAS DE INGENIERIA ,  
CONSTRUCCION, INST, MANT, OBRAS MENOR  
INMACULADA MEDIADORA 2323 LT 402 VILLA  
GALILEA G 2- RANCAGUA

eMail : constructoravillalen@gmail.com Telefono :  
988522048 TIPO DE VENTA: DEL GIRO

**R.U.T.:76.710.194- 5**

**FACTURA ELECTRONICA**

**Nº390**

**S.I.I. - RANCAGUA**

Fecha Emision: 23 de Abril del 2026

SEÑOR(ES): I MUNICIPALIDAD DE REQUINOA  
R.U.T.: 69.081.300- 9  
GIRO: ACTIVIDADES DE LA ADMINISTRACION PUBLICA  
DIRECCION: COMERCIO 121  
COMUNA REQUINOA CIUDAD: REQUINOA  
CONTACTO:  
TIPO DE  
COMPRA: DEL GIRO

Codigo	Descripcion	Cantidad	Precio	%Impto Adic.*	%Desc.	Valor
-	ESTADO DE PAGO N°1 PROYECTO MEJORAMIENTO DE BAÑOS ESTADIO EL ABRA, COMUNA DE REQUINOA ID:3656-207-LE25	1 UN	20.069.150			20.069.150

Forma de Pago: Crédito

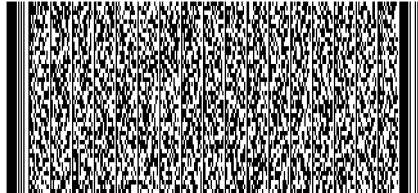

Timbre Electrónico SII

Res.99 de 2014 Verifique documento: [www.sii.cl](http://www.sii.cl)

MONTO NETO	\$	20.069.150
I.V.A. 19%	\$	3.813.139
IMPUESTO ADICIONAL	\$	0
<b>TOTAL</b>	<b>\$</b>	<b>23.882.289</b>

Nombre: \_\_\_\_\_ RUT: \_\_\_\_\_ Fecha: \_\_\_\_\_ Recinto: \_\_\_\_\_ Firma \_\_\_\_\_

" El acuse de recibo que se declara en este acto, de acuerdo a lo dispuesto en la letra b) del Art. 4°, y la letra c) del Art. 5° de la Ley 19.983, acredita que la entrega de mercaderías o servicio(s) prestado(s) ha(n) sido recibido(s) "

**CEDIBLE**